



Husqvarna®



Duratiq 6 Propane

EN Operator's manual
ES-MX Manual del usuario
FR-CA Manuel d'utilisation

2-37
38-75
76-113

Contents

Introduction.....	2	Troubleshooting.....	28
Safety.....	9	Transportation, storage and disposal.....	31
Operation.....	12	Technical data.....	35
Maintenance.....	22		

Introduction

Owner responsibility



WARNING: Processing of concrete and stone by methods such as cutting, grinding or drilling, especially during dry operation, generates dust that comes from the material being processed, which frequently contains silica. Silica is a basic component of sand, quartz, brick clay, granite and numerous other minerals and rocks. Exposure to excessive amount of such dust can cause:

Respiratory disease (affecting your ability to breathe), including chronic bronchitis, silicosis and pulmonary fibrosis from exposure to silica. These diseases may be fatal;

Skin irritation and rash.

Cancer according to NTP* and IARC* */ National Toxicology Program, International Agency for Research on Cancer.

Take precautionary steps:

Avoid inhalation of and skin contact with dust, mist and fumes.

Wear and ensure that all bystanders wear appropriate respiratory protection such as dust masks designed to filter out microscopic particles. (See OSHA 29 CFR Part 1926.1153)

To minimize dust emissions, use water to bind the dust, when feasible. If dry operation

is necessary, use an appropriate dust extractor.

It is the owner's/employer's responsibility that the operator has sufficient knowledge about how to use the product safely. Supervisors and operators must have read and understood the Operator's Manual. They must be aware of:

- The product's safety instructions.
- The product's range of applications and limitations.
- How the product is to be used and maintained.

National/Local regulations could restrict the use of this product. Find out what regulations are applicable where you work before you start using the product.

Product description

The product is a floor grinder for surfaces of different hardness. The product has a propane engine.

Intended use

The product is used to grind surfaces of materials with different hardness such as natural stone, terazzo and concrete. Also use the product to grind cover materials such as epoxy and glue. The finish of the surface can be rough or smooth. The product can be used for dry grinding and wet grinding. Do not use the product for other tasks.

The product is used in commercial operations by professional operators.

Product overview, right side

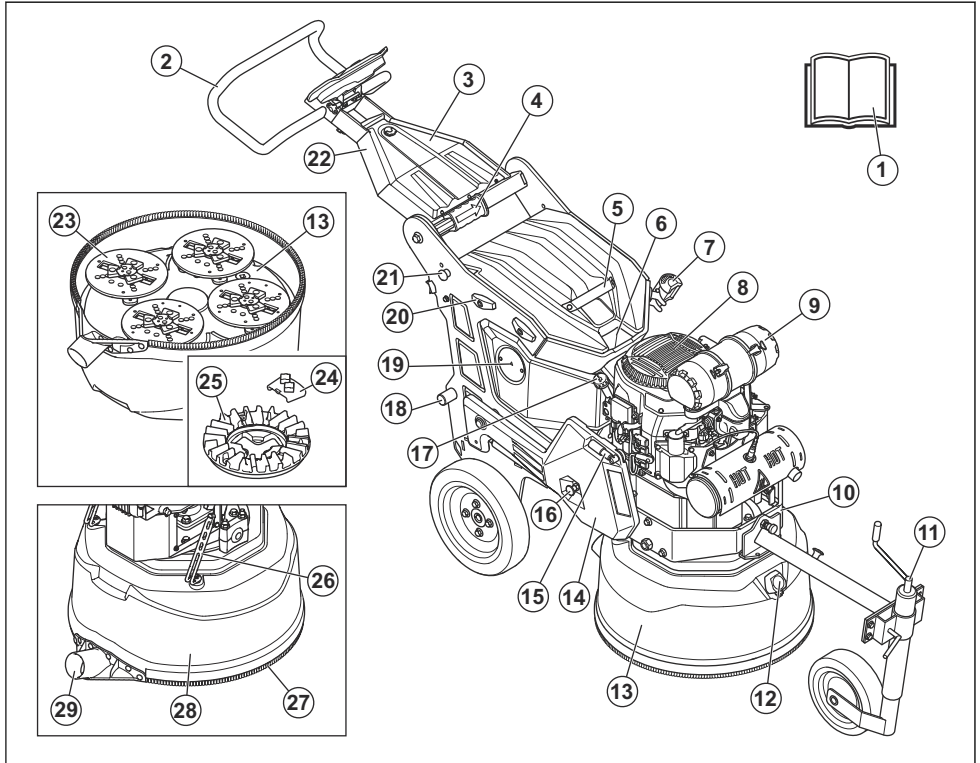

- | | |
|---|---|
| 1. Operator's manual | 16. Weight lock |
| 2. Handlebar | 17. Oil fill and dipstick |
| 3. Storage hatch | 18. Weight holder |
| 4. Lock lever for rough handle adjustment | 19. Inspection hatch |
| 5. Storage hatch | 20. Weight bracket |
| 6. Lifting eye | 21. Lock lever for small handle adjustment |
| 7. Headlight (accessory) | 22. Handle |
| 8. Engine | 23. Grinding disc |
| 9. Air filter | 24. Diamond tool (accessory) |
| 10. Attach point for straps | 25. Tool plate |
| 11. Support wheel | 26. Rubber straps for hang up the grinding head cover |
| 12. Nozzle for the Mist Cooler System | 27. Dust skirt |
| 13. Grinding head | 28. Cover |
| 14. Weights | 29. Connection for dust extractor |
| 15. Weight handle | |

Product overview, left side

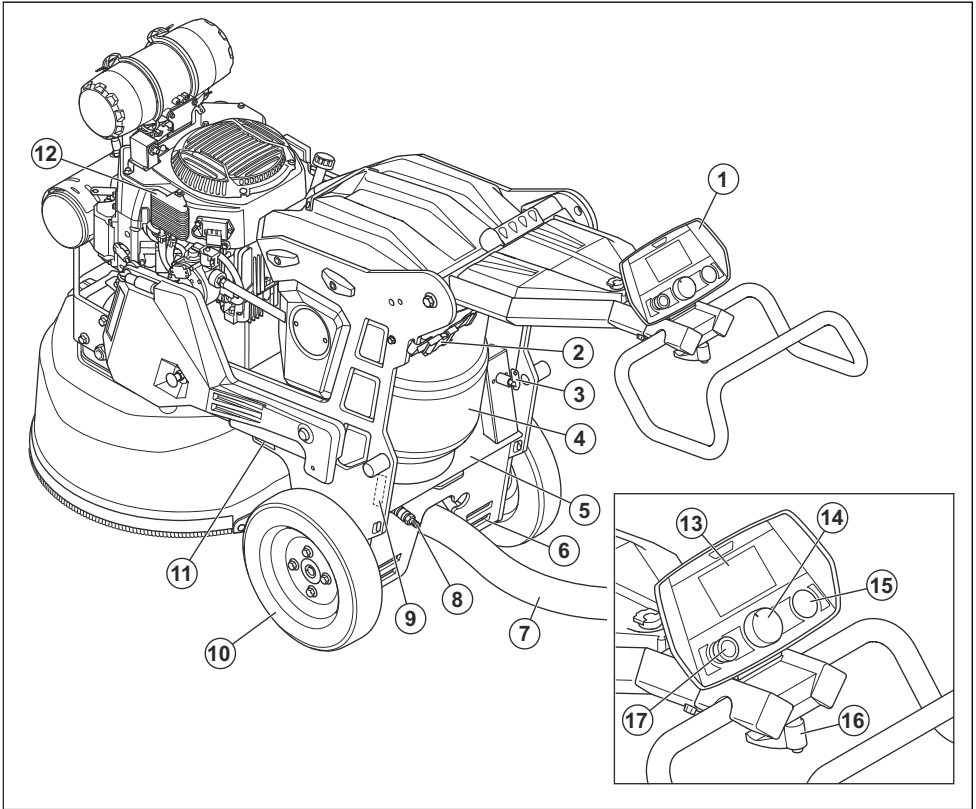

- | | |
|---|---|
| 1. Control panel | 10. Wheel |
| 2. Suspension device for dust extractor | 11. Holes for straps |
| 3. Battery switch | 12. Oil cooling fins |
| 4. Propane tank | 13. Display |
| 5. Propane tank holder | 14. Speed knob for grinding discs |
| 6. Holes for straps | 15. Start/stop button for engine |
| 7. Connection for dust extractor | 16. Lock lever for handlebar adjustment |
| 8. Water release coupling | 17. Emergency stop button |
| 9. Type plate | |

Product overview, inner parts

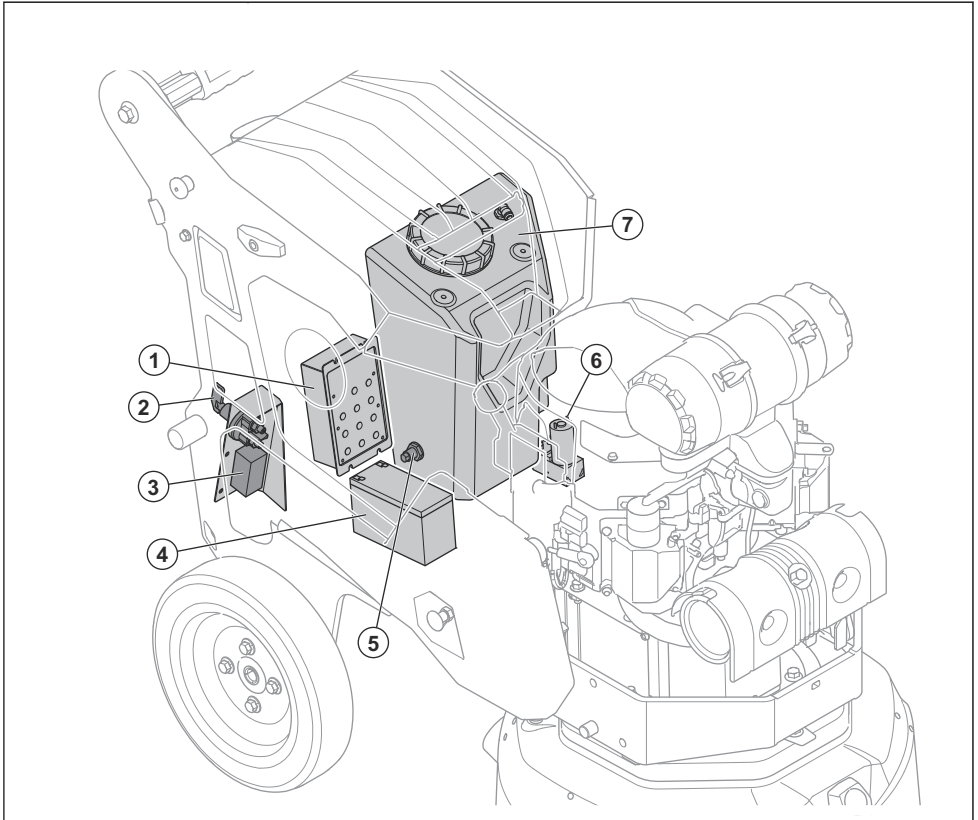

1. Connection panel for accessories. Refer to *Symbols on the connection panel on page 5.*
2. Battery switch
3. Relay
4. Battery
5. Water level sensor
6. Pump for the Mist Cooler System
7. Water tank

Control panel



Water supply valve



Mist Cooler System



Throttle control servo

Symbols on the connection panel



CAN bus



K-LINE

Connection between engine and circuit board

EMS

Engine start connection

LIGHTS

Headlights

EXTRA
+

12 V supply, used for future equipment

POWER
⚡

Power supply for circuit board

Control panel overview

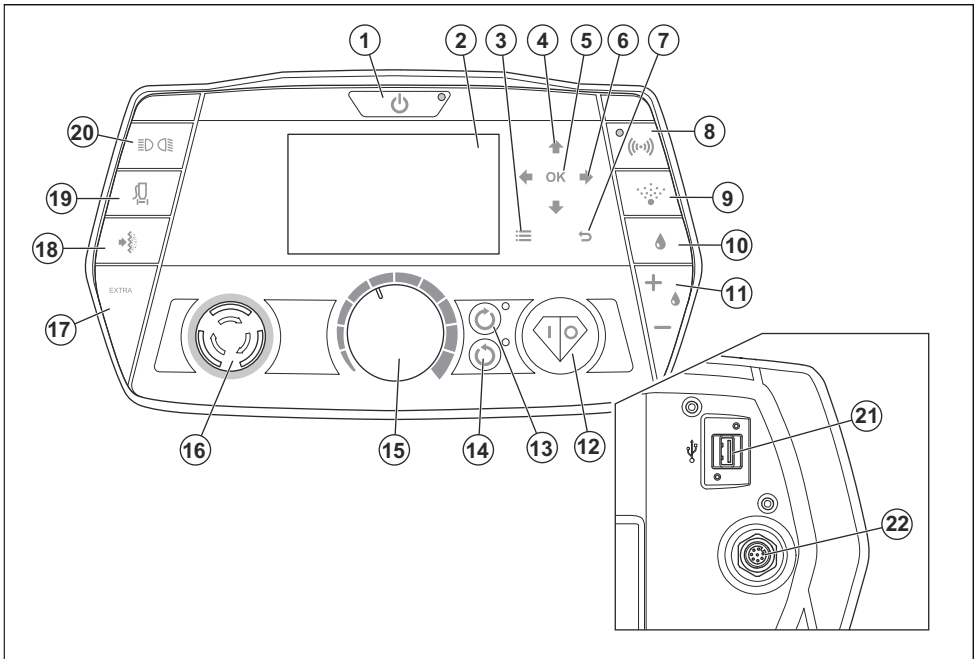

1. ON/OFF button for the product.
2. Display, refer to *Display overview on page 7*.
3. Menu button.
4. Arrow keys to move up/down in the menu and set night panel ON/OFF.
5. "OK" button for approval of menu selections. To reset distance gauge, push and hold the "OK" button.
6. Arrow keys to move right/left in the menu and change the information that the operation gauge shows.
7. Button to go back in the menu structure.
8. Radio communication button (not used).
9. Button for Mist Cooler System.
10. Water supply button.
11. Increase/decrease button for water supply.
12. Start/stop button for engine.
13. Start button for grinding head.
14. Stop button for grinding head.
15. Speed knob for grinding discs.
16. Emergency stop button.

- 17. "EXTRA" button.
- 18. Clear control button for dust extractor.
- 19. Start/stop button for dust extractor.

- 20. Headlight button.
- 21. USB charger.
- 22. Connector for the CAN bus cable.

Display overview

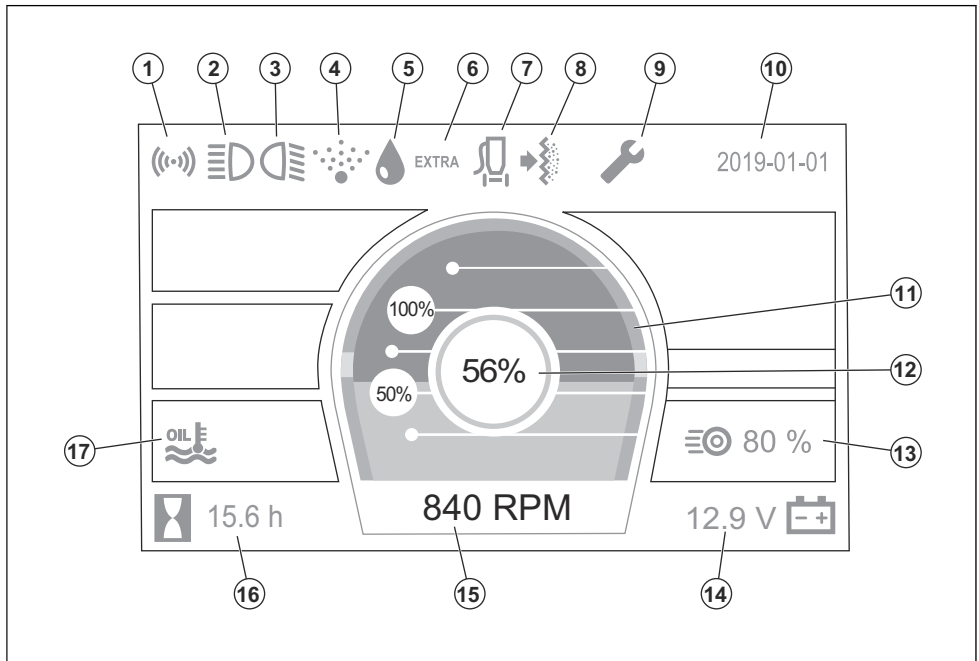

- 1. Radio communication indicator (not used).
- 2. Front headlight indicator.
- 3. Rear headlight indicator.
- 4. Indicator for Mist Cooler System.
- 5. Water supply indicator.
- 6. "EXTRA" indicator.
- 7. Start/stop indicator for dust extractor.
- 8. Clean control indicator for dust extractor.
- 9. Servicing indicator.
- 10. Time and date.
- 11. Available power indicator.
- 12. Gauge for used power.
- 13. Water flow indicator and operation speed indicator.
- 14. Voltage indicator.
- 15. Rotation speed of the grinding discs.
- 16. Operation gauge. Shows time of operation (h), distance (m) or energy (kWh).
- 17. Engine temperature indicator.

Rpm for the grinding discs

The display shows the rpm for the grinding discs (A).

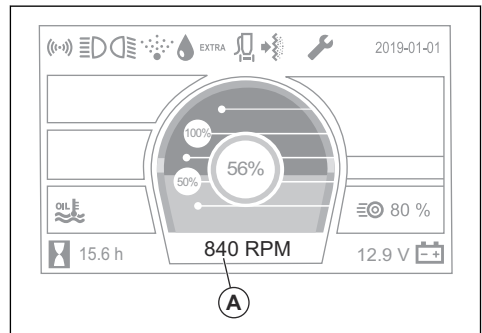

- Idle speed is 340 rpm.
- The clutch engages at 480 rpm.



CAUTION: Do not operate the product between 420-675 rpm. The clutch can disengage.

- Operate the product between 675-1010 rpm.

Power level in the engine

The gauge in the display shows the power that is used (A).

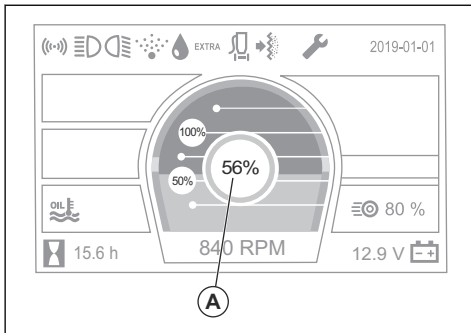

The gauge can change to 3 different colors to show the power level in the engine:

- Green: The power level is 0-100% power.
- Yellow: The power level is 100-115% power.
- Red: The power level is more than 115% power.

Symbols on the product



WARNING: This product can be dangerous and cause serious injury or death to the operator or others. Be careful and use the product correctly.



Read the manual carefully and make sure that you understand the instructions before you use the product.



Use hearing protection, eye protection and respiratory protection. Refer to *Personal protective equipment on page 10*.



The dust can cause health problems. Use an approved respiratory protection. Always make sure that there is good airflow.



Propane is very flammable and explosive.



Always lift the product at the lifting eye.



Use the holes for tie-down straps to attach the product to a transport vehicle.



Double insulation, battery and battery charger.



Use and keep battery charger only indoors.



The product is not domestic waste. Recycle it at an approved disposal location for electrical and electronic equipment.

Note: Other symbols/decals on the product refer to special certification requirements for some markets.

Type plate

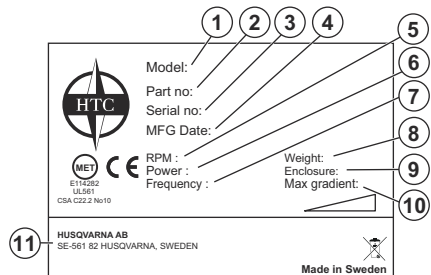

1. Model number
2. Part number
3. Serial number
4. Production date
5. Rpm
6. Power
7. Frequency
8. Product weight
9. Enclosure
10. Maximum slope angle
11. Manufacturer

Product liability

As referred to in the product liability laws, we are not liable for damages that our product causes if:

- the product is incorrectly repaired.
- the product is repaired with parts that are not from the manufacturer or not approved by the manufacturer.
- the product has an accessory that is not from the manufacturer or not approved by the manufacturer.
- the product is not repaired at an approved service center or by an approved authority.

Husqvarna Fleet Services™

Husqvarna Fleet Services™ is a cloud solution that gives the operator an overview of all products that are connected. On this product a Husqvarna Fleet Services™ sensor can be installed. The Husqvarna Fleet Services™ sensor collects product data and lets you connect to the Husqvarna Fleet Services™ system. The

Husqvarna Fleet Services™ system reports data such as operation time, servicing intervals and location of the product.

For more information about Husqvarna Fleet Services™, download the Husqvarna Fleet Services™ app or speak to your Husqvarna representative.

Safety

Safety definitions

Warnings, cautions and notes are used to point out specially important parts of the manual.



WARNING: Used if there is a risk of injury or death for the operator or bystanders if the instructions in the manual are not obeyed.



CAUTION: Used if there is a risk of damage to the product, other materials or the adjacent area if the instructions in the manual are not obeyed.

Note: Used to give more information that is necessary in a given situation.

General safety instructions



WARNING: Read the warning instructions that follow before you use the product.

- This product is a dangerous tool if you are not careful or if you use the product incorrectly. This product can cause serious injury or death to the operator or others. Before you use the product, you must read and understand the contents of this operator's manual.
- Save all warnings and instructions.
- Comply with all applicable laws and regulations.
- The operator and the employer of the operator must know and prevent the risks during operation of the product.
- Do not let a person operate the product unless they read and understand the contents of the operator's manual.
- Do not operate the product unless you receive training before use. Make sure that all operators receive training.
- Do not let a child operate the product.
- Only let approved persons operate the product.
- The operator is responsible for accidents that occur to other persons or their property.
- Do not use the product if you are tired, ill, or under the influence of alcohol, drugs or medicine.
- Always be careful and use your common sense.

- This product produces an electromagnetic field during operation. This field can under some circumstances interfere with active or passive medical implants. To decrease the risk of serious injury or death, we recommend persons with medical implants to speak to their physician and the medical implant manufacturer before operating this product.
- Keep the product clean. Make sure that you can clearly read signs and decals.
- Do not use the product if it is defective.
- Do not do modifications to this product.
- Do not operate the product if it is possible that other persons have done modifications to the product.

Safety instructions for operation



WARNING: Read the warning instructions that follow before you use the product.

- Use personal protective equipment. Refer to *Personal protective equipment on page 10*.
- Do not use the product in areas where fire or explosions can occur.
- Do not go away from the product when the engine is on.
- Always stop the engine before you go away from the product.
- Do not pull the hose of the dust extractor. The product can fall and cause injury or damage.
- The grinding head must touch the surface when you start the product.
- Do not start the product without the dust skirt installed. The dust skirt must seal fully between the product and the floor.
- Keep away from areas where the product can cause injury. The product can quickly change position and hit you.
- If the product does not operate correctly, stop the engine.
- Make sure that clothing, long hair and jewelry do not get caught in moving parts.
- Make sure that you are in a safe and stable position during operation.
- Do not operate the product unless you can get aid if an accident occurs.

- If vibrations occur in the product or the noise level from the product is unusually high, stop the product immediately. Examine the product for damages. Repair damages or let an approved service agent do the repair.
- Overexposure to vibration can cause circulatory damage or nerve damage to persons with decreased blood circulation. Get medical aid if you have symptoms of overexposure to vibration. These symptoms include numbness, loss of feeling, tingling, pricking, pain, loss of strength, changes in skin color or condition. These symptoms usually show in the fingers, hands or wrists.
- Always use approved accessories. Speak to your dealer for more information.

Work area safety

- During operation, keep bystanders away from the area shown in the illustration below. The operator must be very careful in this area during operation.

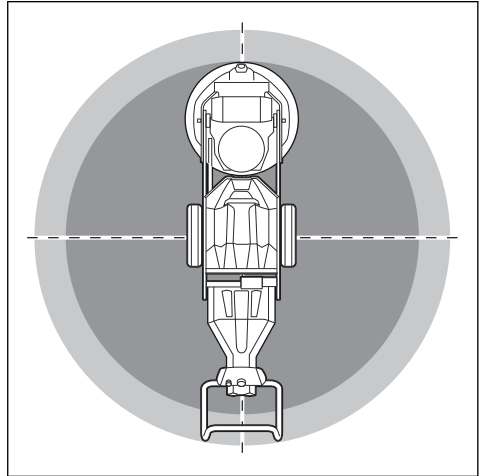

- Make sure that only approved persons are in the work area.
- Do not use the product in fog, rain, strong winds, cold weather, risk of lightning or other bad weather conditions. To use the product in bad weather or in wet locations can have a negative effect on your alertness. Bad weather can cause dangerous work conditions.
- Look out for persons, objects and situations that can prevent safe operation of the product.
- Keep the work area sufficiently illuminated.
- Do not use the product in areas where fire or explosions can occur.

Propane safety



WARNING: Read the warning instructions that follow before you use the product.

- Propane is flammable and the fumes are explosive. Be careful to prevent injury, fire and explosion.
- Read all instructions on the product and on the propane tank.
- Do not change the propane control equipment. Changes to the propane control equipment can cause dangerous levels of engine emissions.
- Do not breathe in the fuel fumes. The fuel fumes are poisonous and can cause injury. Make sure that the airflow is sufficient.
- Do not start the engine in an area without sufficient airflow. Propane is heavier than air and can accumulate in low areas. Not sufficient airflow

Personal protective equipment



WARNING: Read the warning instructions that follow before you use the product.

- Always use correct personal protective equipment when you operate the product. The personal protective equipment does not erase the risk of injury. The personal protective equipment decreases the grade of injury if an accident occurs. Let your dealer help you select the right equipment.
- Use approved eye protection while you operate the product.
- Do not use loose, heavy and not applicable clothing. Use clothes that let you move freely.
- Use approved protective gloves that enables a solid hold.
- Use rubber protective gloves that prevents skin irritation from wet concrete.
- Use an approved protective helmet.
- Always use approved hearing protection while you operate the product. Noise for a long period can cause noise-induced hearing loss.
- The product makes dust and fumes that contain dangerous chemicals. Use an approved breathing protection.
- Use boots with steel toe-caps and non-slip soles.
- Make sure that you have a first aid kit near.
- Sparks can occur when you operate the product. Make sure that you have a fire extinguisher near.

increases the risk of fire or explosion from sparks, and the risk of injury from the fumes.

- Do not smoke near the product, the engine or the propane tank.
- Do not put hot objects near the propane or the engine.
- Keep the product away from sparks or flames.
- Examine the propane supply system for leaks regularly. If there are leaks, do not start the engine until the leaks are repaired.
- Do not keep propane tanks in a building. Propane tanks must only be indoors during operation of the product.
- Keep propane tanks in a safe area with sufficient airflow.

Exhaust fumes safety



WARNING: Read the warning instructions that follow before you use the product.

- Long-term inhalation of exhaust fumes can cause health problems.
- The exhaust fumes from the engine contain carbon monoxide which is an odourless, poisonous and very dangerous gas. To breathe carbon monoxide can cause death. Because carbon monoxide is odourless and cannot be seen, it is not possible to sense it. A symptom of carbon monoxide poisoning is dizziness, but it is possible that a person becomes unconscious without warning if the quantity or concentration of carbon monoxide is sufficient.
- Exhaust fumes that you can see or smell also contain carbon monoxide.
- Do not use a combustion engine product indoors and/or in areas that do not have sufficient airflow.

Battery safety



WARNING: Read the warning instructions that follow before you use the product.

- Only use the batteries that we recommend for your product. The batteries are software encrypted.
- Use only original batteries for this product. There is a risk of explosion if the batteries are replaced with a battery of incorrect type. Speak to your dealer for more information.
- Use batteries that are rechargeable as a power supply for the related Husqvarna products only. To prevent injury, do not use the battery as a power supply for other devices.
- Risk of electrical shock. Do not connect the battery terminals to keys, screws or other metal. This can cause a short circuit of the battery.
- If the battery leaks, do not let the liquid touch your body or eyes. If you have touched the liquid, clean

the area with a large quantity of water and get medical aid.

- Do not use batteries that are non-rechargeable.
- Do not do modifications to the battery.
- Do not put objects into the air slots of the battery.
- Keep the battery away from sunlight, heat or open flame. The battery can cause an explosion and cause burns and/or chemical burns.
- Keep the battery away from rain and wet conditions.
- Keep the battery away from microwaves and high pressure.
- Do not try to disassemble or break the battery.
- Use the battery in temperatures between -10 °C/14 °F and 40 °C/104 °F.
- Do not clean the battery with water.
- Do not use a defective or damaged battery.
- Keep batteries in storage away from metal objects such as nails, screws or jewelry.
- Keep the battery away from children.

Safety devices on the product



WARNING: Read the warning instructions that follow before you use the product.

- Do not use a product with defective safety devices.
- Do a check of the safety devices regularly. If the safety devices are defective, speak to your Husqvarna service agent.

Emergency stop button on the control panel

The emergency stop button is used to quickly stop the engine. The emergency stop button breaks the mains power supply.

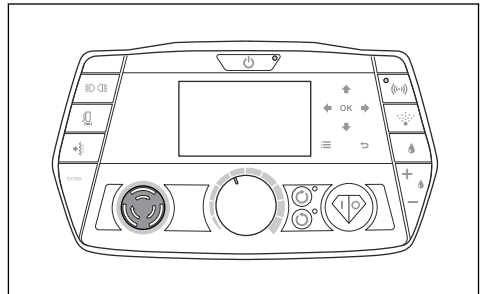

CAUTION: Do not use the emergency stop button on the control panel as the stop button for the product.

To do a check of the emergency stop button on the control panel

1. Turn the emergency stop button on the control panel clockwise to make sure that the emergency stop button is disengaged.

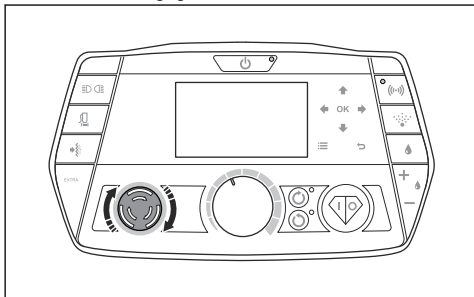

2. Start the engine. Refer to *To start the product with control panel on page 18*.
3. Push the emergency stop button.

4. Turn the emergency stop button clockwise to disengage.

Safety instructions for maintenance

- Keep all parts in good condition and make sure that all fixtures are correctly tightened.
- Do not use a product that is defective. Do the safety checks, maintenance and the servicing as given in this manual. All other maintenance work must be done by an approved service agent.
- Installation and repair of the supply system for propane must be done only by approved servicing personnel for propane systems.
- Stop the product when you replace the diamond tools. Push the ON/OFF button on the control panel and push the emergency stop button.
- Do the inspection and/or maintenance with the engine stopped.
- Do the maintenance to make sure that the product operates correctly. Refer to *Maintenance schedule on page 23*.

Operation

Introduction



WARNING: Before you operate the product, you must read and understand the safety chapter.

To remove the product from the package



WARNING: Move the product from the pallet carefully and safely. The product is heavy and can cause serious injury if it falls.

- Make sure that all items that is shown in the product overview, are included. Refer to *Product overview, right side on page 3*. Speak to your Husqvarna dealer if an item is missing or damaged before you move the product from the pallet.
- Remove all package straps and wheel chocks.
- Make sure that the area is clear and that you have sufficient space to move the product.
- Make sure that there is no risk that you or the product can fall.
- Use lifting equipment or ramps to move the product from the pallet. The product is heavy. Move the product safely. Refer to *To lift the product on page 33*.

To do before you operate the product

1. Read the operator's manual carefully and make sure that you understand the instructions.
2. Put on necessary personal protective equipment. Refer to *Personal protective equipment on page 10*.

3. Make sure that only approved persons are in the work area.
4. Do daily maintenance. Refer to *Maintenance schedule on page 23*.
5. Make sure that the product is assembled correctly and is not damaged.
6. Put the product on the work area. Make sure that the transportation of the product to and in the work area is done safely and correctly. Refer to *Work area safety on page 10*.
7. Make sure that there are diamond tools on the tool plates and that the diamond tools and tool plates are tightly attached.
8. Connect a dust extractor to the product. Refer to *To connect a dust extractor on page 14*.
9. Adjust the handle and the handlebar to an applicable operation height. Refer to *To adjust the handle and the handlebar on page 15*.
10. Make sure that the battery is connected. Refer to *To connect the battery on page 17*.
11. Make sure that the propane tank is connected. Refer to *To connect and disconnect the propane tank on page 17*.
12. Fill the tank with cold water. Refer to *To fill the water tank with water on page 25*.
13. For wet grinding, connect a water hose to the product. Refer to *To connect the product to a water hose on page 17*.

- Turn the emergency stop button on the control panel clockwise to make sure that the emergency stop button is disengaged.

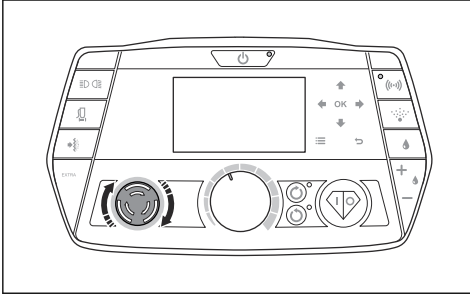

- Remove the support wheel. Refer to *To set the support wheel in position for short distance transportation on page 32*.

Diamond tools

There are many different types and configurations of diamond tools for the product. Metal bonded diamond tools are used for removal of material and resin bonded diamond tools are used to polish surfaces. Select the correct diamond tools for the surface. Speak to your Husqvarna dealer or go to www.husqvarnacp.com for support to select the correct tool.

Disc holder alternatives for diamond tools

- Use a Redi lock disc holder to attach metal bonded diamond tools.
- Use a resin disc holder to attach plastic bonded diamond tools.

Full set and half set of diamond tools

The configuration of the diamond tool segments has an effect on the end quality of the surface. The configuration also has an effect on the operation rate of the product.

- Full set of diamond tools: This configuration is applicable for a flat floor finish.

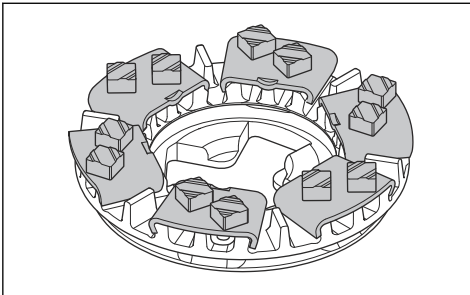

- Half set of diamond tools: This configuration is applicable when a flat floor finish is not necessary.

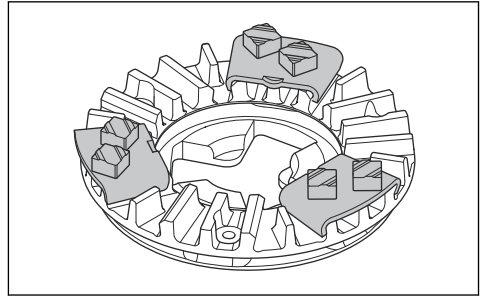

To replace the diamond tools



WARNING: Use protective gloves, as diamond tools can become very hot.



WARNING: Use approved respiratory protection when you replace the diamond tools. The dust below the grinding head is dangerous to your health.



WARNING: Use the dust extractor when you replace the diamond tools. The dust extractor will decrease the dust that can cause health problems.



CAUTION: All the grinding discs must always have the same number and type of diamonds. The height of the diamonds must be the same on all grinding discs.

- Push the ON/OFF button (A) on the control panel stop the product.

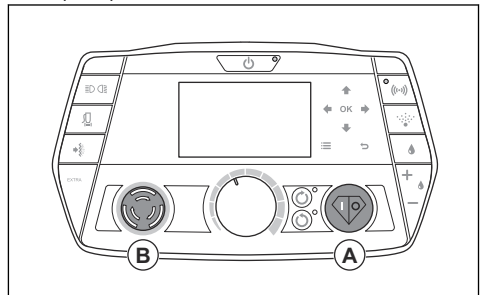

- Push the emergency stop button (B) on the control panel.
- Set the handle in servicing position. Refer to *Handle positions on page 15*.
- Adjust the weights to a rearward position. Refer to *To adjust the weights on page 21*.

5. Hold the handlebar and with one foot on the weight tilt the product rearward. Tilt the product until the handlebar is on the floor.

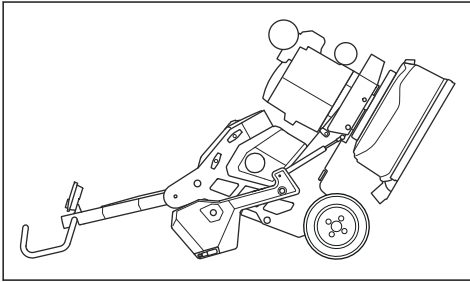

6. Put on protective gloves.
7. Use the tool plate tool (A) to unlock the tool plate from the grinding disc.

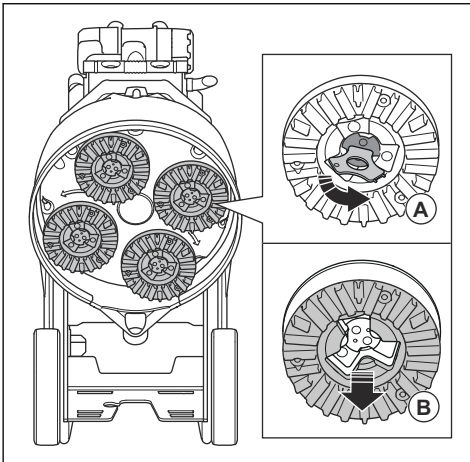

8. Pull the tool plate straight out (B) to remove the tool plate from the grinding disc.
9. Use a hammer to remove the diamond tools from the tool plate.

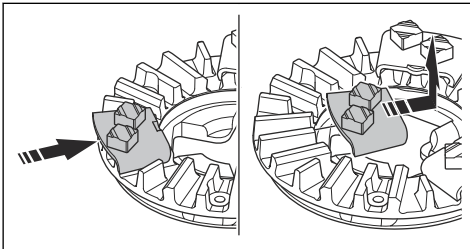

10. Attach new diamond tools to the tool plate with a soft hit of the hammer.

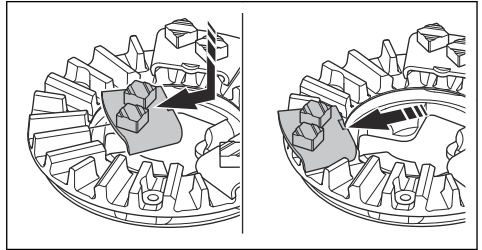

11. Attach the tool plate straight (C) on the grinding disc.

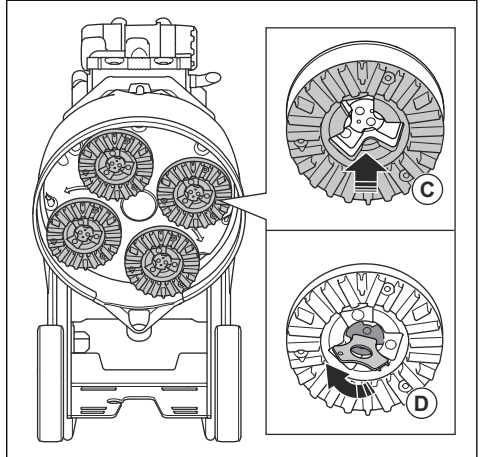

12. Use the tool plate tool (D) to lock the tool plate to the grinding disc.
13. Carefully lift the product to operation position. Use the handlebar and the weight as support.

To connect a dust extractor



WARNING: Do not use the dust extractor if the dust extractor hose is damaged. The risk increases that you breathe in dust that is dangerous to your health. Use approved respiratory protection.

1. Examine the dust extractor hose for damages.
2. Make sure that the filters in the dust extractor are clean and not damaged.
3. Make sure that the grinding head is not in operation.
4. Connect the dust extractor hose to the product.

- Attach the suspension device on the attach point on the product.

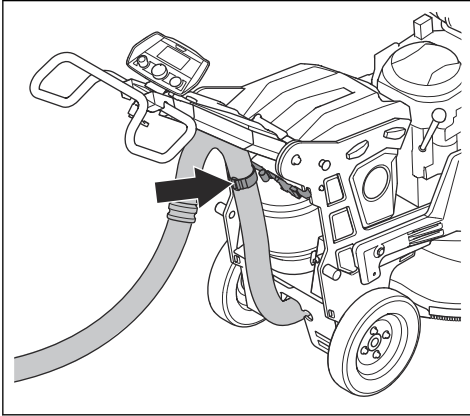

- Hang the dust extractor hose on the suspension devices on the product to prevent tension in the dust extractor hose.

Handle positions

- Position of handle for manual operation:

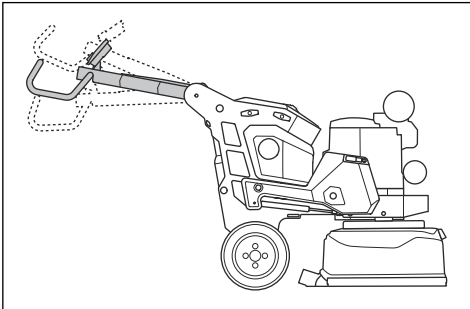

- There are 2 recommended positions of the handle for transportation of the product.

Position 1:

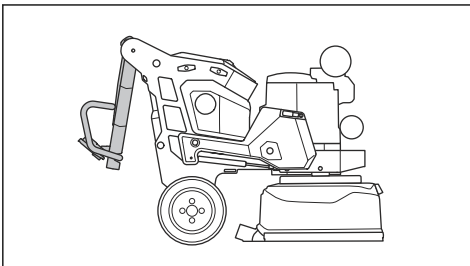

Position 2:

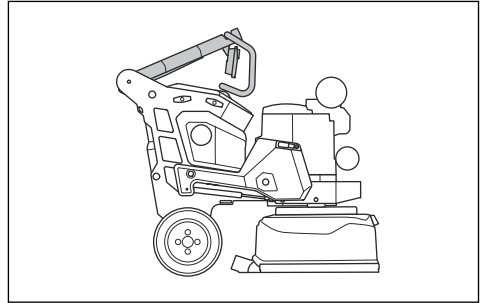

- Servicing position of the handle:

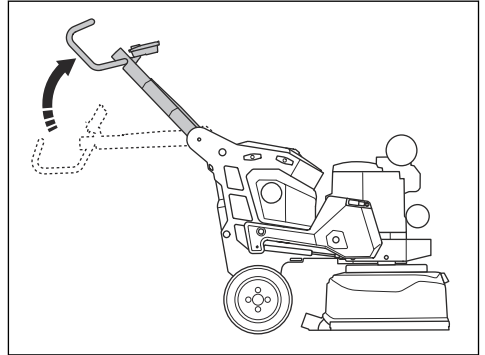

To adjust the handle and the handlebar



WARNING: Be careful when you adjust the handle and the handlebar. Make sure that the handle and the handlebar locks into position. The moving parts can cause injury.

Set the handle height as close as possible to the height of the operators hip. During operation the product can pull to the side. The hip of the operator can help to stop this movement to the side.

1. For rough adjustment of the handle:

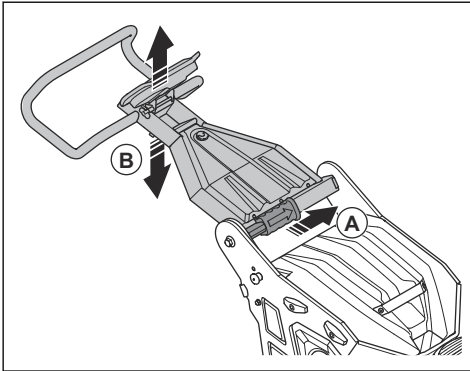

- a) Pull the lock lever (A) on the handle and hold it in this position.
- b) Adjust the handle (B) to an applicable operation height.
- c) Release the lock lever on the handle to lock the handle position.

2. For fine adjustment of the handle:

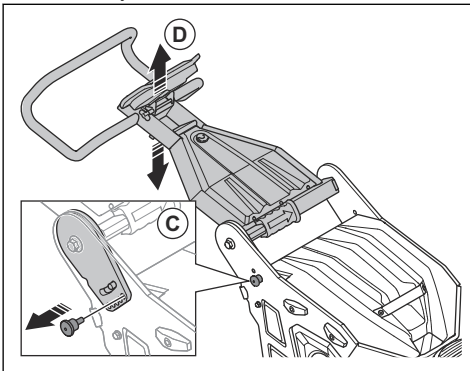

- a) Pull out the lock lever (C) on the handle and hold it in this position.
- b) Adjust the handle (D) to an applicable operation height.
- c) Release the lock lever on the handle to lock the handle position.

3. Loosen the lock knob (E) on the handlebar.

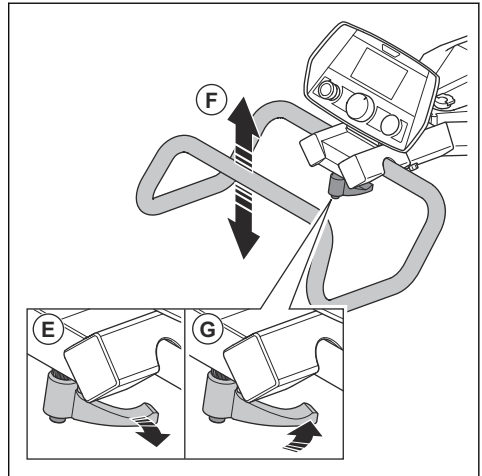

4. Adjust the handlebar (F) to the correct position.
5. Tighten the lock knob to set the handlebar position (G). When the handlebar position is set, pull the handle lock knobs out and put them into idle position.

To open the storage hatches

The product has 2 storage hatches.

1. Lift and turn the locking knob (A) to open the storage hatch near the control panel.

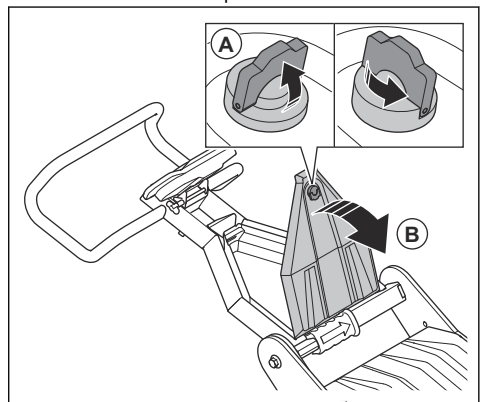

2. Fold up the storage hatch (B).

3. Fold up the storage hatch (C) to open the storage hatch near the engine.

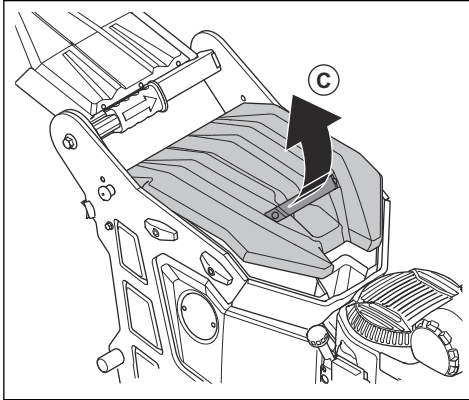

To open the inspection hatches

The product has 1 inspection hatch on each side of the product.

- Pull out the inspection hatch cover to open the inspection hatch.

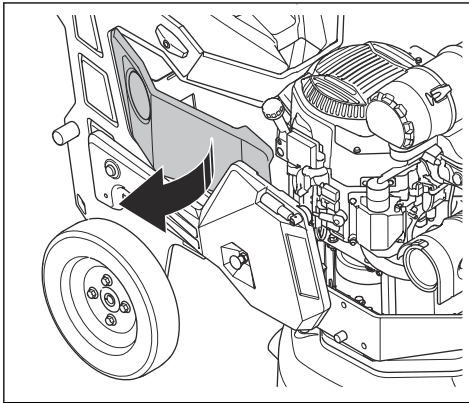

To connect the battery

- Make sure that the wires are firmly connected to the correct terminals, red (+) first, black (-) second. Disconnect the battery in reverse order.
- Make sure that the bracket that holds the battery in place is correctly assembled, so that the battery can't move during operation.

To connect and disconnect the propane tank



CAUTION: Make sure to use the correct propane tank type. An incorrect propane tank can cause damage to the product. Refer to *Technical data* on page 35.

If the propane tank is connected and the product is not in operation, close the propane tank valve.

1. Make sure that the propane tank is tightly held in position by the lock and the holder plate. The propane tank cannot move when the propane tank is correctly installed.

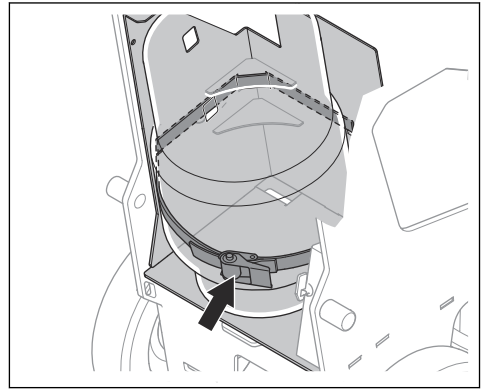

2. Connect the propane hose from the product to the propane tank.
3. Make sure that the propane hose is correctly connected to the fuel valve on the engine.
4. Make sure the all couplers are in line. Tighten the couplers by hand to connect the propane tank to the product.



CAUTION: Do not use a tool to complete the connection of the propane tank to the product. The couplers can be damaged.

5. Turn the propane tank valve counterclockwise until it stops to start the flow of the propane.
6. Do a soap test on all propane lines. Refer to *To examine the propane tank and lines* on page 25.
7. Disconnect in the opposite sequence.

To connect the product to a water hose

Make sure that the water supply is only on during operation.

1. Connect the water hose to the water release coupling on the product.

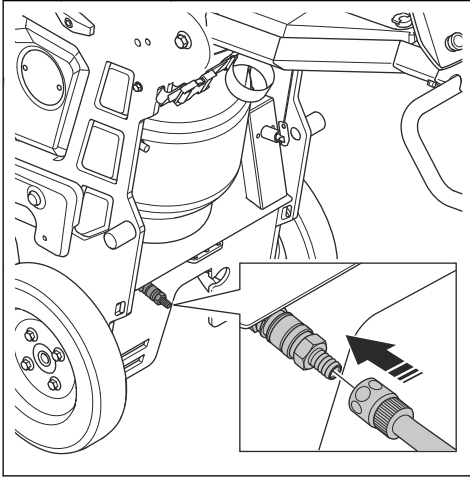

2. Use correct pressure and water flow. Refer to *Technical data on page 35*.

USB charger on the control panel

The USB charger on the control panel can be used to charge mobile devices.

- To charge through the USB charger is only possible when the ON/OFF button on the control panel is on.
- The mobile device continues to charge if the product stops or the emergency stop button is engaged.
- The product does not set a time limit for how long a mobile device can be charged. Charge your mobile device as recommended by the manufacturer of the mobile device.
- The USB charger supplies a maximum output of 10W.

To charge a mobile device

- Connect your mobile device to the USB charger.

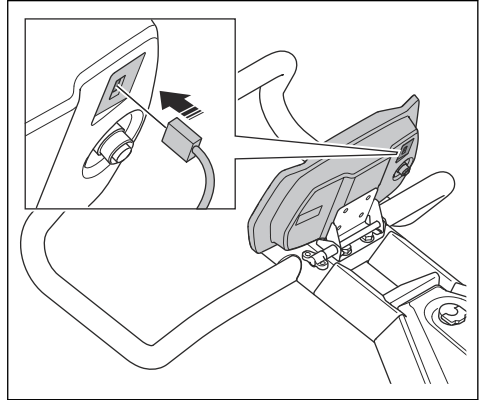

Operation speed

If the product is operated on a new surface type, set the speed to 70% initially. When the operator knows the surface type, the speed can be adjusted.

Control panel

Operate the product manually with the control panel in the handlebar. Refer to *Control panel overview on page 6*, for an overview of the control panel buttons.

To start the product with control panel

1. Connect the propane tank. Refer to *To connect and disconnect the propane tank on page 17*.
2. Turn the battery switch clockwise.

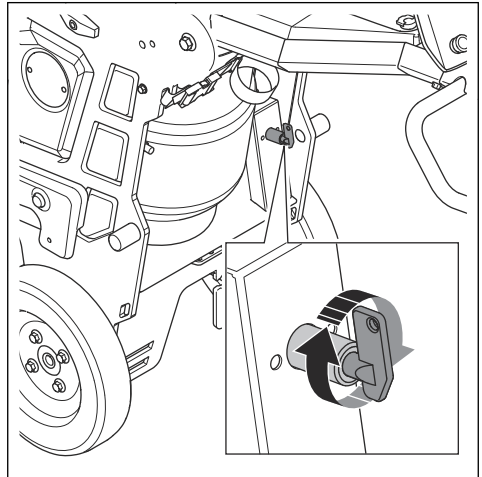

3. Push down the handlebar slightly to lift the grinding head from the surface. This releases the surface friction of the diamond tools. Do not lift the grinding head fully from the surface during operation.
4. Turn the emergency stop button (A) on the control panel clockwise to make sure that the emergency stop button is disengaged.

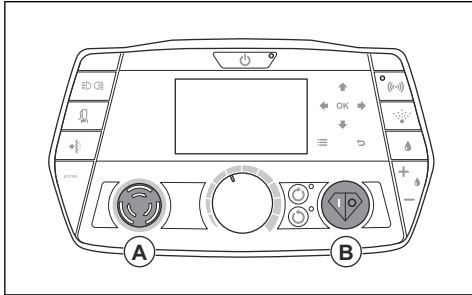

5. Push the ON/OFF button (B) on the control panel to start the engine.
6. When the engine starts, immediately release the ON/OFF button.



CAUTION: Do not try to start the engine for more than 5 seconds at a time. If the engine does not start, wait 15 seconds before you try again.

7. Before you operate the product, wait 3-5 minutes and let the engine become warm. Idle at a maximum of 340 rpm. Refer to *Rpm for the grinding discs on page 7*.

To operate the product with control panel



CAUTION: Move the product all the time while the grinding head is on. If you do not move the product, the surface can become rough.

1. Start the engine. Refer to *To start the product with control panel on page 18*.
2. Turn the speed knob for grinding discs (A) to set the rotation speed. Set the rotation speed to 675 rpm or more. Refer to *Rpm for the grinding discs on page 7*.

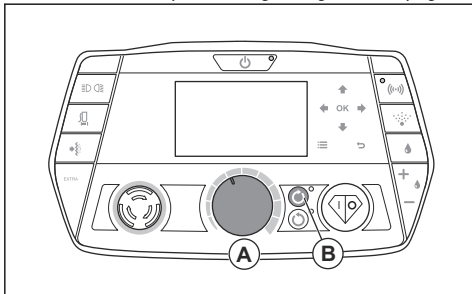

3. Push the start button for grinding head (B) to start the grinding head.
4. Use the speed knob for grinding discs to increase or decrease the rotation speed while you operate the product.
5. Push the product forward across the floor surface. Use the speed knob for grinding discs to adjust the speed while you operate the product.

To stop the product with control panel



CAUTION: Do not lift the grinding head from the surface when you stop the engine. The tool plates rotate for a while after the engine stops. Dust can go into the air and the surface can become damaged.



CAUTION: Do not let the product become stationary until the tool plates stop fully.

1. Push the stop button for grinding head (A) to stop the grinding head.

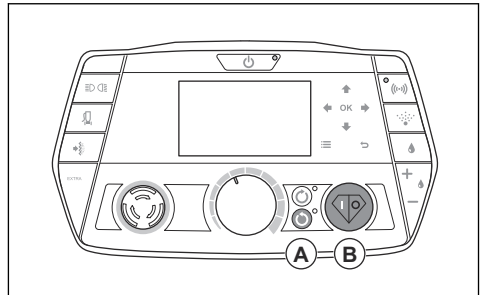

2. Turn the propane tank valve clockwise until it stops to stop the propane supply to the engine.
3. Keep the tool plates against the surface until they stop fully.



CAUTION: If you grind adhesive asphalt, paint or equivalent material, the product can attach to the adhesive surface. Immediately after the tool plate stopped fully, lift up the front of the grinding head a small distance.

4. Wait until the engine stops. The engine stops when there is no fuel in the line.
5. Push the ON/OFF (B) button to stop the engine.

- Turn the battery switch counterclockwise.

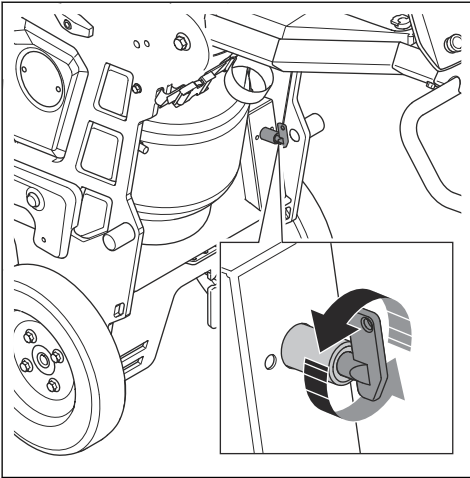

The Mist Cooler System

The Mist Cooler System decreases the temperature of the grinding disc tools and makes the performance of the product better. The Mist Cooler System uses the water from the water tank. The nozzle of the Mist Cooler System supplies the water on the surface.

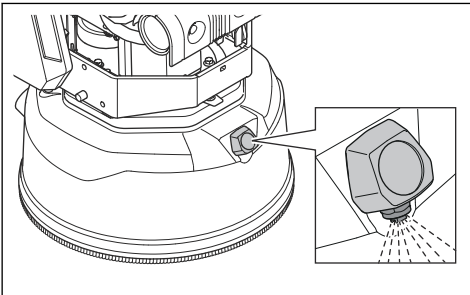

To operate the product with the Mist Cooler System

- Start the engine. Refer to *To start the product with control panel on page 18*.
- Fill the water tank with water if the water level is low. Refer to *To fill the water tank with water on page 25*.

- Push the button for Mist Cooler System (A) on the control panel. The indicator for Mist Cooler System (B) in the display comes on when the system is on.

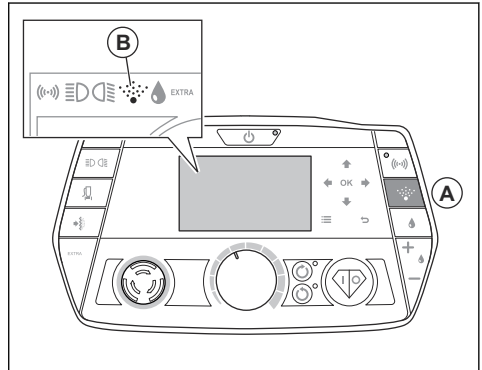

- When the operation is completed, the Mist Cooler System stops automatically. You can also push the button for Mist Cooler System on the control panel to stop the Mist Cooler System.

To operate the product with wet grinding

Always use liquid suction when wet grinding.

- Start the engine. Refer to *To start the product with control panel on page 18*.
- Connect a water hose to the water release coupling on the product. Refer to *To connect the product to a water hose on page 17*.
- Push the water supply button (A) on the control panel. The water supply indicator (B) in the display comes on when the system is on.

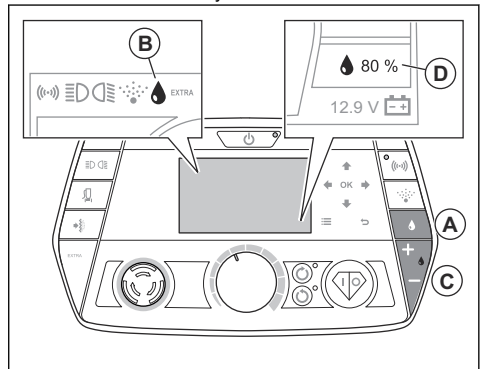

- Push the increase/decrease button for water supply (C) to increase (+) or decrease (-) the water flow. The gauge in the display shows the water flow between 1-100% (D).

Weights

The product has 1 weight on each side of the product. If the product is heavy to operate, adjust the weights to change the pressure on the grinding head. The weights must be adjusted to the same position on the right and the left side. The weights has 4 positions:

- Position 1: Maximum pressure on the grinding head. This position increases the operation effect. This position is also used when you set the product in transport position.

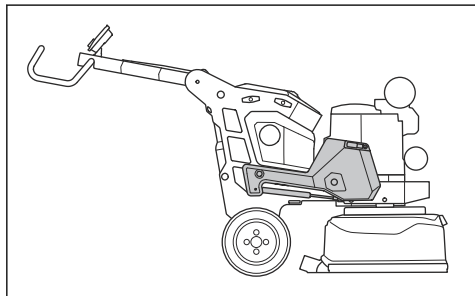

- Position 2: Less pressure than position 1 on the grinding head.

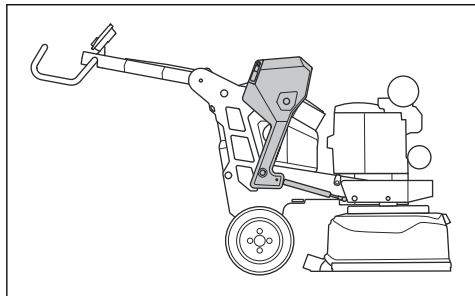

- Position 3: Standard pressure on the grinding head.

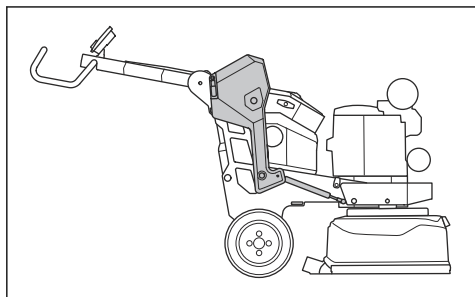

- Position 4: Minimum pressure on the grinding head. This position is also used when you tilt the product to servicing position.

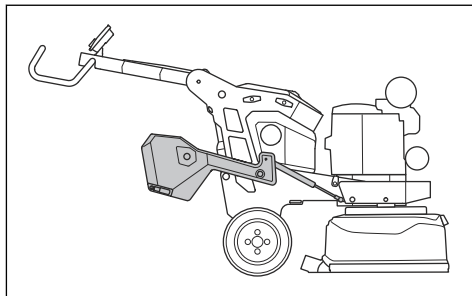

To adjust the weights



WARNING: Be careful when you adjust the weights. The moving parts can cause injury.



WARNING: Always make sure that the weight lock locks correctly when the weights are put in the selected position.

1. Fold out the weight handle (A).

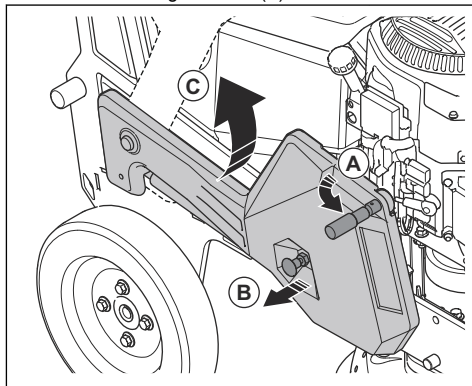

2. Pull out the weight lock pin (B) and move the weight to a selected position (C) with the weight handle. Refer to *Weights* on page 21.
3. Release the weight lock pin to lock the weight in the selected position.
4. Fold in the weight handle.

To set the headlights on and off

2 headlights can be installed on the product, 1 at the front and 1 at the rear.

1. Install the headlights on an applicable position on the product. The rear side of the headlights has a magnet.

2. Push the headlight button to make the front and rear headlights come on.

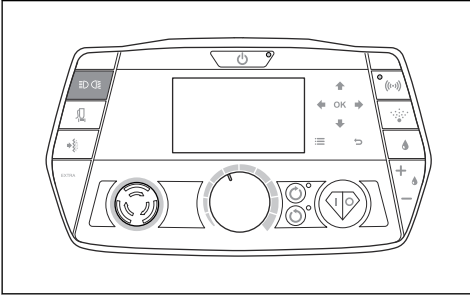

3. Push the headlight button again to set the front headlights on.
4. Push the headlight button again to set the rear headlight on.

5. Push the headlight button again to set the front and rear headlights off.
6. Look at the display to see if the front headlights (C) and/or the rear headlight (D) are on.

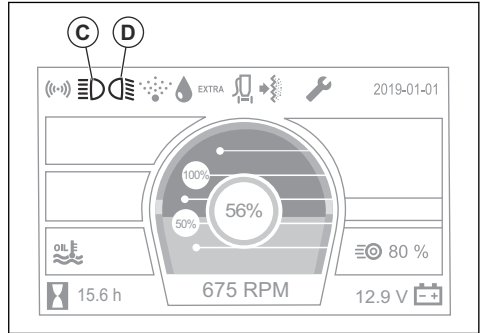

Maintenance

Introduction



WARNING: Before you do maintenance, you must read and understand the safety chapter.

For all servicing and repair work on the product, special training is necessary. We guarantee the availability of professional repairs and servicing. If your dealer is not a service agent, speak to them for information about the nearest service agent.

Control box

The product has a control box. The control box has 2 rubber covers that can be removed to get access to the fuses and the USB port for software updates. Behind the left rubber cover is a 1 A fuse for battery charger and a

20 A fuse for traction. Behind the right rubber cover is a USB port for software updates (A).

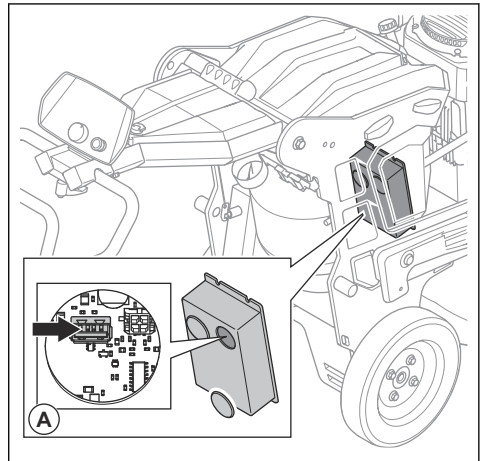

Servicing indicator in the display

The servicing indicator (A) in the display changes color to show status for service. Service is not necessary when the servicing indicator is off.

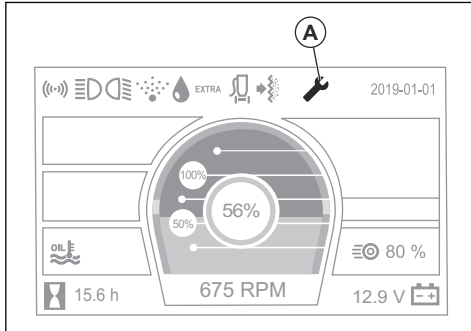

- Orange: Servicing is necessary in the next 50 hours or 2 weeks.
- Red: Servicing is not done in time.

To do before the maintenance

- Use personal protective equipment. Refer to *Personal protective equipment on page 10*.

- Use approved respiratory protection. The dust from the product is dangerous to your health.
- Park the product on a level surface.
- Stop the engine and disconnect the battery and the propane tank to prevent accidental start during maintenance.
- Clean the area around the product from oil and dirt. Remove unwanted objects.
- Set out clear signs to give a warning to bystanders that maintenance work is in progress.
- Keep fire extinguishers, medical supplies and an emergency phone near.

Maintenance schedule

* = General maintenance done by the operator. The instructions are not given in this operator's manual.

X = The instructions are given in this operator's manual.

O = The instructions are not given in this operator's manual. Let an approved service agent do the maintenance.

Maintenance	Daily	Weekly	Each 6 months	Each 12-36 months
Do a check of the emergency stop button.	X			
Do a check of the attachment points and the lock function for the handle.		*		
Do a check of the attachment points and the lock function for the weights.		*		
Clean the external surfaces of the product.	X			
Clean the internal components of the product.			O	
Do a check of the oil cooling fins. If it is necessary, clean the oil cooling fins.	X			
Do a general inspection.	X			
Do a check of the grinding discs.	X			
Do a function check of the drive system for the grinding head.		X		
Examine the seal, brush list, hoses and couplings on the cover of the grinding discs for damages and cracks.		*		
Examine the propane tank and all lines for leaks.	X			
Do a check of engine oil level.	X			
Replace the engine oil.		X		
Replace the oil filter.		X		

Maintenance	Daily	Weekly	Each 6 months	Each 12-36 months
Replace the air filters.		X		
Examine the spark plug.		X		
Do the service on the drive system for grinding discs.				O
Do a check of the connection between chassis and grinding head.		*		

To clean the product



CAUTION: A blocked air intake decreases the performance of the product and can cause the engine to become too hot.

- Remove blockage from all air openings. The product must always have sufficiently cool temperature.
- Do not use chemicals to clean the product.
- Do not clean electrical components with water.
- Always clean all the equipment at the end of the work day. Clean the components at the bottom surface of the grinding head with a high-pressure washer.



CAUTION: Do not point the high-pressure washer directly at seals or connection points.

To clean the battery and the battery charger



CAUTION: Do not clean the battery or the battery charger with water.

- Make sure that the battery and the battery charger are clean and dry before you put the battery into the battery charger.
- Clean the battery terminals with compressed air or use a soft and dry cloth.
- Clean the surfaces of the battery and the battery charger with a soft and dry cloth.

To clean the oil cooling fins

- Clean the oil cooling fins with a brush or with compressed air.

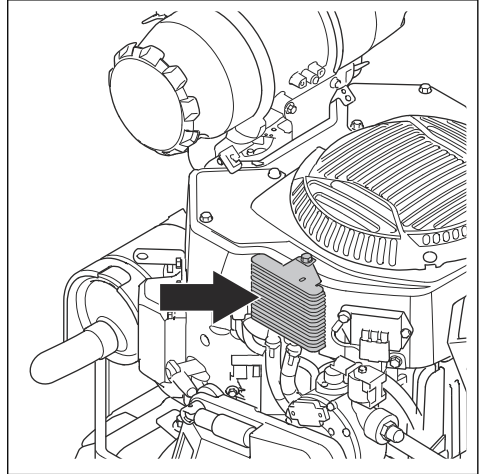

To do a general inspection

- Make sure that nuts and screws are tight.
- Make sure that the grinding discs turns smoothly.
- Make sure that the grinding discs are clean.
- Make sure that the lock mechanism for the tool plate is clean and turns easily.

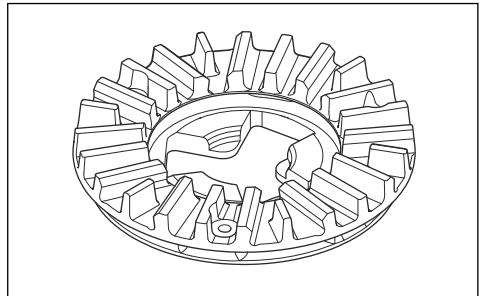

Drive system for grinding head

The drive system for the grinding head is a closed system. If you have problems with the drive system of the grinding head, speak to your Husqvarna service agent.

Product battery

The product battery is in the inspection hatch on the product. Refer to *To open the inspection hatches on page 17*.

The product battery starts to charge when the battery switch is closed. The battery switch must be closed when the product is in operation. The battery switch must be open when the product is not in operation, during transportation and storage.

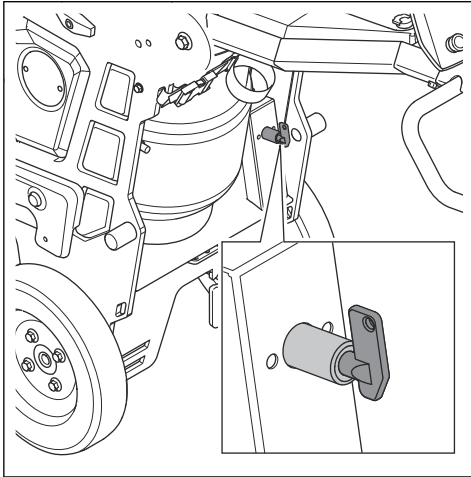

To fill the water tank with water

The water level in the water tank is too low when the button for the Mist Cooler System (A) on the control panel is yellow. The indicator for Mist Cooler System (B) in the display is also yellow when the water level is too low.

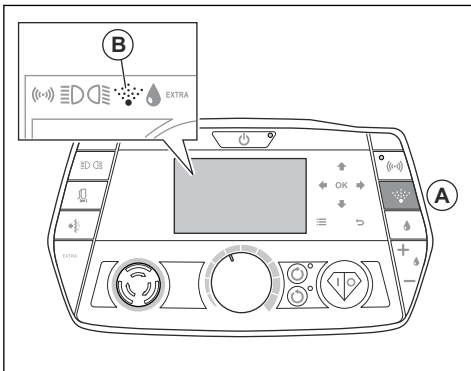

1. Open the storage hatch near the engine. Refer to *To open the storage hatches on page 16*.
2. Remove the water tank cap.

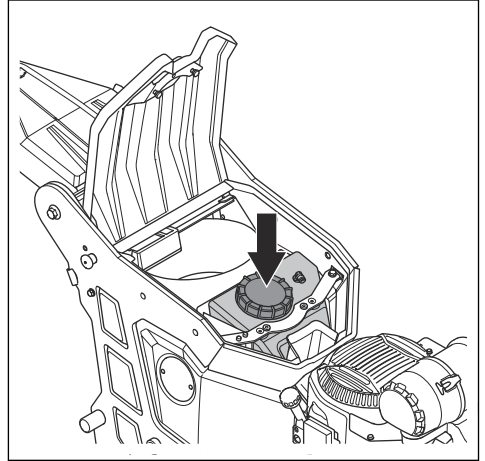

3. Fill the water tank with cold water.

To examine the propane tank and lines



CAUTION: Examine the propane tank and lines each time the propane tank is filled and/or connected to the product.

1. Make sure that the propane tank has no damages.
2. Connect the propane tank to the product. Refer to *To connect and disconnect the propane tank on page 17*.
3. Apply a soap mixture as a spray at all lines and connections. For soap mixture use 50% soap and 50% water.
4. If there is a leak, there will be bubbles on the lines and the connections. Speak to an approved service agent.

To fill the propane tank



CAUTION: Examine the propane tank and lines each time the propane tank is filled and/or connected to the product. Refer to *To examine the propane tank and lines on page 25*.

Do not fill the propane tank too much. The propane tank can hold a maximum of 9 kg/20 lbs of propane. A full propane tank must not weigh more than 21.8 kg/48 lbs. If the propane tank is filled too much, frost shows on the propane lines or on the regulator.

1. Stop the product. Refer to *To stop the product with control panel on page 19*.
2. Make sure that the propane tank valve is closed.

- Remove the propane tank from the product.
- Fill the propane tank with new propane or replace the propane tank.
- If the propane tank is filled too much, use a screwdriver at the propane tank valve to release unwanted propane. Release the propane in a safe procedure, refer to *Propane safety on page 10*.
- Install the filled/new propane tank to the product. Refer to *To connect and disconnect the propane tank on page 17*.
- If the weather is cold, keep the product indoors before use to warm up the propane tank. You can also use a propane tank heat blanket to warm up the propane tank.

To do a check of the oil level



CAUTION: A too low oil level can do damage to the engine. Do a check of the oil level before you start the product.

- Put the product on level ground.
- Remove the oil tank cap with the attached dipstick.
- Clean the oil from the dipstick.
- Put the dipstick fully into the oil tank to give a correct picture of the oil level.
- Remove the dipstick.
- Examine the oil level on the dipstick.
- If the oil level is low, fill with engine oil and do a check of the oil level again.

To replace the engine oil

If the engine is cold, start the engine for 1–2 minutes before you drain the engine oil. This makes the engine oil warm and easier to drain.



WARNING: Do not operate the engine for more than 1–2 minutes before you drain the engine oil. The engine oil becomes very hot and can cause burn injuries. Let the engine become cool down before you drain the engine oil.



WARNING: If you spill engine oil on your body, clean with soap and water.

- Put a container below the oil drain plug.

- Remove the oil drain plug.

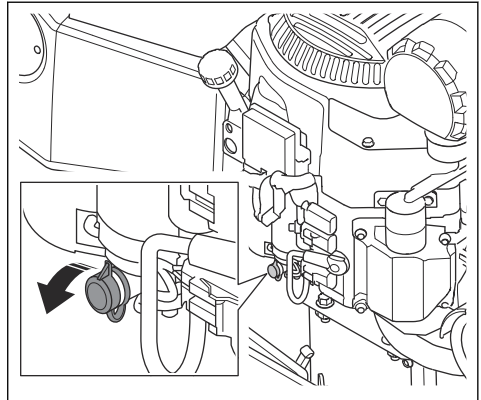

- Drain the oil into the container.
- Attach the oil drain plug and tighten it.
- Fill with new oil. Refer to *Technical data on page 35*.
- Start the engine and let it run at idle speed for 3 minutes.
- Stop the engine and make sure that the oil drain plug does not leak.
- Do a check of the oil level. Refer to *To do a check of the oil level on page 26*.

Note: For safe disposal of used engine oil, refer to *Disposal on page 34*.

To replace the oil filter

- Drain the engine oil, refer to *To replace the engine oil on page 26*.
- Turn the oil filter counterclockwise to remove it.

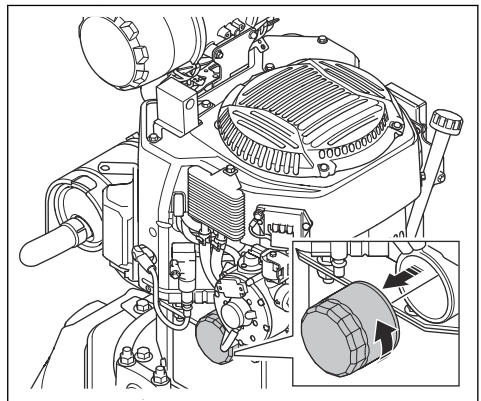

- Lightly lubricate the rubber seal on the new oil filter with new oil.

4. To attach the oil filter, turn it clockwise until the rubber seal is in position. Tighten the oil filter $\frac{3}{8}$ turn more.
5. Fill with new oil. Refer to *Technical data on page 35*.
6. Start the engine and let it operate at idle speed for 3 minutes.
7. Stop the engine and make sure that the oil filter does not leak.
8. Do a check of the oil level.

To replace the air filters



CAUTION: Do not operate the product with the air filters removed.

Note: Do not clean the air filters. Replace the air filters when it is necessary.

1. Open the 2 clamps (A) of the air filter housing (B) and remove the air filter housing.

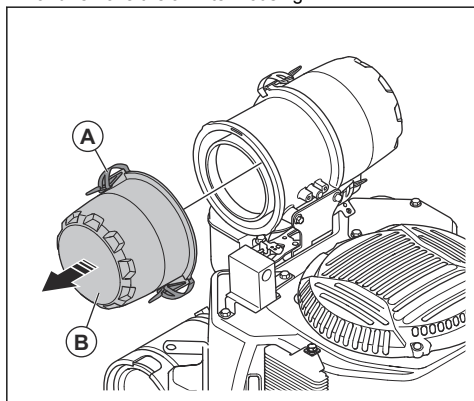

2. Replace the outer air filter (C) and the inner air filter (D).

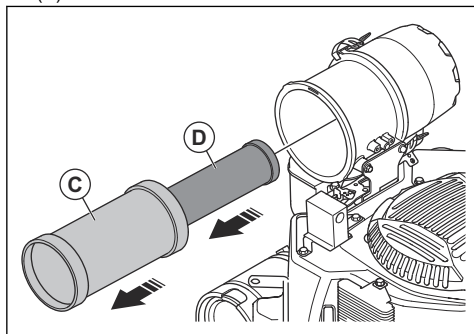

3. Install the new air filters in opposite sequence.

Note: If the 2 clamps of the air filter housing cannot be closed, the outer air filter is not correctly installed.

To examine the spark plug



CAUTION: Always use the recommended spark plug type. Incorrect spark plug type can cause damage to the product.

- Examine the spark plug if the engine is low on power, is not easy to start or does not operate correctly at idle speed.
- To decrease the risk of unwanted material on the spark plug electrodes, obey these instructions:
 - a) Make sure that the idle speed is correctly adjusted.
 - b) Make sure that the fuel mixture is correct.
 - c) Make sure that the air filter is clean.
- If the spark plug is dirty, clean it and make sure that the electrode gap is correct, refer to *Technical data on page 35*.

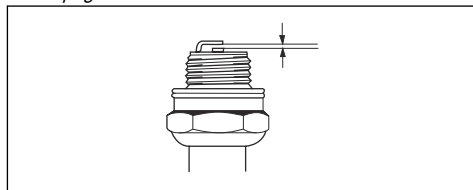

- Replace the spark plug if it is necessary.

Troubleshooting

Problem	Cause	Solution
The product does not start.	The battery is not charged.	Charge the battery.
	The emergency stop button is engaged.	Turn the emergency stop button on the control panel control clockwise to disengage.
	The safety switch is open in the electrical enclosure.	Close the safety switch to complete the circuit.
The engine does not start.	The propane tank is empty.	Fill or replace the propane tank.
	The propane tank valve is closed.	Turn the propane tank valve to open the propane tank.
	The ignition is defective.	Speak to an approved service agent.
The engine starts but stops after a short time.	The propane tank is almost empty.	Fill or replace the propane tank.
The engine starts but stops after 1-2 minutes.	The air filter is clogged or dirty.	Replace the air filter. If the problem continues, speak to an approved service agent.
The engine is on but the grinder does not start.	The belt is broken.	If the belt is broken, let a service center replace it. Turn one of the grinding discs by hand. If all grinding discs rotate together, the belt is not damaged. If one grinding disc rotates freely, then the belt is broken.
	The clutch disengages.	Speak to an approved service agent.
The engine stops.	The emission values are higher than permitted levels.	Examine if the indicator on the emission control is on. Speak to an approved service agent.
The product smells of smoke.	The clutch disengages.	Make sure that the speed of the grinding discs is not between 420 and 675 rpm.





Problem	Cause	Solution
The product is not easy to hold on to.	Too small number of diamond tools are installed on the product.	Increase the number of diamond tools to decrease load on product and operator.
	The grinding drive engine does not operate. This can be caused by fault with engine or fault with wire to the engine.	Make sure that the grinding drive engine is connected. If the problem continues, speak to an approved service agent.
	The belt is broken.	If the belt is broken, let a service center replace it. Turn 1 of the grinding discs by hand. If all grinding discs rotate together, the belt is not damaged. If 1 grinding disc rotates freely, then the belt is broken.
	The surface or the operation uses too much of the product capacity.	Adjust the speed of the engine and/or the forward speed of the product across the floor.
The product sounds as if it increases the speed too much.	The grinding drive engine is not connected.	Make sure that the grinding drive engine is connected.
	The grinding drive engine does not operate. This can be caused by fault with engine or fault with wire to the engine.	Make sure that the grinding drive engine is connected. If the problem continues, speak to an approved service agent.
	The surface is too thick or the diamond tool configuration is incorrect.	Push down the handlebar slightly to lift the grinding head from the surface when you start the product.
The product makes an irregular scratch pattern.	The diamond tools are incorrectly attached or attached at different heights on the grinding discs.	Make sure that all diamond tools are installed correctly and have the same height.
	The diamond tools are of mixed types.	Make sure that all segments are the same diamond grit and bond. If the diamond segments are rough, space out the rough diamond segments equally. Operate the product on an abrasive surface until all segments have the same height.
	The head locks are loose or missing.	Make sure that all head locks are in position and tightened.
	The resin tools are mixed or have unwanted contamination.	Make sure that all resins are the same diamond grit and bond and that there is no contamination. To clean the resin tools, operate them for a short time on a lightly abrasive surface
	The grinding discs are worn or damaged.	Examine the grinding discs for broken sections or too much movement.



Problem	Cause	Solution
There are sudden unwanted movements in the product.	The grinding discs are worn or damaged.	Examine the grinding discs for damaged parts and too much movement.
	The diamond tools are incorrectly attached or attached at different heights on the grinding discs.	Make sure that all diamond tools are installed correctly and that all have the same height.
	The head locks are loose or missing.	Make sure that all head locks are in position and tightened.
The fuse releases.	Too high a load or too small fuses.	Do a check of dimension of fuses and inertia.
		Decrease the grinding pressure, or increase the number of diamond tools or increase the bond hardness.

Warning and error messages in the display

The error messages and warnings are shown on the display on the product. The display shows an error

symbol and a description for the error. If the error message is yellow, you can continue to operate the product. If the error message is red, the product stops. Push "OK" to reset the error. The error is recorded in the error code record of the product.

Symbol	Error message	Cause	Solution
	"CONTROL VOLTAGE LOW"	Low control voltage.	Do a check of the power supply unit. Do a check of the battery voltage.
	"LEFT DRIVE MOTOR VOLTAGE LOW / RIGHT DRIVE MOTOR VOLTAGE LOW"	The voltage is low in a engine that operates.	Do a check of the control voltage. Do a check of the battery voltage. Do a check of the cables to the engine. Do a check of the voltage on relay outputs.
	"CANBUS ERROR"	Error on CAN bus.	Do a check of the cables. Do a check of the units that is connected to HMI.
	"GENERIC INVERTOR ERROR"	General error converter, left/right engine that operates.	Go to the support web site.
	"ECU WARNING PXXXX"	Engine error code.	Speak to your servicing dealer.
	"ECU P0174: LEAN IN PE"	Low fuel supply to the engine.	Replace the propane tank.
	"HIGH OIL TEMPERATURE"	Red symbol, the engine is too hot.	Stop the engine. Do a check of the oil cooling fins. If it is necessary, clean the oil cooling fins.
	"MOTOR OVERLOAD"	The engine overloads. The display gauge shows more than 90%.	Decrease the engine load, refer to the display gauge for engine current.
		The engine overloads. The gauge shows near 100%.	Let the product become cool.
	"SERVICE"	A servicing of the product is necessary.	Speak to your servicing dealer.

Symbol	Error message	Cause	Solution
	"WATER LEVEL LOW"	The water is low in the water tank.	Fill water in the water tank. Do a check of the level sensor.
	"EMERGENCY STOP ACTIVATED"	The emergency stop button is on.	Reset the emergency stop button.
	"GENERIC... ERROR (error code)"	General error converter, left/right movement engine.	Go to the support web site.

Transportation, storage and disposal

Transportation



WARNING: Be careful during transportation. The product is heavy and can cause injury or damage if it falls or moves during transportation.

The wheels let you move the product shorter distances. For longer distances, lift the product to move it or put the product on a vehicle.



CAUTION: Do not tow the product behind a vehicle.

- Be very careful when you move the product manually or on surfaces with a slope. Small slopes can result in a fast movement that is not possible to brake by hand.
- Safety the product during transportation. Make sure that it cannot move.
- Put some type of protection on the product during transportation. The protection keeps natural elements such as rain and snow away from the product.
- Always use the lifting eye on the product when you lift the product.
- Do not lift the product by the handlebar, engine, chassis or other parts.
- Transportation is best done on a pallet.
- Always lift the product with a lift or forklift.
- Do not use a forklift if the product is not put on a pallet or carriage. This can cause damage to the grinding discs and other internal components.
- During transportation, the grinding head must be on the ground. To prevent damage to the lock mechanism of the tool plates, keep the tool plates installed.

To set the product in transport position

- Fold down the handle. Refer to *To adjust the handle and the handlebar on page 15*.

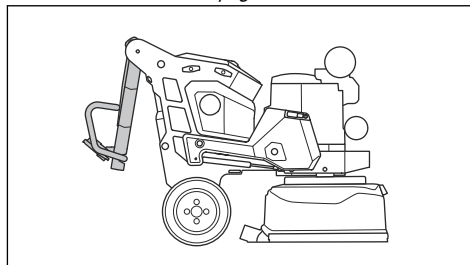

- Adjust the weights to forward position. Refer to *To adjust the weights on page 21*.
- Make sure that the grinding head touches the surface.
- Hang up the grinding head cover. Refer to *To hang up the grinding head cover on page 31*.

To hang up the grinding head cover



WARNING: Be careful when you adjust the grinding head cover. The moving parts can cause injury.

The product has 2 rubber straps on each side of the engine. During transport use the rubber straps to hang up the grinding head cover to prevent damage to the surface.

1. Remove the rubber straps from the brackets on the chassis (A).

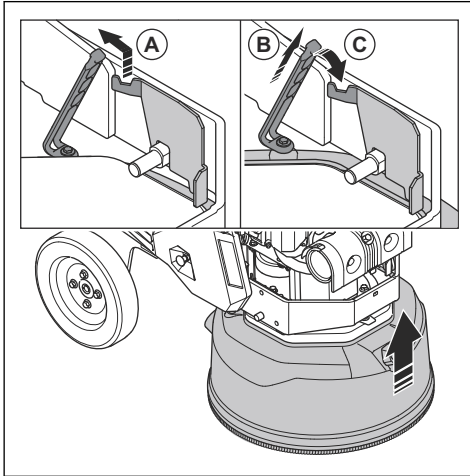

2. Lift up the grinding head cover.
3. Pull the rubber straps (B).
4. Attach the rubber straps to the brackets on the chassis (C) to lock the grinding head cover in the raised position.

Support wheel

The support wheel lifts the grinding head a small distance from the ground to make short distance transportation easier.



CAUTION: Use the support wheel only to move the product short distances. The support wheel must only be used in the work area or on and off a transportation vehicle.



WARNING: Be careful when you install, remove or adjust the support wheel. The moving parts can cause injury.

- Support wheel position for transportation short distances. Refer to *To set the support wheel in position for short distance transportation on page 32.*

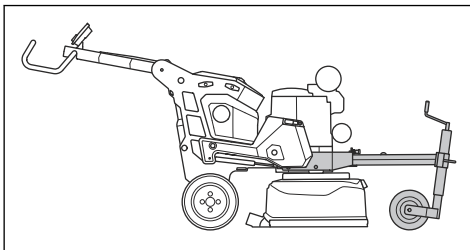

To set the support wheel in position for short distance transportation

1. Put the support wheel frame (A) against the product frame.

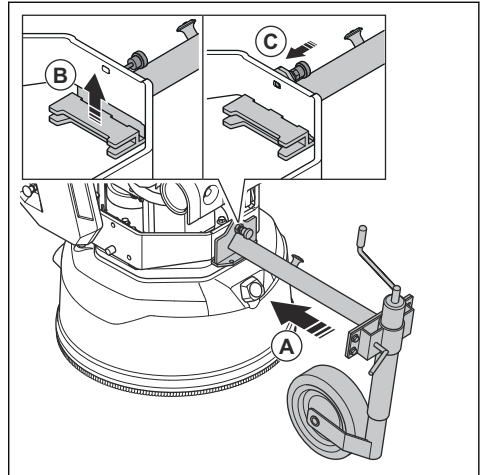

- a) If it is necessary, turn the lock lever at the front of the support wheel frame to loosen the wheel. This makes it possible to put the support wheel frame at the correct angle against the product frame.

2. Slightly lift up the support wheel frame to make sure it is tight with the product frame (B).
3. Lock the support wheel with the pin (C).
4. Remove the support wheel in the opposite sequence.

To adjust the height of the support wheel

1. Set the support wheel in position for short transportation distances. Refer to *To set the support wheel in position for short distance transportation on page 32.*
2. Turn the lock lever (A) at the front of the support wheel frame to loosen the support wheel.

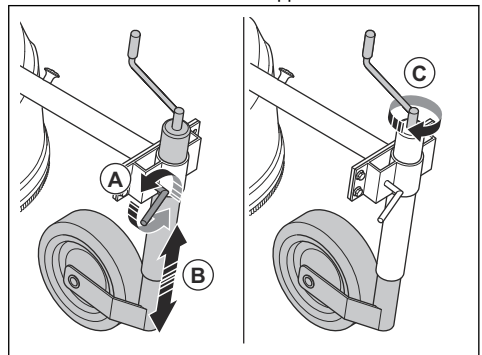

3. Lift or lower the support wheel (B).
4. Turn the lock lever at the front of the support wheel to lock the support wheel position.
5. Turn the handle (C) at the front of the support wheel to lift or lower the wheel.

To move the product with the support wheel

1. Set the support wheel in position for transportation short distances. Refer to *To set the support wheel in position for short distance transportation on page 32*.
2. Lower the support wheel to lift the grinding head from the ground. Refer to *To adjust the height of the support wheel on page 32*.
3. Move the product manually.

To move the product up and down a ramp



WARNING: Be very careful when you move the product up and down ramps with the engine on. The product is heavy and there is a risk of injury if the product falls or moves too quickly.



WARNING: For ramps with a steep slope, always use a winch. Do not walk or stay below the product. Do not stay in the product risk area. Refer to *Work area safety on page 10*.



WARNING: Do not move the product on steep slopes. Look at the type plate on the product for information about the maximum slope angle.

- To move the product down a ramp, operate the product rearward slowly.
- To move the product up a ramp, operate the product forward slowly.
- Do not turn the product more than 45° on a ramp.

To lift the product



WARNING: Make sure that the lifting equipment has the correct specification to lift the product safely. The type plate on the product shows the product weight.



WARNING: Do not walk or stay below or near a lifted product. Keep bystanders away from the risk area. Refer to *Work area safety on page 10*.



WARNING: Do not lift a damaged product. Make sure that the lifting eye is correctly installed and not damaged.

1. Set the product in transport position. Refer to *To set the product in transport position on page 31*.
2. Attach the lifting equipment at the lifting eye.

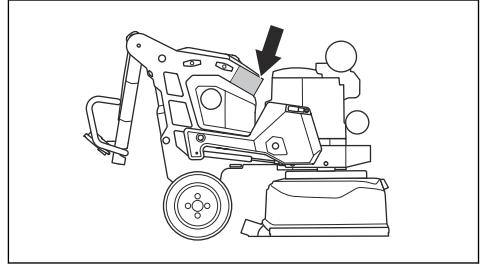

To attach the product to a transportation vehicle



CAUTION: Do not use the support wheel to attach the product. The support wheel is not sufficiently stable and can be damaged.

The product has holes that are used with tie-down straps to attach the product to the transportation vehicle.

1. Attach the tie-down straps in the holes.

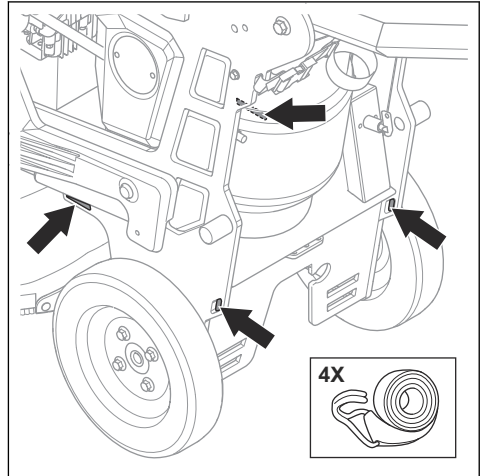

2. Attach and tighten the tie-down straps to the vehicle.

Storage



CAUTION: Do not put the product in storage outdoors. Always keep the product indoors.

- Keep the product in a dry and frost free area.
- Clean the product and do a complete servicing before you put the product in storage.

- Lift the support wheel. The grinding head must be on the ground.
- Keep the product in a locked area to prevent access for children or persons that are not approved.
- Do not keep propane tanks in a building. Propane tanks must only be indoors during operation of the product. Keep propane tanks in a safe area with sufficient airflow.
- Keep the battery charger in a dry and frost free area.
- Charge the product battery each 6 months when the product is in long-term storage.

Disposal

Symbols on the product or the packaging of the product indicate that this product cannot be handled as domestic waste. It must be submitted to an appropriate recycling station for the recovery of electrical and electronic equipment.

Make sure to disconnect the propane tank and remove the battery from the product before submitting to an appropriate recycling station. Submit the battery to an appropriate recycling station.

By ensuring that this product is taken care of correctly, you can help to counteract the potential negative impact on the environment and people that can otherwise result through the incorrect waste management of this product. For more detailed information about recycling this product, contact your municipality, your domestic waste service or the shop from where you purchased the product.

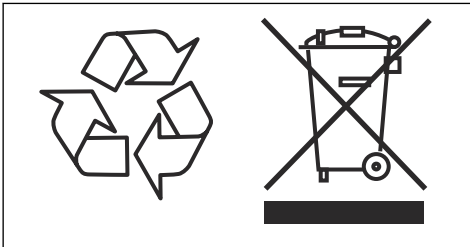

Technical data

Technical data

Engine power, kW/hp	16.2/22
Weight, kg/lbs	456/1005
Grinding width, mm/in.	600/23.6
Grinding disc, mm/in.	4x230/9
Grinding pressure, kg/lbs	242/534
Weight in position 1 (forward), kg/lbs	242/534
Weight in position 2 (vertical), kg/lbs	215/473
Weight in position 3 (vertical), kg/lbs	200/440
Weight in position 4 (rearward), kg/lbs	171/377
Grinding disc speed, min/max rpm	675-1010
Grinding head speed, min/max rpm	68-101
Engine speed, rpm	1200-3600
Direction of rotation (from above)	Grinding head: counterclockwise Grinding disc: 2 clockwise and 2 counterclockwise
Max. gradient, degrees °	10
Type of battery	12 V, 20 Ah
Enclosure, IP	54
Fuel	Propane Vapor withdrawl
Recommended water pressure, bar/PSI ¹	3/45
Spark plug gap, mm/in.	0.76/0.03
Recommended dust extractor²	
Dust extractor attachment, mm/in.	75/3
Min. Air flow, m ³ /h /CFM	600/353
Min. Vacuum, kPa/psi	28/4.1

¹ Valid for the Mist Cooler system.

² Technical data for dust extractors are not conclusively describing actual performance over time between different dust extractors. For Husqvarna products OSHA objective data are available at www.husqvarnacp.com/us.

Sound levels

Noise emissions³	
Sound power level, measured L_W (dB(A))	106
Sound levels⁴	
Sound pressure level at the operators ear, L_p (dB(A))	78.7
Vibration levels⁵	
Handle right, m/s^2	4.9
Handle left, m/s^2	4.9

Product dimensions

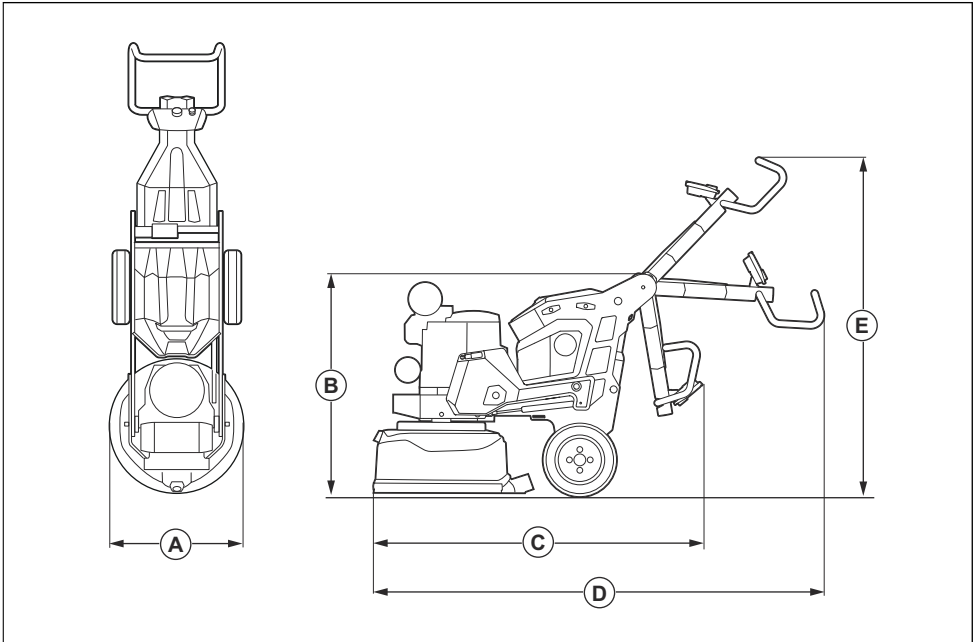

A	Width, mm/in.	670/26.4
B	Min. total height (handle folded), mm/in.	1070/42.1

³ Noise emission in the environment measured as sound power according to EN 60335-2-72. Expected measurement uncertainty 2,5 dB(A).

⁴ Sound pressure level according to EN 60335-2-72. Expected measurement uncertainty 4 dB(A).

⁵ Vibration level according to EN 60335-1 and EN 60335-2-72. Reported data for vibration level has a typical statistical dispersion (standard deviation) of 1 m/s^2 . The vibration values are valid for manual operation.

C	Min. total length (handle folded), mm/in.	1400/55.1
D	Max. total length (handle extended), mm/in.	2085/82.1
E	Max. total height (handle extended), mm/in.	1770/69.7

Contenido

Introducción.....	38	Solución de problemas.....	65
Seguridad.....	45	Transporte, almacenamiento y eliminación de residuos.....	69
Funcionamiento.....	48	Datos técnicos.....	73
Mantenimiento.....	59		

Introducción

Responsabilidad del propietario



ADVERTENCIA: El procesamiento de hormigón y piedra mediante métodos como corte, amolado o perforación, especialmente en operaciones en seco, genera polvo que proviene del material procesado y a menudo contiene sílice. La sílice es un componente básico de la arena, el cuarzo, la arcilla de los ladrillos, el granito y otros numerosos minerales y rocas. La exposición a una cantidad excesiva de ese polvo puede causar:

Producto de la exposición a la sílice se pueden ocasionar enfermedades respiratorias (que afectan la capacidad de respirar) como la bronquitis crónica, la silicosis y la fibrosis pulmonar. Estas enfermedades pueden ser mortales.

Irritación cutánea y sarpullido.

Cáncer, según el NTP* y la IARC* */National Toxicology Program (Programa Nacional de Toxicología) y Centro Internacional de Investigaciones sobre el Cáncer.

Tome medidas preventivas:

Evite inhalar y que su piel entre en contacto con el polvo, el vaho y los gases.

Utilice artículos apropiados para la protección respiratoria como máscaras contra polvo diseñadas para filtrar partículas microscópicas, y asegúrese de que todas las personas que se encuentren cerca también lo hagan. (Consulte la normativa OSHA 29 CFR Parte 1926.1153)

Para reducir al mínimo las emisiones de polvo, utilice agua para aglomerar el polvo cuando sea posible. Si es necesario realizar una operación en seco, utilice un extractor de polvo adecuado.

Es responsabilidad del propietario o empleador que el usuario tenga los conocimientos necesarios sobre cómo utilizar el producto de forma segura. Los supervisores y usuarios deben haber leído y comprendido el manual de usuario. Deben tener conocimiento de lo siguiente:

- Las instrucciones de seguridad del producto.
- La gama de aplicaciones y limitaciones del producto.
- Cómo el producto se va a utilizar y mantener.

El uso de este producto podría estar restringido por normas nacionales o locales. Infórmese sobre qué normas se aplican en el lugar donde trabaja antes de comenzar a utilizar el producto.

Descripción del producto

El producto es una amoladora de piso para superficies de diferentes grados de dureza. El producto cuenta con un motor de propano.

Uso previsto

El producto se utiliza para amolar superficies de materiales con distinta dureza, como piedra natural, terrazo y hormigón. También utilice el producto para amolar materiales de cubierta como epoxi y pegamento. El acabado de la superficie puede ser áspero o liso. El producto se puede utilizar para amolar en seco y húmedo. No utilice el producto para otras tareas.

Los operadores profesionales utilizan el producto en operaciones comerciales.

Descripción general del producto, lado derecho

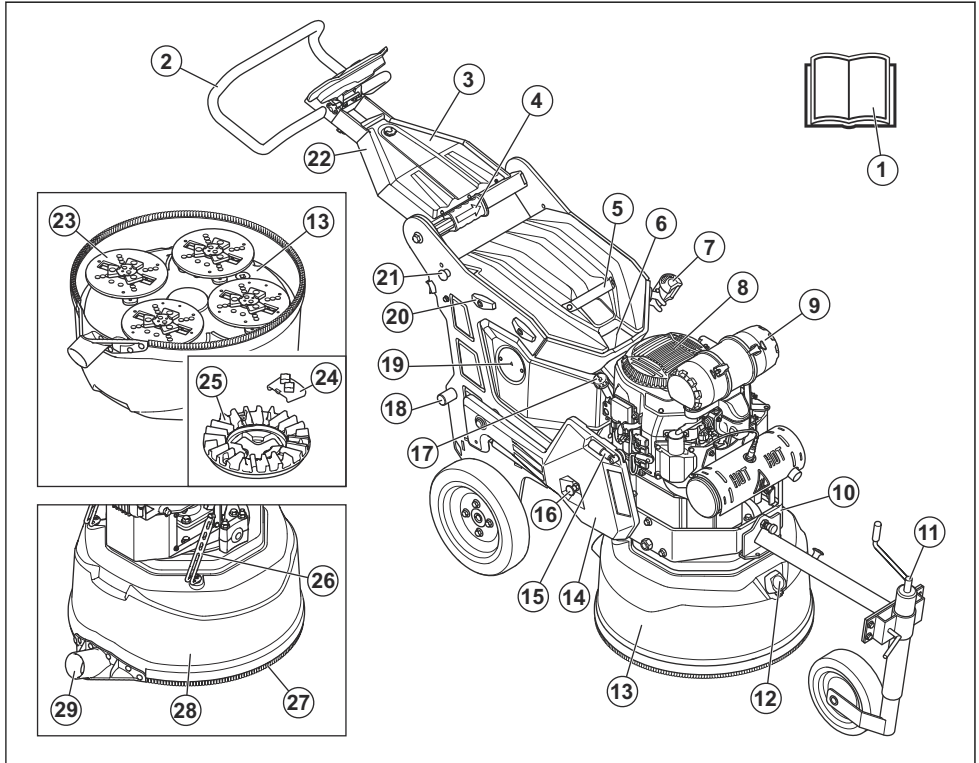

- | | |
|---|--|
| 1. Manual del usuario | 16. Traba de peso |
| 2. Manillar | 17. Varilla de nivel y llenado de aceite |
| 3. Escotilla de almacenamiento | 18. Sujetador de peso |
| 4. Palanca de bloqueo para el ajuste aproximado del mango | 19. Escotilla de inspección |
| 5. Escotilla de almacenamiento | 20. Soporte de peso |
| 6. Cáncamo | 21. Palanca de bloqueo para el ajuste del mango pequeño |
| 7. Foco (accesorio) | 22. Manilla |
| 8. Motor | 23. Disco de amolar |
| 9. Filtro de aire | 24. Herramienta de diamante (accesorio) |
| 10. Punto de sujeción para las correas | 25. Disco de amolar |
| 11. Rueda de soporte | 26. Correas de goma para colgar la cubierta de la base de la amoladora |
| 12. Boquilla del sistema del enfriador de pulverización | 27. Faldón para polvo |
| 13. Base de la amoladora | 28. Cubierta |
| 14. Contrapesos | 29. Conexión para extractor de polvo |
| 15. Mango de peso | |

Descripción general del producto, lado izquierdo

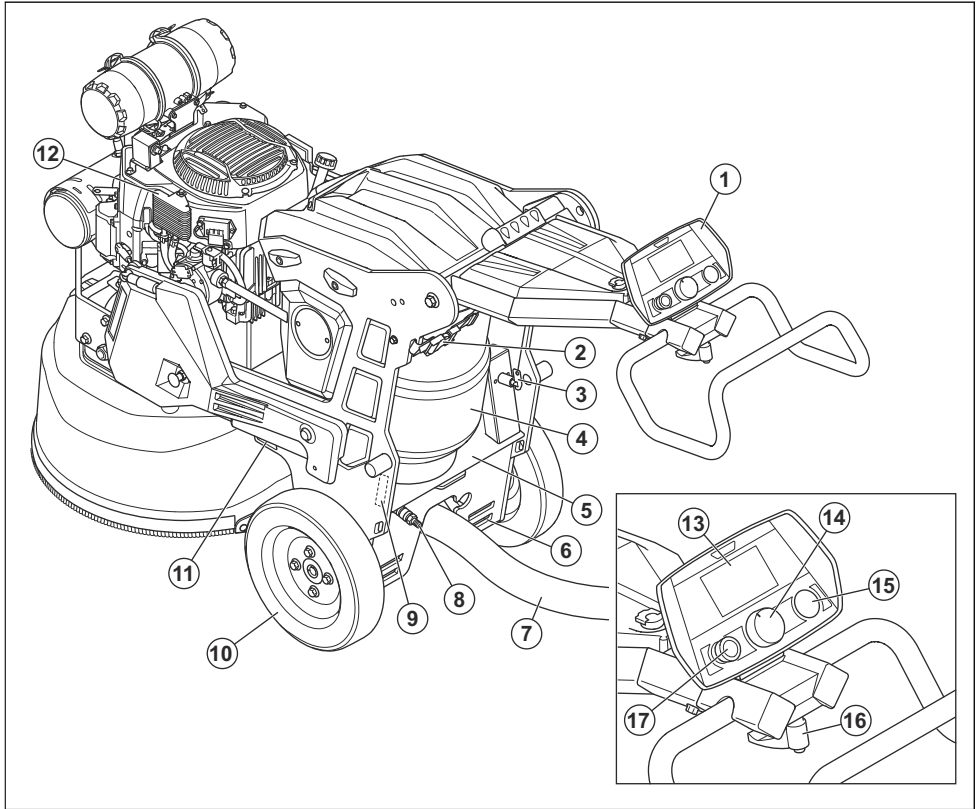

- | | |
|---|--|
| 1. Panel de control | 10. Rueda |
| 2. Dispositivo de suspensión para el extractor de polvo | 11. Orificios para las correas |
| 3. Interruptor de la batería | 12. Aletas de refrigeración de aceite |
| 4. Tanque de propano | 13. Pantalla |
| 5. Soporte del depósito de propano | 14. Perilla de velocidad para discos de amolado |
| 6. Orificios para las correas | 15. Botón de arranque/detención del motor |
| 7. Conexión para extractor de polvo | 16. Palanca de bloqueo para el ajuste del manillar |
| 8. Acoplamiento de liberación de agua | 17. Botón de detención de emergencia |
| 9. Placa de identificación | |

Descripción general del producto, partes internas

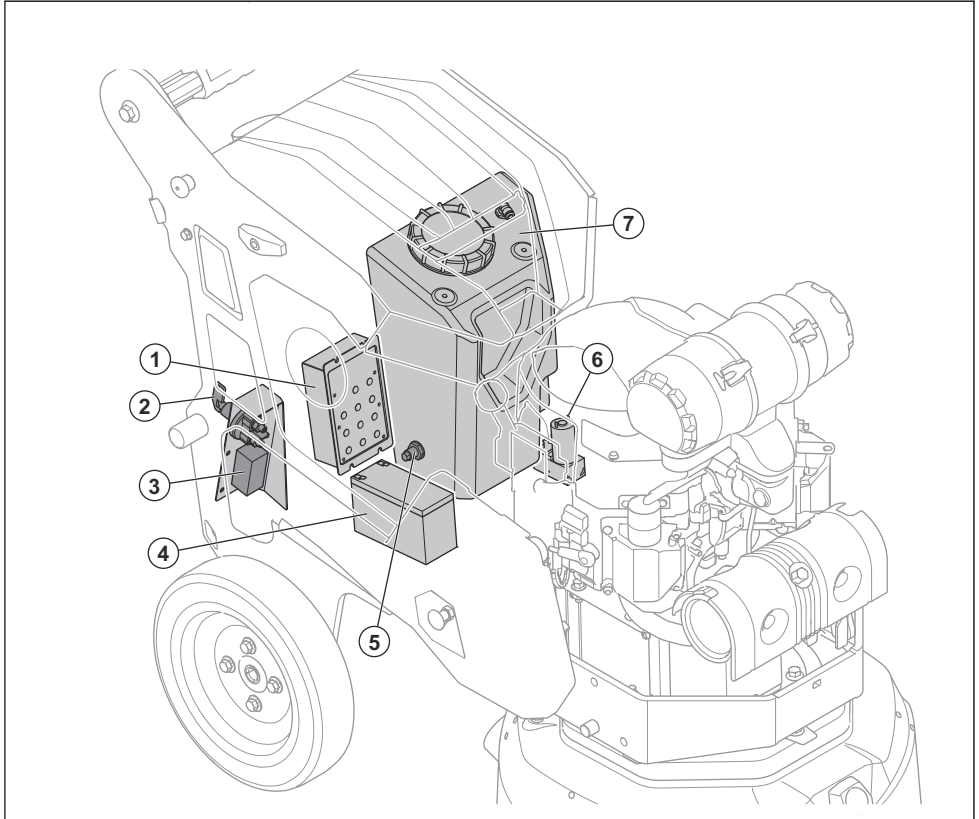

1. Panel de conexión para accesorios. Consulte *Símbolos en el panel de conexión en la página 41.*
2. Interruptor de la batería
3. Relé
4. Batería
5. Sensor de nivel de agua
6. Bomba del sistema del enfriador de pulverización
7. Depósito de agua

Símbolos en el panel de conexión



Bus CAN



Panel de control



Válvula del suministro de agua



Sistema del enfriador de pulverización



Servo del acelerador

K-LINE

Conexión entre el motor y el circuito impreso

EMS

Conexión del arranque del motor

LIGHTS

Focos

EXTRA
+

Alimentación de 12 V, utilizado para futuros equipos

POWER
⚡

Fuente de alimentación para el circuito impreso

Descripción general del panel de control

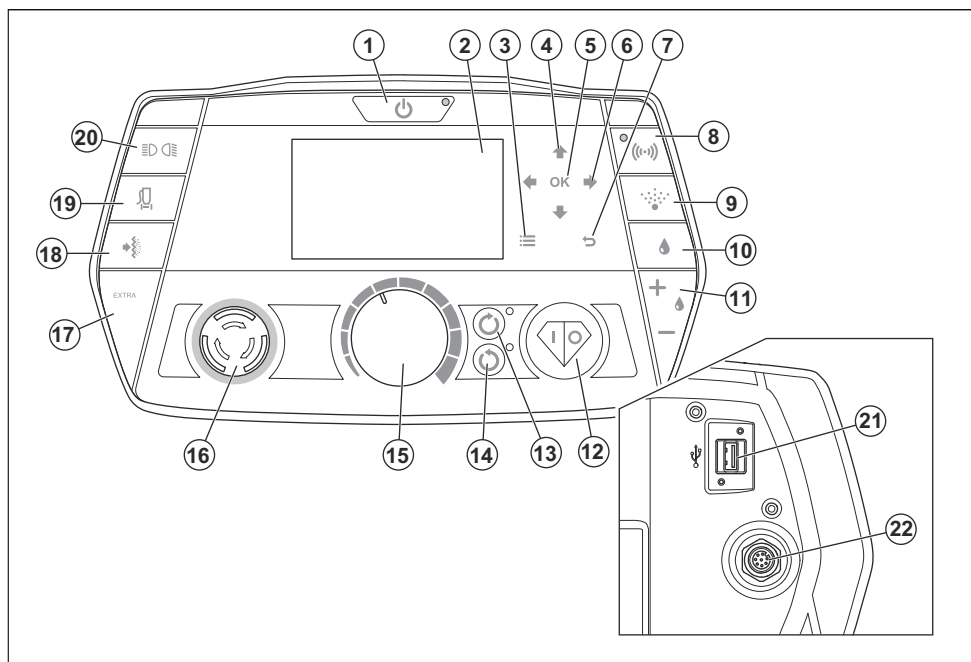

1. Botón ENCENDER/APAGAR del producto.
2. Pantalla, consulte *Descripción general de la pantalla en la página 43*.
3. Botón de menú.
4. Con las teclas de flecha se puede mover hacia arriba y hacia abajo en el menú, y conmutar entre ENCENDER/APAGAR el panel nocturno.
5. Botón "ACEPTAR" para la aprobación de las selecciones en el menú. Para reiniciar el calibrador de distancia, mantenga presionado el botón "ACEPTAR".
6. Con las teclas de flecha se puede mover hacia la derecha o la izquierda en el menú, además de cambiar la información que muestra el calibrador de operación.
7. Botón para regresar en la estructura del menú.
8. Botón de radiocomunicaciones (no se utiliza).
9. Botón del Sistema del enfriador de pulverización.
10. Botón del suministro de agua.
11. Botón de aumento/disminución del suministro de agua.
12. Botón de arranque/detención del motor.

13. Botón de arranque de la base de la amoladora.
14. Botón de detención de la base de la amoladora.
15. Perilla de velocidad de los discos de amolado.
16. Botón de detención de emergencia.
17. Botón "EXTRA".

18. Botón de control despejado del extractor de polvo.
19. Botón de arranque/detención del extractor de polvo.
20. Botón de foco.
21. Cargador USB.
22. Conector para el cable del bus CAN.

Descripción general de la pantalla

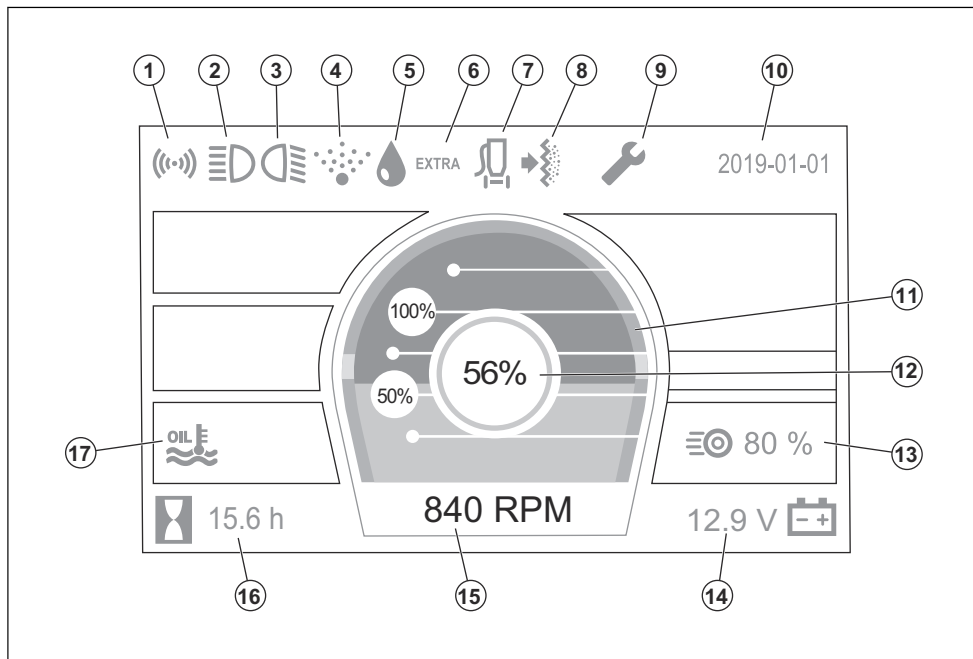

1. Indicador de radiocomunicaciones (no se utiliza).
2. Indicador de foco delantero.
3. Indicador de foco trasero.
4. Indicador del Sistema del enfriador de pulverización.
5. Indicador del suministro de agua.
6. Indicador "EXTRA".
7. Indicador de arranque/detención del extractor de polvo.
8. Indicador de control despejado del extractor de polvo.
9. Indicador de mantenimiento.
10. Hora y fecha.
11. Indicador de potencia disponible.
12. Calibrador de potencia usada.
13. Indicador de flujo de agua e indicador de la velocidad de operación.
14. Indicador de tensión.
15. Velocidad de rotación de los discos de amolado.
16. Calibrador de operación. Muestra el tiempo de la operación (h), la distancia (m) o la energía (kWh).
17. Indicador de temperatura del motor.

Rpm de los discos de amolado

En la pantalla se muestran las rpm de los discos de amolado (A).

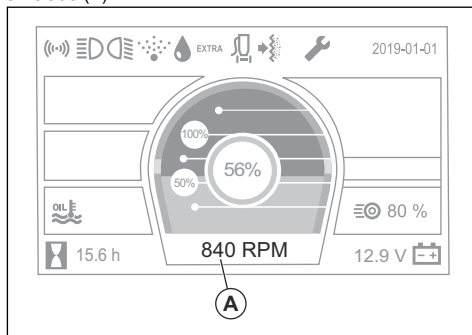

- El régimen de ralentí es 340 rpm.
- El embrague se conecta a 480 rpm.



AVISO: No haga funcionar el producto entre 420 y 675 rpm. El embrague puede desconectarse.

- Haga funcionar el producto entre 675 y 1010 rpm.

Nivel de potencia en el motor

El calibrador en la pantalla muestra la potencia que se utiliza (A).

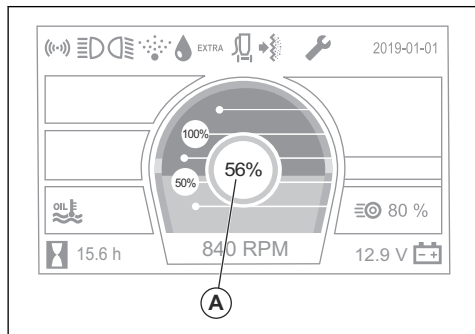

El calibrador puede cambiar entre 3 colores diferentes para mostrar el nivel de potencia en el motor:

- Verde: El nivel de potencia es de 0 a 100 %.
- Amarillo: El nivel de potencia es de 100 a 115 %.
- Rojo: El nivel de potencia es superior al 115 %.

Símbolos en la máquina



ADVERTENCIA: Este producto puede ser peligroso y provocar daños graves o fatales al operador o a otras personas. Tenga cuidado y utilice el producto correctamente.



Lea atentamente el manual y asegúrese de que entiende las instrucciones antes de usar el producto.



Utilice protectores auriculares, protección ocular y protección respiratoria. Consulte *Equipo de protección personal en la página 46*.



El polvo puede provocar problemas de salud. Utilice una protección respiratoria aprobada. Asegúrese de que haya buena ventilación.



El propano es muy inflamable y explosivo.



Levante siempre el producto por el cáncamo.



Utilice los orificios para las correas de sujeción para sujetar el producto a un vehículo de transporte.



Doble aislamiento, batería y cargador de batería.



Utilice y almacene el cargador de batería solamente en interiores.



El producto no es un residuo doméstico. Reciclelo en un sitio de reciclaje aprobado para equipos eléctricos y electrónicos.

Tenga en cuenta: Otros símbolos o etiquetas en el producto hacen referencia a requisitos de certificación especiales para algunos mercados.

Placa de identificación

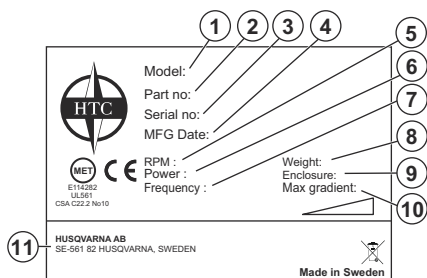

- Número de modelo
- Número de pieza
- Número de serie
- Fecha de producción
- Rpm
- Electricidad
- Frecuencia
- Peso del producto
- Carcasa
- Ángulo máximo de pendiente
- Fabricante

Responsabilidad del fabricante

Como se menciona en las leyes de responsabilidad del fabricante, no nos hacemos responsables de los daños que cause nuestro producto si:

- el producto se repara incorrectamente

- el producto se repara con piezas que no son del fabricante o que este no autoriza
- el producto tiene un accesorio que no es del fabricante o que este no autoriza
- el producto no se repara en un centro de servicio autorizado o por una autoridad aprobada.

Husqvarna Fleet Services™

Husqvarna Fleet Services™ es una solución en la nube que le proporciona al operador una descripción general de todos los productos que están conectados. En este

producto puede haber un sensor Husqvarna Fleet Services™ instalado. El sensor Husqvarna Fleet Services™ recopila datos del producto y le permite conectarse al sistema Husqvarna Fleet Services™. El sistema Husqvarna Fleet Services™ informa datos tales como el tiempo de funcionamiento, intervalos de mantenimiento y ubicación del producto.

Para obtener más información acerca de Husqvarna Fleet Services™, descargue la aplicación Husqvarna Fleet Services™ o hable con el representante de Husqvarna.

Seguridad

Definiciones de seguridad

Las advertencias, precauciones y notas se utilizan para señalar las piezas particularmente importantes del manual.



ADVERTENCIA: Se utilizan para señalar el riesgo de lesiones graves o mortales para el operador o para aquellos que se encuentren cerca si no se siguen las instrucciones del manual.



AVISO: Se utilizan para señalar el riesgo de dañar la máquina, otros materiales o el área adyacente si no se siguen las instrucciones del manual.

Tenga en cuenta: Se utilizan para entregar más información necesaria en situaciones particulares.

Instrucciones generales de seguridad



ADVERTENCIA: Lea atentamente las instrucciones de advertencia siguientes antes de usar el producto.

- Este producto puede ser una herramienta peligrosa si no se maneja con cuidado o si utiliza el producto de forma incorrecta. Este producto puede causar daños graves o fatales al operador o a otras personas. Antes de utilizar el producto, es muy importante que lea y comprenda el contenido de este manual de usuario.
- Guarde todas las advertencias y las instrucciones.
- Cumpla todas las leyes y reglamentos vigentes.
- El operador y el empleador del operador deben conocer y evitar los riesgos durante la operación del producto.
- No permita que nadie que no haya leído y comprendido el contenido del manual de usuario utilice el producto.
- No utilice el producto si no ha recibido capacitación antes de su uso. Asegúrese de que todos los usuarios reciban capacitación.

- No deje que un niño utilice el producto.
- Restrinja el uso del producto solo a personas autorizadas.
- El operador es responsable de los accidentes que puedan ocurrirles a otras personas o a sus propiedades.
- No utilice el producto si está cansado, enfermo o bajo la influencia de alcohol, drogas o medicamentos.
- Sea siempre cuidadoso y use el sentido común.
- En este producto se genera un campo electromagnético durante su funcionamiento. Este campo puede, en determinadas circunstancias, interferir en implantes médicos activos o pasivos. Para reducir el riesgo de daños graves o mortales, se recomienda que las personas con implantes médicos consulten a su médico y al fabricante del implante médico antes de utilizar este producto.
- Mantenga la máquina limpia. Asegúrese de que puede leer señales y etiquetas claramente.
- No utilice el producto si se encuentra defectuoso.
- No modifique este producto.
- No utilice el producto si es posible que otras personas hayan realizado modificaciones en el mismo.

Instrucciones de seguridad para el funcionamiento



ADVERTENCIA: Lea atentamente las instrucciones de advertencia siguientes antes de usar el producto.

- Utilice equipo de protección personal. Consulte *Equipo de protección personal en la página 46*.
- No utilice el producto en áreas donde se pueden producir explosiones o fuego.
- No se aleje del producto cuando el motor esté en marcha.
- Siempre apague el motor si se va a alejar del producto.
- No tire de la manguera del extractor de polvo. El producto puede caer y provocar lesiones y daños.

- La base de la amoladora debe tocar la superficie cuando se arranca el producto.
- No arranque el producto sin el faldón de protección contra el polvo instalado. El faldón de protección contra el polvo debe crear un sello completo entre el producto y el piso.
- Manténgase alejado de las zonas donde el producto pueda causar lesiones. El producto puede cambiar de posición rápidamente y alcanzarlo.
- Si el producto no funciona correctamente, detenga el motor.
- Asegúrese de que ninguna prenda, cabello largo o joya puedan quedar atrapados en las piezas móviles.
- Asegúrese de encontrarse en una posición segura y estable durante la operación.
- No utilice el producto si no puede recibir ayuda en caso de que ocurra un accidente.
- Si el producto vibra o el nivel de ruido del producto es inusualmente alto, deténgalo de inmediato. Examine el producto en busca de daños. Repare los daños o solicite a un taller de servicio autorizado que realice la reparación.
- La sobreexposición a las vibraciones puede producir trastornos vasculares o daños al sistema nervioso en las personas que padecen problemas de circulación. Obtenga asistencia médica si experimenta síntomas de sobreexposición a las vibraciones. Estos síntomas incluyen entumecimiento, pérdida de sensibilidad, hormigueo, ardor, dolor, pérdida de fuerza, y cambios en el color o el estado de la piel. Normalmente, estos síntomas se presentan en los dedos, las manos o las muñecas.
- Siempre utilice accesorios homologados. Póngase en contacto con su concesionario para obtener más información.

- Utilice un casco protector aprobado.
- Utilice siempre protectores auriculares aprobados cuando emplee el producto. Escuchar ruidos durante un largo período puede provocar pérdida de audición inducida por el ruido.
- El producto genera polvo y gases que contienen químicos peligrosos. Utilice protección respiratoria aprobada.
- Utilice botas con punta de acero y suela antideslizante.
- Asegúrese de tener un botiquín de primeros auxilios.
- Se pueden generar chispas cuando utilice el producto. Asegúrese de tener cerca un extintor de incendios.

Seguridad en el área de trabajo

- Durante el funcionamiento, mantenga a los transeúntes alejados del área que se muestra en la siguiente ilustración. El operador debe tener mucho cuidado en esta área durante el funcionamiento.

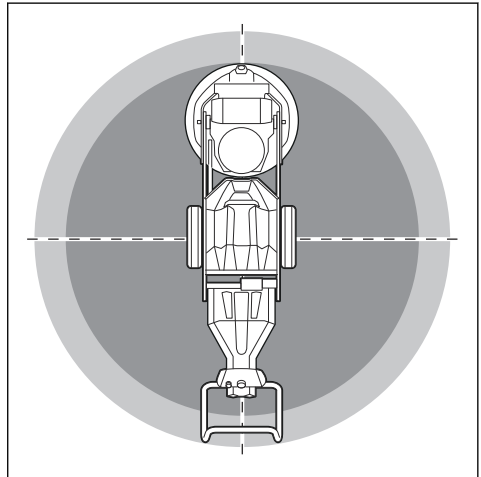

- Asegúrese de que solo personas autorizadas estén en la zona de trabajo.
- No use el producto en condiciones de niebla, lluvia, vientos fuertes, clima frío, riesgo de rayos u otras condiciones climáticas adversas. Usar el producto en mal tiempo o en lugares mojados puede tener un efecto negativo en su estado de alerta. Las malas condiciones climáticas pueden causar condiciones de trabajo peligrosas.
- Tenga cuidado con personas, objetos y situaciones que puedan impedir el funcionamiento seguro del producto.
- Mantenga el área de trabajo lo suficientemente iluminada.
- No utilice el producto en áreas donde se pueden producir explosiones o fuego.

Equipo de protección personal



ADVERTENCIA: Lea atentamente las instrucciones de advertencia siguientes antes de usar el producto.

- Utilice siempre el equipo de protección personal adecuado cuando utilice el producto. El equipo de protección personal no elimina el riesgo de lesiones. El equipo de protección personal disminuye el grado de la lesión en caso de un accidente. Permita que su distribuidor le ayude seleccionar el equipo adecuado.
- Use una protección ocular aprobada cuando emplee el producto.
- No utilice prendas flojas, pesadas y no apropiadas. Utilice ropa que le permita moverse libremente.
- Utilice guantes protectores aprobados que permitan un agarre firme.
- Utilice guantes protectores de goma para evitar la irritación de la piel causada por el hormigón húmedo.

Seguridad en el uso del propano



ADVERTENCIA: Lea atentamente las instrucciones de advertencia siguientes antes de usar el producto.

- El propano es inflamable y sus gases son explosivos. Tenga cuidado para evitar lesiones, incendios y explosiones.
- Lea todas las instrucciones del producto y del depósito de propano.
- No cambie el equipo de control de propano. Si modifica el equipo de control de propano puede ocasionar que las emisiones del motor alcancen niveles peligrosos.
- No inhale los gases del combustible. Los gases del combustible son tóxicos y pueden provocar lesiones. Asegúrese de que el flujo de aire sea suficiente.
- No arranque el motor en un área sin suficiente flujo de aire. El propano es más pesado que el aire y puede acumularse en zonas bajas. Si no hay suficiente flujo de aire, aumenta el riesgo de incendio o explosión a causa de chispas, así como el riesgo de lesiones provocadas por los gases.
- No fume cerca del producto, del motor o del depósito de propano.
- No coloque objetos calientes cerca del propano ni del motor.
- Mantenga el producto alejado de chispas o llamas.
- Examine regularmente si hay fugas en el sistema de suministro de propano. Si hay fugas, no arranque el motor hasta que estén reparadas.
- No mantenga los tanques de propano dentro de un edificio. Los tanques de propano solo deben estar en interiores mientras se utiliza el producto.
- Mantenga los tanques de propano en una zona segura con suficiente flujo de aire.

Seguridad de los gases de escape



ADVERTENCIA: Lea atentamente las instrucciones de advertencia siguientes antes de usar el producto.

- La inhalación a largo plazo de los gases de escape puede causar problemas de salud.
- Los gases de escape del motor contienen monóxido de carbono, un gas inodoro, tóxico y muy peligroso. Respirar monóxido de carbono puede provocar la muerte. Dado que el monóxido de carbono es inodoro y no se puede ver, no es posible detectarlo. Un síntoma de intoxicación por monóxido de carbono es el mareo, pero también es posible que la persona pierda la conciencia sin previo aviso si la cantidad o concentración de monóxido de carbono es suficiente.
- Los gases de escape que se pueden ver u oler también contienen monóxido de carbono.

- No utilice un producto con motor de combustión en interiores ni en zonas sin suficiente flujo de aire.

Seguridad de la batería



ADVERTENCIA: Lea atentamente las instrucciones de advertencia siguientes antes de usar el producto.

- Utilice solo las baterías que recomendamos para su producto. Las baterías cuentan con un software cifrado.
- Utilice solamente baterías originales para este producto. Existe riesgo de explosión si se reemplazan las baterías por baterías de tipo incorrecto. Comuníquese con su concesionario para obtener más información.
- Utilice baterías recargables como fuente de alimentación solo para productos Husqvarna relacionados. Para evitar daños, no utilice la batería como fuente de alimentación en otros dispositivos.
- Riesgo de sacudida eléctrica. No conecte los terminales de la batería a llaves, tornillos ni a otros objetos metálicos. Esto puede provocar un cortocircuito de la batería.
- Si se produce una filtración en la batería, no permita que el líquido entre en contacto con la piel o los ojos. Si toca el líquido, limpie el área con agua abundante y solicite asistencia médica.
- No utilice baterías no recargables.
- No modifique la batería.
- No introduzca objetos en las ranuras de aire de la batería.
- Mantenga la batería alejada de la luz solar, del calor o de llamas. La batería puede explotar y causar quemaduras o quemaduras químicas.
- Mantenga la batería alejada de condiciones húmedas y de la lluvia.
- Mantenga la batería alejada de microondas y de alta presión.
- No intente desarmar o romper la batería.
- Utilice la batería en temperaturas entre -10 °C/14 °F y 40 °C/104 °F.
- No limpie la batería con agua.
- No utilice una batería dañada o defectuosa.
- Almacene las baterías en compartimientos alejados de objetos metálicos, como clavos, tornillos o joyas.
- Mantenga las baterías alejadas de los niños.

Dispositivos de seguridad en el producto



ADVERTENCIA: Lea atentamente las instrucciones de advertencia siguientes antes de usar el producto.

- No utilice un producto con dispositivos de seguridad defectuosos.
- Revise los dispositivos de seguridad de forma regular. Si los dispositivos de seguridad están

defectuosos, comuníquese con su taller de servicio Husqvarna.

Botón de detención de emergencia en el panel de control

El botón de detención de emergencia se utiliza para detener rápidamente el motor. El botón de detención de emergencia interrumpe el suministro de electricidad de la red.

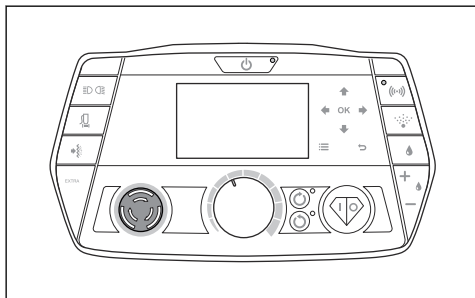

AVISO: No utilice el botón de detención de emergencia en el panel de control como botón de detención del producto.

Para comprobar el botón de detención de emergencia en el panel de control

1. Gire el botón de detención de emergencia en el panel de control en el sentido de las agujas del reloj para asegurarse de que esté desacoplado.

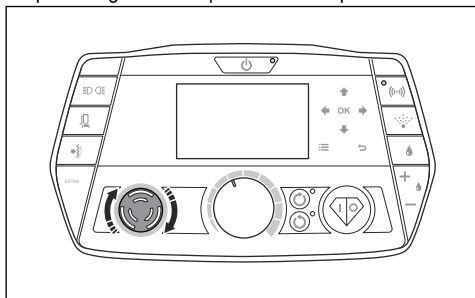

2. Arranque el motor. Consulte *Para arrancar el producto con el panel de control en la página 55*.
3. Presione el botón de detención de emergencia.
4. Gire el botón de detención de emergencia en el sentido de las agujas del reloj para desacoplarlo.

Instrucciones de seguridad para el mantenimiento

- Mantenga todas las piezas en buen estado y asegúrese de que todos los componentes fijos estén ajustados correctamente.
- No utilice un producto que esté defectuoso. Realice los controles de seguridad y de mantenimiento como se describe en este manual. Todas las demás tareas de mantenimiento se deben realizar en un taller de servicio autorizado.
- Solo personal de servicio aprobado para sistemas de propano debe realizar la instalación y reparación del sistema de suministro de propano.
- Detenga el producto cuando cambie las herramientas de diamante. Presione el botón ENCENDER/APAGAR en el panel de control y presione el botón de detención de emergencia.
- Realice la inspección o el mantenimiento con el motor apagado.
- Realice mantenimiento para asegurarse de que el producto funcione correctamente. Consulte *Programa de mantenimiento en la página 60*.

Funcionamiento

Introducción



ADVERTENCIA: Antes de utilizar el producto, debe leer y entender el capítulo sobre seguridad.

Para extraer el producto del paquete.



ADVERTENCIA: Mueva el producto del palé con cuidado y de forma segura. El producto es pesado y puede causar daños graves si se cae.

- Asegúrese de que se incluyan todos los elementos que se muestran en la descripción general del producto. Consulte *Descripción general del producto, lado derecho en la página 39*. Comuníquese con el distribuidor de Husqvarna si falta algún elemento o está dañado antes de mover el producto desde el palé.
- Quite todos los calces para ruedas y correas del paquete.
- Asegúrese de que el área esté despejada y de que tenga suficiente espacio para mover el producto.
- Asegúrese de que no haya riesgo de que usted o el producto puedan caer.
- Utilice un equipo de elevación o rampas para mover el producto desde el palé. El producto es pesado. Mueva el producto con seguridad. Consulte *Para levantar el producto en la página 71*.

Haga lo siguiente antes de usar el producto

1. Lea atentamente el manual del usuario y asegúrese de entender las instrucciones.
2. Colóquese el equipo de protección personal necesario. Consulte *Equipo de protección personal en la página 46*.
3. Asegúrese de que solo personas autorizadas estén en la zona de trabajo.
4. Realice un mantenimiento diario. Consulte *Programa de mantenimiento en la página 60*.
5. Revise que el producto esté montado correctamente y que no esté dañado.
6. Coloque el producto en el área de trabajo. Asegúrese de que el transporte del producto hacia y en el área de trabajo se realice de forma segura y correcta. Consulte *Seguridad en el área de trabajo en la página 46*.
7. Asegúrese de que haya herramientas de diamante en las placas de herramienta, y que las herramientas de diamante y placas de herramienta estén firmemente instaladas.
8. Conecte un extractor de polvo al producto. Consulte *Para conectar un extractor de polvo en la página 51*.
9. Ajuste el mango y el manillar a una altura de funcionamiento adecuada. Consulte *Para ajustar el mango y el manillar en la página 52*.
10. Asegúrese de que la batería esté conectada. Consulte *Para conectar la batería en la página 54*.
11. Asegúrese de que el depósito de propano esté conectado. Consulte *Para conectar y desconectar el depósito de propano en la página 54*.
12. Llene el tanque con agua fría. Consulte *Para llenar el depósito de agua en la página 62*.
13. Para amolado húmedo, conecte una manguera de agua al producto. Consulte *Para conectar el producto a una manguera de agua en la página 55*.

14. Gire el botón de detención de emergencia en el panel de control en el sentido de las agujas del reloj para asegurarse de que esté desacoplado.

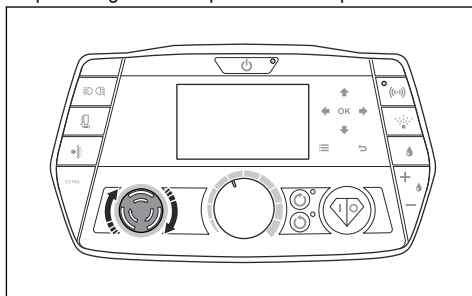

15. Quite la rueda de soporte. Consulte *Para colocar la rueda de soporte en la posición correcta para el transporte a corta distancia en la página 70*.

Herramientas de diamante

Hay varios tipos y configuraciones de herramientas de diamante para el producto. Las herramientas diamantadas con base metálica se utilizan para la extracción de material y las herramientas diamantadas con base de resina se utilizan para pulir las superficies. Seleccione las herramientas de diamante correctas según la superficie. Comuníquese con su distribuidor Husqvarna o vaya a www.husqvarnacp.com para obtener asistencia para seleccionar la herramienta correcta.

Alternativas de soporte de discos para herramientas de diamante

- Utilice un soporte de disco Redi lock para instalar las herramientas diamantadas con base metálica.
- Utilice un soporte de disco de resina para instalar las herramientas diamantadas con base de plástico.

Juego completo y medio juego de herramientas de diamante

La configuración de los segmentos de herramientas de diamante tiene un efecto sobre la calidad final de la superficie. La configuración también tiene un efecto en la tasa de funcionamiento del producto.

- Juego completo de herramientas de diamante: esta configuración se aplica a un acabado de piso plano.

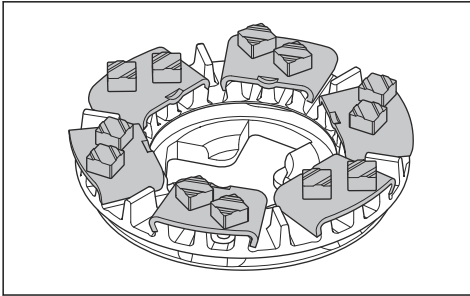

- Medio juego de herramientas de diamante: esta configuración se aplica cuando no se necesita un acabado de piso plano.

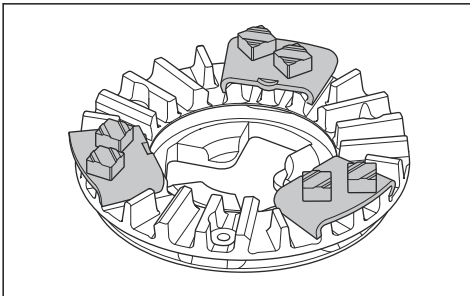

Para reemplazar las herramientas de diamante



ADVERTENCIA: Utilice guantes protectores, ya que las herramientas de diamante pueden calentarse mucho.



ADVERTENCIA: Utilice una protección respiratoria aprobada cuando reemplace las herramientas de diamante. El polvo debajo de la base de la amoladora es peligroso para la salud.



ADVERTENCIA: Utilice el extractor de polvo cuando cambie las herramientas de diamante. El extractor de polvo disminuirá el polvo que pueda causar problemas de salud.



AVISO: Todos los discos de amolado deben tener siempre la misma cantidad y tipo de diamantes. La altura de los diamantes debe ser la misma en todos los discos de amolado.

1. Presione el botón ENCENDER/APAGAR (A) del panel de control para apagar el producto.

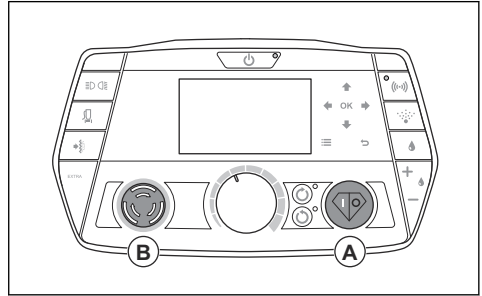

2. Presione el botón de detención de emergencia (B) en el panel de control.
3. Coloque el mango en la posición de servicio. Consulte *Posiciones del mango en la página 52*.
4. Ajuste los pesos a una posición hacia atrás. Consulte *Para ajustar los pesos en la página 59*.
5. Sujete el manillar y, con un pie en el peso, incline el producto hacia atrás. Incline el producto hasta que el manillar esté en el piso.

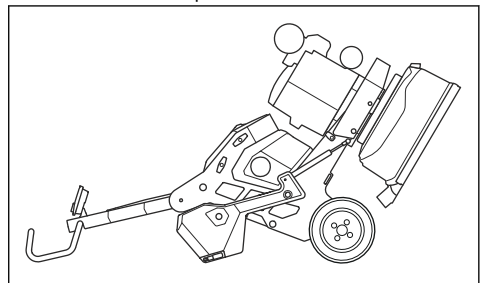

6. Utilice guantes protectores.

7. Utilice la herramienta para la placa de herramienta (A) para destrabar la placa de la herramienta del disco de amolado.

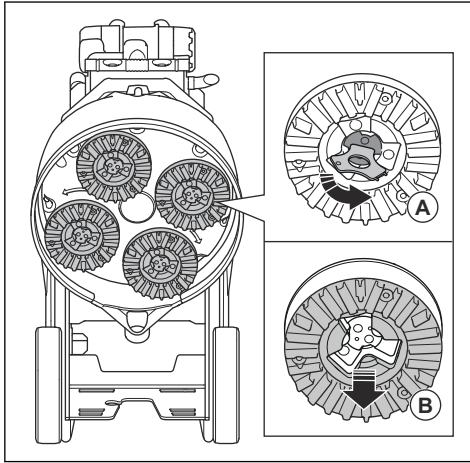

8. Tire de la placa de herramienta hacia afuera (B) para quitarla del disco de amolado.
9. Utilice un martillo para quitar las herramientas de diamante de la placa de herramienta.

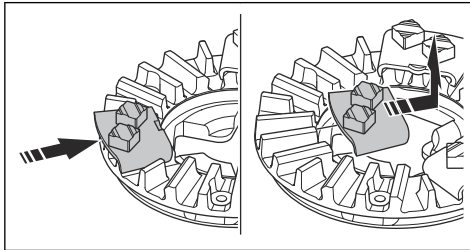

10. Sujete las nuevas herramientas de diamante a la placa de herramienta con un golpe suave del martillo.

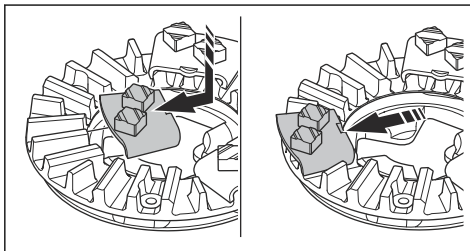

11. Sujete la placa de herramienta recta (C) en el disco de amolado.

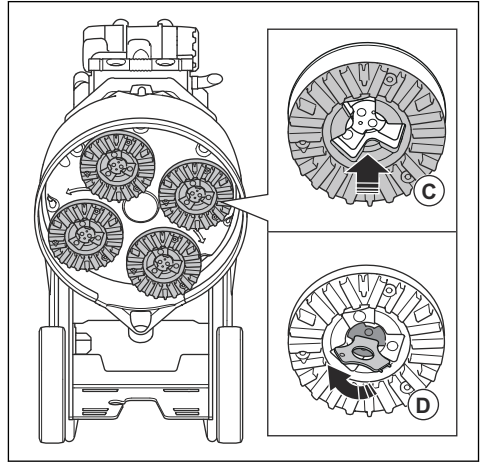

12. Utilice la herramienta para la placa de herramienta (D) para trabar la placa de herramienta en el disco de amolado.
13. Levante cuidadosamente el producto a la posición de funcionamiento. Utilice el manillar y el peso como soporte.

Para conectar un extractor de polvo



ADVERTENCIA: No utilice el extractor de polvo si la manguera de este está dañada. Aumenta el riesgo de que respire polvo peligroso para su salud. Utilice protección respiratoria aprobada.

1. Examine la manguera del extractor de polvo para detectar daños.
2. Asegúrese de que los filtros del extractor de polvo estén limpios y en buen estado.
3. Asegúrese de que la base de la amoladora no esté en funcionamiento.
4. Conecte la manguera del extractor de polvo al producto.

- Sujete el dispositivo de suspensión en el punto de sujeción del producto.

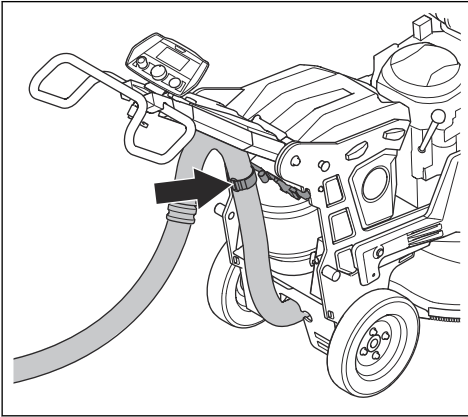

- Cuelgue la manguera del extractor de polvo en los dispositivos de suspensión del producto para evitar que la manguera del extractor de polvo sufra tensión.

Posiciones del mango

- Posición del mango para la operación manual:

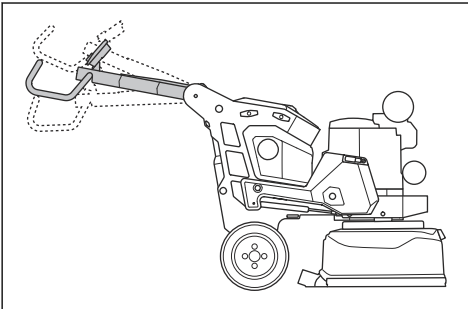

- Hay dos posiciones recomendadas del mango para transportar el producto.

Posición 1:

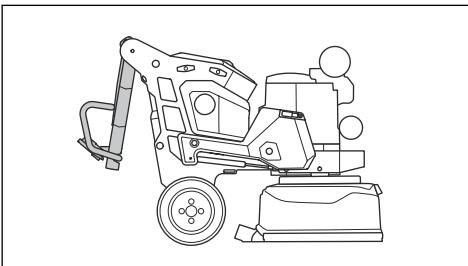

Posición 2:

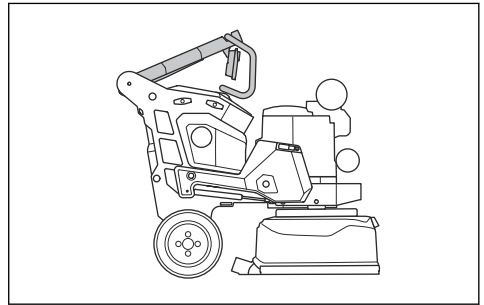

- Posición de servicio del mango:

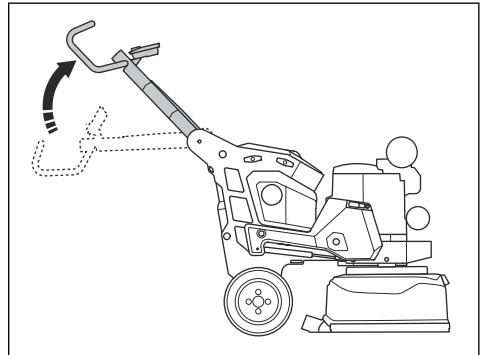

Para ajustar el mango y el manillar



ADVERTENCIA: Tenga cuidado al ajustar el mango y el manillar. Asegúrese de que el mango y el manillar estén trabados en su posición. Las piezas móviles pueden causar lesiones.

Ajuste la altura del mango lo más cerca posible de la altura de la cadera del operador. Durante el funcionamiento, el producto puede tirar hacia un lado. El operador puede utilizar la cadera para detener este movimiento hacia un lado.

1. Para un ajuste aproximado del mango:

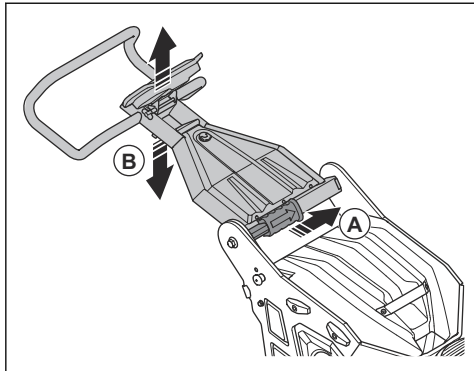

- Tire de la palanca de bloqueo (A) del mango y sosténgala en esta posición.
- Ajuste la manija (B) a una altura de funcionamiento adecuada.
- Suelte la palanca de bloqueo en el mango para trabar la posición del mango.

2. Para un reglaje preciso del mango:

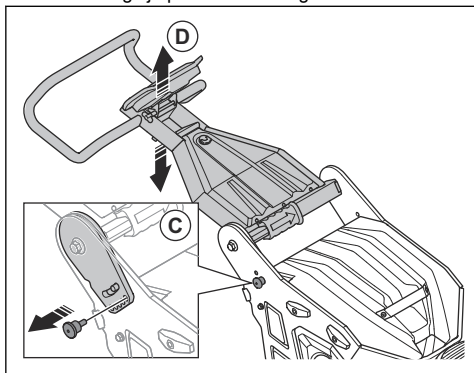

- tire hacia afuera la palanca de bloqueo (C) del mango y manténgala en esta posición.
- Ajuste el mango (D) a una altura de funcionamiento adecuada.
- Suelte la palanca de bloqueo en el mango para trabar la posición del mango.

3. Afloje la perilla de bloqueo (E) del manillar.

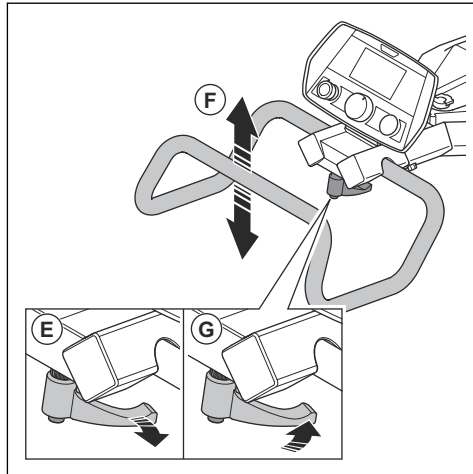

- Ajuste el manillar (F) a la posición correcta.
- Apriete la perilla de bloqueo para fijar la posición del manillar (G). Cuando la posición del manillar esté fija, tire de las perillas de bloqueo hacia afuera y colóquelas en la posición de ralentí.

Para abrir las escotillas de almacenamiento

El producto cuenta con dos escotillas de almacenamiento.

- Levante y gire la perilla de bloqueo (A) para abrir la escotilla de almacenamiento cerca del panel de control.

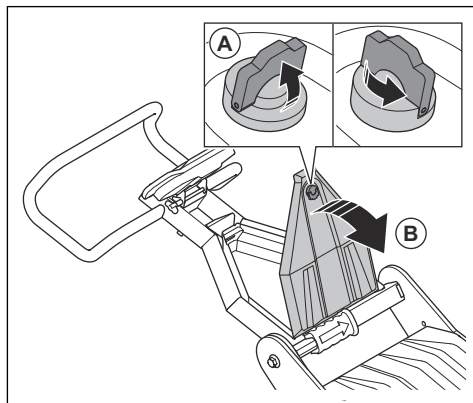

- Piéguese hacia arriba la escotilla de almacenamiento (B).

3. Pliegue hacia arriba la escotilla de almacenamiento (C) para abrir la escotilla de almacenamiento cerca del motor.

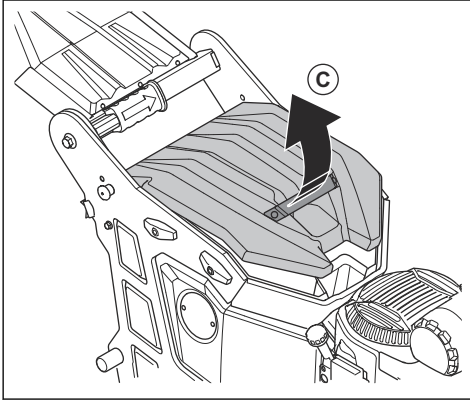

Para abrir las escotillas de inspección

El producto tiene una escotilla de inspección a cada lado.

- Quite la cubierta de la escotilla de inspección para abrirla.

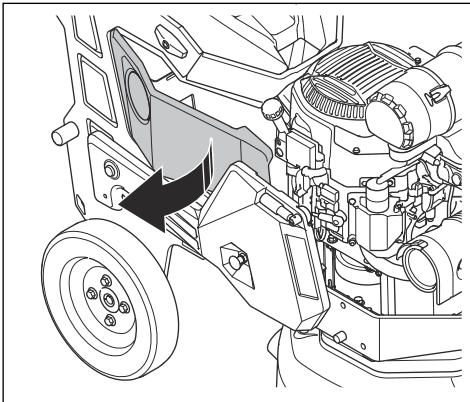

Para conectar la batería

- Procure que los cables se encuentren conectados firmemente a los terminales correspondientes, primero el rojo (+) y luego el negro (-). Desconecte la batería en el orden contrario.
- Procure que el soporte que sujeta la batería en su lugar se encuentre montada adecuadamente, de modo que la batería no se pueda mover durante el funcionamiento.

Para conectar y desconectar el depósito de propano



AVISO: Asegúrese de utilizar el tipo de depósito de propano correcto. Un depósito de propano incorrecto puede causar daños al producto. Consulte *Datos técnicos en la página 73*.

Si el depósito de propano está conectado y el producto no está en funcionamiento, cierre la válvula del depósito de propano.

1. Procure que la placa del soporte y el seguro del depósito de propano lo estén sujetando firmemente en su lugar. El depósito de propano no se puede mover cuando está instalado correctamente.

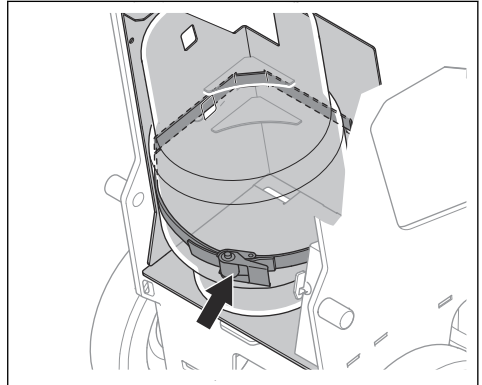

2. Conecte la manguera de propano del producto al depósito de propano.
3. Asegúrese de que la manguera de propano esté correctamente conectada al paso de combustible del motor.
4. Asegúrese de que todos los acopladores estén alineados. Apriete los acopladores manualmente para conectar el depósito de propano al producto.



AVISO: No utilice una herramienta para completar la conexión del depósito de propano al producto. Los acopladores se pueden dañar.

5. Gire la válvula del depósito de propano en el sentido contrario a las agujas del reloj hasta que se detenga para iniciar el flujo del propano.
6. Realice una prueba de protocolo de todas las tuberías de propano. Consulte *Para revisar las tuberías y el depósito de propano en la página 63*.
7. Desconecte en la secuencia opuesta.

Para conectar el producto a una manguera de agua

Asegúrese de que el suministro de agua solo esté activado durante la operación.

1. Conecte la manguera de agua al acoplamiento de liberación de agua del producto.

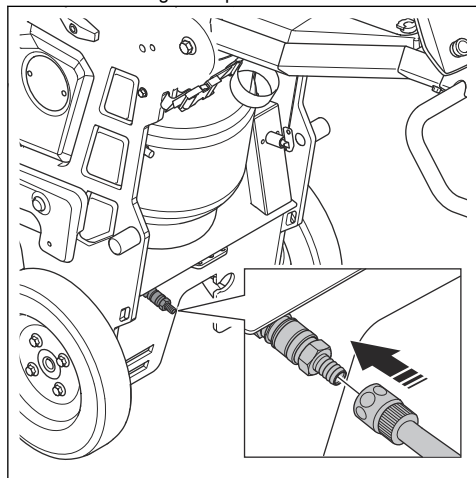

2. Utilice la presión y el flujo de agua correctos. Consulte *Datos técnicos en la página 73*.

Cargador USB en el panel de control

El cargador USB en el panel de control se puede utilizar para cargar dispositivos móviles.

- Solo es posible cargar mediante el cargador USB cuando el botón ENCENDER/APAGAR del panel de control está encendido.
- El dispositivo móvil continúa cargándose si el producto se apaga o si se activa el botón de detención de emergencia.
- El producto no establece un límite de tiempo para cargar un dispositivo móvil. Cargue su dispositivo móvil de acuerdo con las recomendaciones del fabricante del dispositivo móvil.
- El cargador USB proporcionará una salida de 10 W como máximo.

Para cargar un dispositivo móvil

- Conecte su dispositivo móvil al cargador USB.

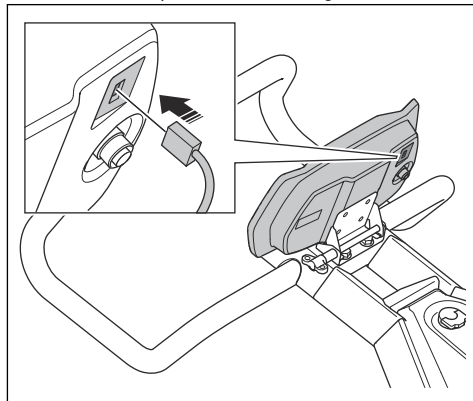

Velocidad de funcionamiento

Si el producto se opera en un tipo de superficie nueva, fije la velocidad inicialmente al 70 %. Cuando el operador conoce el tipo de superficie, la velocidad se puede ajustar.

Panel de control

Opere el producto manualmente con el panel de control en el manillar. Consulte *Descripción general del panel de control en la página 42* para obtener una descripción general de los botones del panel de control.

Para arrancar el producto con el panel de control

1. Conecte el depósito de propano. Consulte *Para conectar y desconectar el depósito de propano en la página 54*.

2. Gire el interruptor de la batería en el sentido de las agujas del reloj.

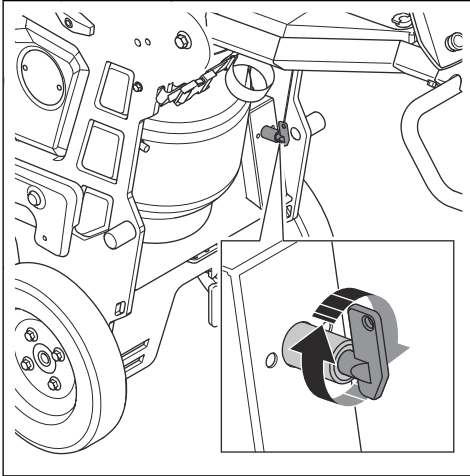

3. Presione ligeramente hacia abajo el manillar para levantar la base de la amoladora de la superficie. Esto libera la fricción de la superficie de las herramientas de diamante. No levante la base de la amoladora completamente de la superficie durante el funcionamiento.
4. Gire el botón de detención de emergencia (A) en el panel de control en el sentido de las agujas del reloj para asegurarse de que esté desacoplado.

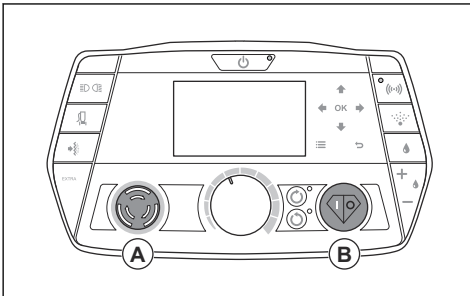

5. Presione el botón ENCENDER/APAGAR (B) en el panel de control para arrancar el motor.
6. Cuando el motor arranque, suelte inmediatamente el botón ENCENDER/APAGAR.



AVISO: No intente arrancar el motor durante más de 5 segundos cada vez. Si el motor no arranca, espere 15 segundos antes de volver a intentarlo.

7. Antes de operar el producto, espere 3 a 5 minutos y deje que el motor se caliente. Use el régimen de ralenti a un máximo de 340 rpm. Consulte *Rpm de los discos de amolado* en la página 43.

Para utilizar el producto con el panel de control



AVISO: Mueva el producto todo el tiempo mientras la base de la amoladora está encendida. Si no mueve el producto, la superficie puede volverse áspera.

1. Arranque el motor. Consulte *Para arrancar el producto con el panel de control* en la página 55.
2. Gire la perilla de velocidad para discos de amolado (A) para ajustar la velocidad de rotación. Ajuste la velocidad de rotación a 675 rpm o más. Consulte *Rpm de los discos de amolado* en la página 43.

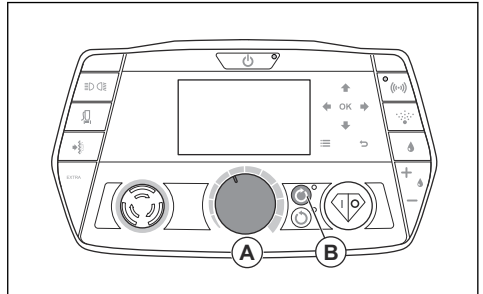

3. Presione el botón de arranque de la base de la amoladora (B) para encenderla.
4. Utilice la perilla de velocidad para discos de amolado para aumentar o disminuir la velocidad de rotación mientras opera el producto.
5. Empuje el producto hacia adelante sobre la superficie del piso. Utilice la perilla de velocidad para ajustar la velocidad de los discos de amolado mientras opera el producto.

Para detener el producto con el panel de control



AVISO: No levante la base de la amoladora de la superficie cuando detenga el motor. Las placas de herramienta giran durante un tiempo después de que se detiene el motor. El polvo puede dispersarse en el aire y la superficie puede dañarse.



AVISO: No deje que el producto se detenga hasta que las placas de herramienta se detengan por completo.

1. Presione el botón de detención de la base de la amoladora (A) para detenerla.

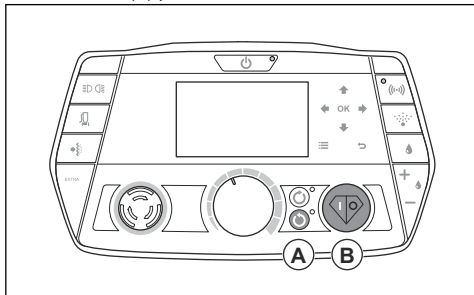

2. Gire la válvula del depósito de propano en el sentido de las agujas del reloj hasta que se detenga para parar el suministro de propano al motor.
3. Mantenga las placas de herramienta contra la superficie hasta que se detengan por completo.



AVISO: Si usa la amoladora en pintura o asfalto adhesivos o un material equivalente, el producto puede atascarse en la superficie adhesiva. Inmediatamente después de que la placa de herramienta se haya detenido completamente, levante el frente de la base de la amoladora a una distancia pequeña.

4. Espere hasta que el motor se detenga. El motor se detiene cuando no hay más combustible en la tubería.
5. Presione el botón ENCENDER/APAGAR para detener el motor.
6. Gire el interruptor de la batería en el sentido contrario a las agujas del reloj.

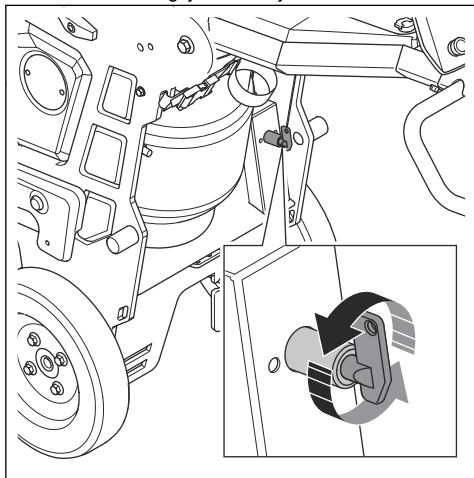

El Sistema del enfriador de pulverización

El Sistema del enfriador de pulverización reduce la temperatura de las herramientas de disco de amolado y mejora el rendimiento del producto. El Sistema del enfriador de pulverización usa el agua del depósito de agua. La boquilla del Sistema del enfriador de pulverización suministra el agua en la superficie.

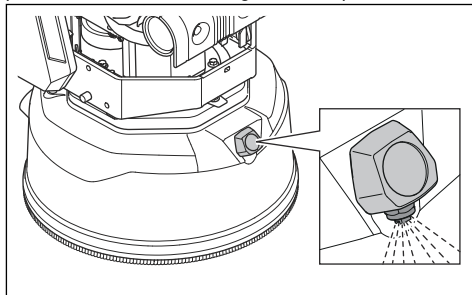

Para operar el producto con el Sistema del enfriador de pulverización

1. Arranque el motor. Consulte *Para arrancar el producto con el panel de control* en la página 55.
2. Llene el depósito de agua con agua si el nivel de agua es bajo. Consulte *Para llenar el depósito de agua* en la página 62.
3. Presione el botón del Sistema del enfriador de pulverización (A) en el panel de control. El indicador del Sistema del enfriador de pulverización en la pantalla aparece cuando el sistema está encendido.

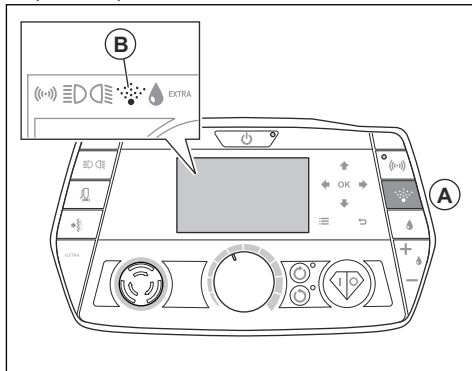

4. Cuando se completa la operación, el Sistema del enfriador de pulverización se detiene automáticamente. También puede presionar el botón del Sistema del enfriador de pulverización en el panel de control para detenerlo.

Para operar el producto con amolado húmedo

Utilice siempre succión de líquido cuando use amolado húmedo.

1. Arranque el motor. Consulte *Para arrancar el producto con el panel de control en la página 55*.
2. Conecte una manguera de agua al acoplamiento de liberación de agua del producto. Consulte *Para conectar el producto a una manguera de agua en la página 55*.
3. Presione el botón de suministro de agua (A) en el panel de control. El indicador de suministro de agua (B) en la pantalla aparece cuando el sistema está encendido.

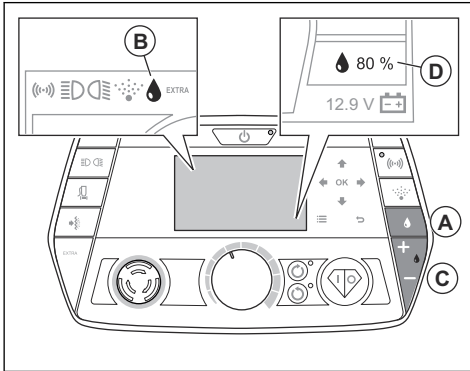

4. Presione el botón de aumento/disminución para que el suministro de agua (C) aumente (+) o disminuya (-) el flujo de agua. El calibrador en la pantalla muestra el flujo de agua entre 1 y 100 % (D).

Contrapesos

El producto tiene un peso a cada lado. Si el producto es pesado para operar, ajuste los pesos para cambiar la presión en la base de la amoladora. Las pesas deben ajustarse en la misma posición en el lado derecho y el izquierdo. Los pesos tienen 4 posiciones:

- Posición 1: presión máxima en la base de la amoladora. Esta posición aumenta el efecto de

operación. Esta posición también se utiliza cuando coloca el producto en la posición de transporte.

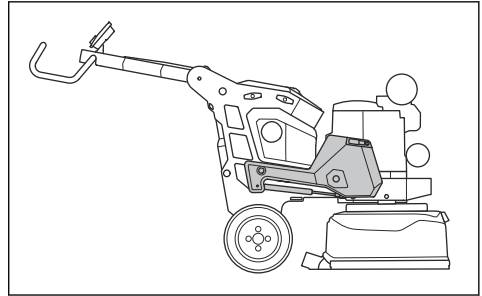

- Posición 2: menor presión que la posición 1 en la base de la amoladora.

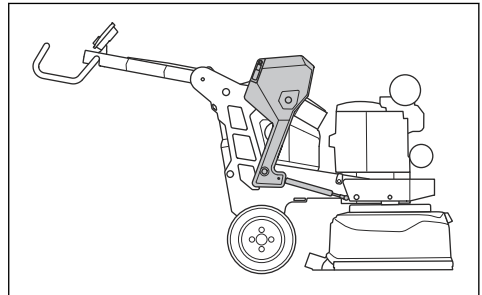

- Posición 3: presión estándar en la base de la amoladora.

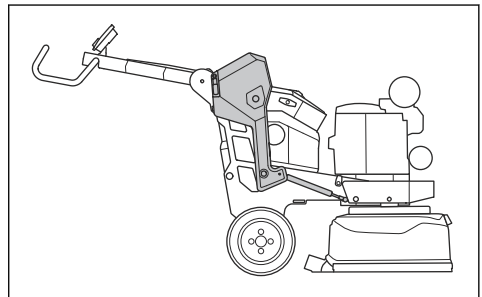

- Posición 4: presión mínima en la base de la amoladora. Esta posición también se utiliza cuando inclina el producto a la posición de servicio.

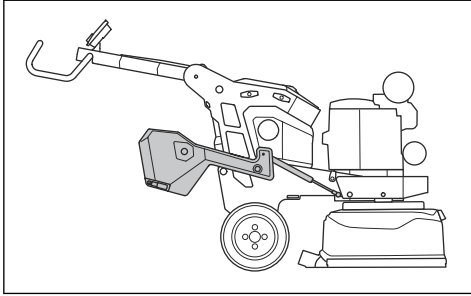

Para ajustar los pesos



ADVERTENCIA: Tenga cuidado al ajustar los pesos. Las piezas móviles pueden causar lesiones.



ADVERTENCIA: Siempre asegúrese de que la traba de peso se trabe correctamente cuando los pesos se coloquen en la posición seleccionada.

1. Despliegue el mango de peso (A).

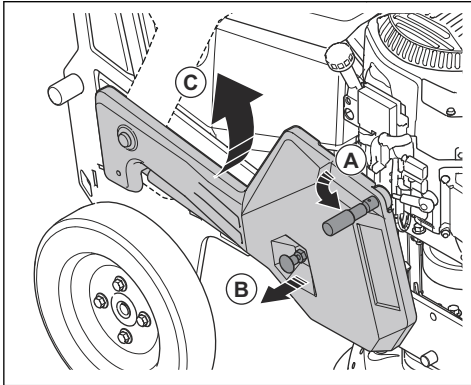

2. Tire del pasador de bloqueo de peso (B) y mueva el peso a la posición seleccionada (C) con la palanca de peso. Consulte *Contrapesos en la página 58*.

3. Suelte el pasador de bloqueo de peso para bloquear el peso en la posición seleccionada.
4. Pliegue el mango de peso.

Para encender y apagar los focos

Se pueden instalar dos focos en el producto, uno en la parte delantera y uno en la parte trasera.

1. Instale los focos en una posición apropiada en el producto. El lado trasero de los focos delanteros tiene un imán.
2. Presione el botón de los focos delanteros para encender los focos delantero y trasero.

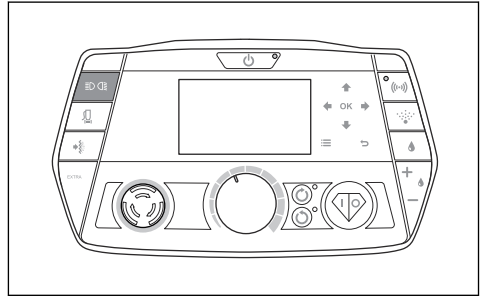

3. Presione el botón de los focos nuevamente para encender los focos delanteros.
4. Presione el botón de los focos nuevamente para encender los focos traseros.
5. Presione el botón de los focos nuevamente para apagar los focos delantero y trasero.
6. Observe la pantalla para ver si los focos delantero (C) o trasero (D) están encendidos.

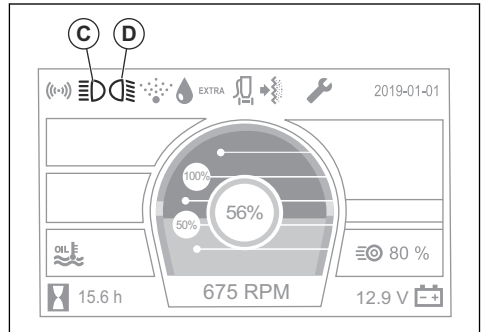

Mantenimiento

Introducción



ADVERTENCIA: Antes de realizar el mantenimiento, debe leer y entender el capítulo sobre seguridad.

Para todos los trabajos de mantenimiento y reparación del producto, se requiere capacitación especial. Garantizamos la disponibilidad de trabajos de mantenimiento y reparación profesionales. Si el concesionario no cuenta con un taller de servicio, pídale información acerca del taller de servicio más cercano.

Caja de control

El producto cuenta con una caja de control. La caja de control tiene dos cubiertas de goma que se pueden quitar para tener acceso a los fusibles y al puerto USB para hacer actualizaciones de software. Detrás de la cubierta de goma izquierda hay un fusible de 1 A para el cargador de batería y un fusible de 20 A para la tracción. Detrás de la cubierta de goma derecha hay un puerto USB para hacer actualizaciones de software (A).

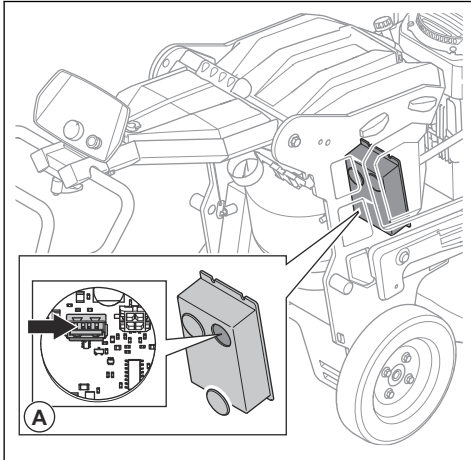

Indicador de mantenimiento en la pantalla

El indicador de mantenimiento (A) en la pantalla cambia de color para mostrar el estado del mantenimiento. El mantenimiento no es necesario cuando el indicador de mantenimiento está apagado.

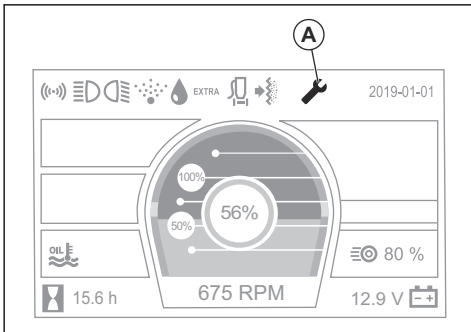

- Anaranjado: El mantenimiento es necesario en las próximas 50 horas o 2 semanas.
- Rojo: El mantenimiento no se ha realizado a tiempo.

Tareas previas al mantenimiento

- Utilice equipo de protección personal. Consulte *Equipo de protección personal en la página 46*.
- Utilice protección respiratoria aprobada. El polvo del producto es peligroso para la salud.
- Estacione el producto sobre una superficie nivelada.
- Detenga el motor y desconecte la batería y el depósito de propano para evitar el arranque accidental durante el mantenimiento.
- Limpie el aceite y el polvo de la zona que rodea el producto. Retire los objetos no deseados.
- Coloque carteles claros para avisar a los transeúntes que se está realizando trabajo de mantenimiento.
- Mantenga a mano extintores, suministros médicos y un teléfono de emergencia.

Programa de mantenimiento

* = Mantenimiento general por parte del operador. Las instrucciones no se proporcionan en este manual de usuario.

X = Las instrucciones se proporcionan en este manual de usuario.

O = Las instrucciones no se proporcionan en este manual de usuario. Solicite a un taller de servicio autorizado que realice el mantenimiento.

Mantenimiento	Diario	Una vez por semana	Cada 6 meses	Cada 12 a 36 meses
Compruebe el botón de detención de emergencia.	X			

Mantenimiento	Diario	Una vez por semana	Cada 6 meses	Cada 12 a 36 meses
Compruebe los puntos de fijación y la función de bloqueo del mango.		*		
Compruebe los puntos de fijación y la función de bloqueo para los pesos.		*		
Limpie las superficies exteriores del producto.	X			
Limpie los componentes internos del producto.			O	
Compruebe las aletas de refrigeración de aceite. Si es necesario, limpie las aletas de refrigeración de aceite.	X			
Realice una inspección general.	X			
Compruebe los discos de amolado.	X			
Compruebe la función del sistema de transmisión de la base de la amoladora.		X		
Examine el sello, la lista de cepillos, las mangueras y los acoplamientos de la cubierta de los discos de amolado para detectar daños y grietas.		*		
Examine todas las tuberías y el depósito de propano en busca de fugas.	X			
Revise el nivel de aceite del motor.	X			
Cambie el aceite del motor.		X		
Reemplace el filtro de aceite.		X		
Reemplace los filtros de aire.		X		
Examine la bujía.		X		
Realice el mantenimiento en el sistema de transmisión de los discos de amolado.				O
Compruebe la conexión entre el chasis y la base de la amoladora.		*		

Para limpiar el producto



AVISO: Cuando las tomas de aire se bloquean, el rendimiento del producto disminuye y el motor se puede sobrecalentar.

- Elimine los bloqueos en todas las tomas de aire. El producto debe estar siempre en una temperatura lo suficientemente fría.
- No utilice productos químicos para limpiar el producto.
- No limpie los componentes eléctricos con agua.
- Siempre limpie todo el equipo al final del día de trabajo. Limpie los componentes de la superficie inferior de la base de la amoladora con una hidrolavadora.



AVISO: No apunte la hidrolavadora directamente a sellos ni puntos de conexión.

Para limpiar la batería y el cargador de batería



AVISO: No limpie con agua la batería o el cargador de batería.

- Asegúrese de que la batería y el cargador de batería estén limpios y secos antes de colocar la batería en el cargador.
- Limpie los terminales de la batería con aire comprimido o utilice un paño suave y seco.
- Limpie las superficies de la batería y el cargador de batería con un paño suave y seco.

Para limpiar las aletas de refrigeración de aceite

- Limpie las aletas de refrigeración de aceite con un cepillo o con aire comprimido.

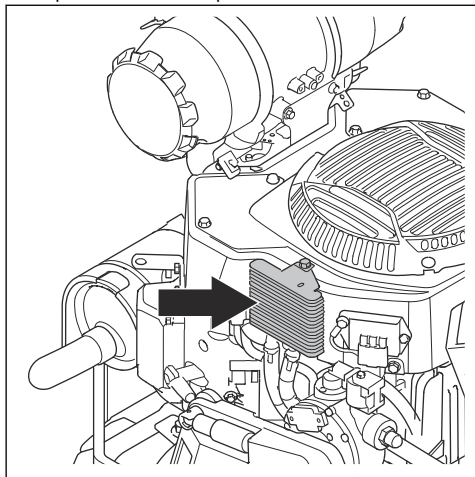

Para hacer una inspección general

- Asegúrese de que las tuercas y los tornillos estén apretados.
- Asegúrese de que los discos de amolado giren suavemente.
- Asegúrese de que los discos de amolado estén limpios.
- Asegúrese de que el mecanismo de bloqueo de la placa de herramienta esté limpio y gire fácilmente.

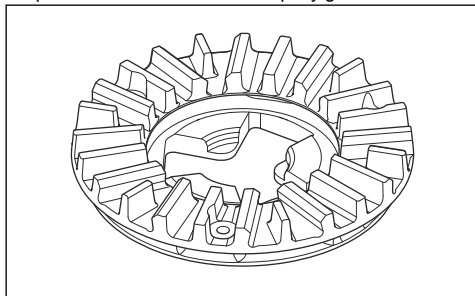

Sistema de transmisión para el cabezal de amolado

El sistema de transmisión para el cabezal de amolado es un sistema cerrado. Si tiene problemas con el sistema de transmisión del cabezal de amolado, comuníquese con el taller de servicio de Husqvarna.

Batería del producto

La batería del producto se encuentra en la escotilla de inspección del producto. Consulte *Para abrir las escotillas de inspección en la página 54*.

La batería del producto comienza a cargarse cuando se cierra el interruptor de la batería. El interruptor de la batería debe estar cerrado cuando el producto está en funcionamiento. El interruptor de la batería debe estar abierto cuando el producto no está en funcionamiento, durante el transporte y el almacenamiento.

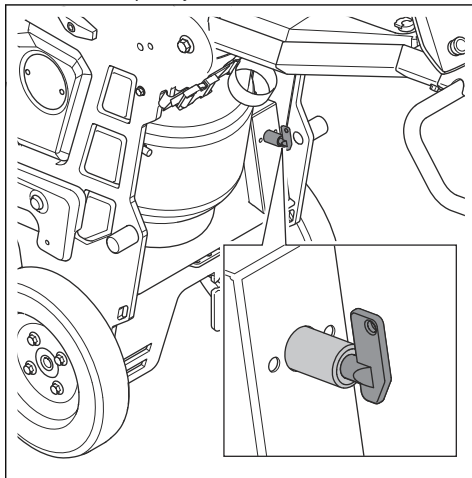

Para llenar el depósito de agua

El nivel de agua en el depósito de agua es demasiado bajo cuando el botón del Sistema del enfriador de pulverización (A) en el panel de control es de color amarillo. El indicador del Sistema del enfriador de pulverización (B) en la pantalla también es de color amarillo cuando el nivel del agua es demasiado bajo.

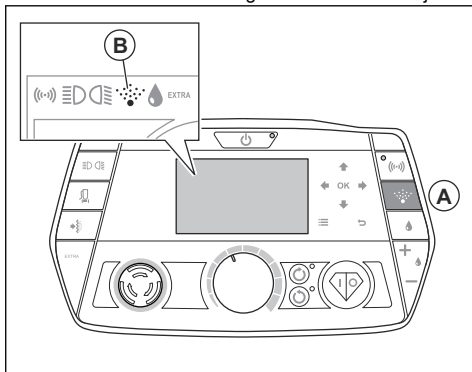

1. Abra la escotilla de almacenamiento cerca del motor. Consulte *Para abrir las escotillas de almacenamiento en la página 53*.

2. Quite la tapa del depósito de agua.

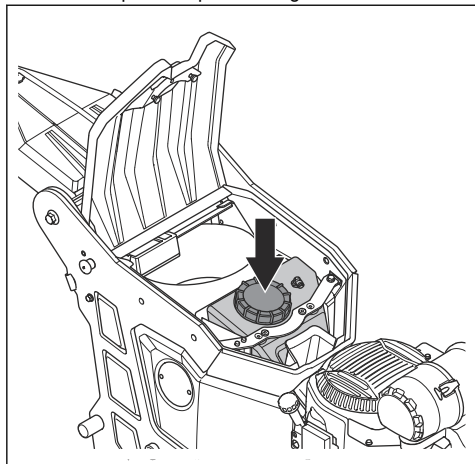

3. Llene el depósito de agua con agua fría.

Para revisar las tuberías y el depósito de propano



AVISO: Examine el depósito de propano y las tuberías cada vez que el depósito de propano se llene o se conecte al producto.

1. Asegúrese de que el depósito de propano no esté dañado.
2. Conecte el depósito de propano al producto. Consulte *Para conectar y desconectar el depósito de propano en la página 54*.
3. Aplique una mezcla de jabón en aerosol a todas las tuberías y conexiones. Para la mezcla de jabón, utilice 50 % de jabón y 50 % de agua.
4. Si hay una fuga, aparecerán burbujas en las tuberías y las conexiones. Comuníquese con un taller de servicio autorizado.

Para llenar el depósito de propano



AVISO: Examine el depósito de propano y las tuberías cada vez que el depósito de propano se llene o se conecte al producto. Consulte *Para revisar las tuberías y el depósito de propano en la página 63*.

No llene en exceso el depósito de propano. El depósito de propano puede contener un máximo de 9 kg/20 lb de propano. El depósito de propano no debe pesar más de 21,8 kg/48 lb cuando está lleno. Si el depósito de propano está demasiado lleno, aparece escarcha en las tuberías de propano o en el regulador.

1. Detenga la máquina. Consulte *Para detener el producto con el panel de control en la página 56*.

2. Asegúrese de que la válvula del depósito de propano esté cerrada.
3. Retire el depósito de propano del producto.
4. Llene el depósito de propano con nuevo propano o reemplace el depósito de propano.
5. Si el tanque de propano está demasiado lleno, utilice un destornillador en la válvula del depósito de propano para liberar el propano no deseado. Libere el propano mediante un procedimiento seguro. Consulte *Seguridad en el uso del propano en la página 47*.
6. Instale el depósito de propano lleno o nuevo en el producto. Consulte *Para conectar y desconectar el depósito de propano en la página 54*.
7. Si el clima es frío, mantenga el producto en interiores antes de usarlo para calentar el depósito de propano. También puede utilizar una manta térmica para depósito de propano para calentar el depósito de propano.

Para comprobar el nivel de aceite



AVISO: Un nivel de aceite demasiado bajo puede dañar el motor. Revise el nivel de aceite antes de utilizar el producto.

1. Coloque el producto en un terreno plano.
2. Retire el tapón del depósito de aceite junto con la varilla de nivel incluida.
3. Limpie el aceite de la varilla de nivel.
4. Vuelva a colocar la varilla de nivel completa en el depósito de aceite para tener una idea correcta del nivel de aceite.
5. Quitar la varilla de nivel.
6. Examine el nivel de aceite con la varilla de nivel.
7. Si el nivel de aceite es bajo, llene con aceite de motor y revise nuevamente.

Para cambiar el aceite del motor:

Si el motor está frío, arránquelo entre 1 y 2 minutos antes de drenar el aceite del motor. Esto calienta el aceite del motor, por lo que se drena más fácilmente.



ADVERTENCIA: No haga funcionar el motor durante más de 1-2 minutos antes de drenar el aceite del motor. El aceite del motor se calienta mucho y puede causar quemaduras graves. Deje que el motor se enfríe antes de drenar el aceite del motor.



ADVERTENCIA: Si se derrama aceite del motor en su cuerpo, limpie con agua y jabón.

1. Coloque un recipiente debajo del tapón de vaciado de aceite.

2. Retire el tapón de vaciado de aceite.

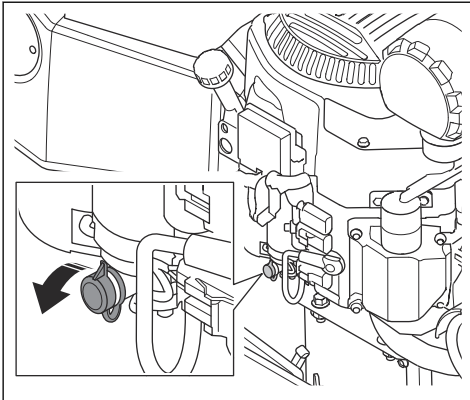

3. Drene el aceite en el recipiente.
4. Coloque y apriete el tapón de vaciado de aceite.
5. Llène con aceite nuevo. Consulte *Datos técnicos en la página 73*.
6. Arranque el motor y déjelo en régimen de ralentí durante 3 minutos.
7. Detenga el motor y asegúrese de que el tapón de vaciado de aceite no tenga fugas.
8. Compruebe el nivel de aceite. Consulte *Para comprobar el nivel de aceite en la página 63*.

Tenga en cuenta: Para una eliminación segura del aceite del motor usado, consulte *Eliminación en la página 72*.

Para reemplazar el filtro de aceite

1. Drene el aceite del motor. Consulte *Para cambiar el aceite del motor: en la página 63*.
2. Gire el filtro de aceite hacia la izquierda para sacarlo.

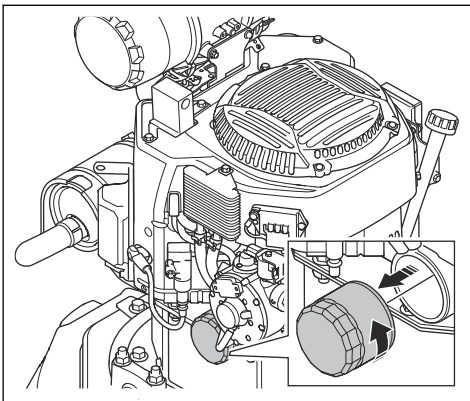

3. Lubrique ligeramente la junta de goma del nuevo filtro de aceite con aceite nuevo.
4. Para conectar el filtro de aceite, gírelo en el sentido de las agujas del reloj hasta que la junta de goma esté en su posición. Apriete el filtro de aceite girándolo $\frac{3}{4}$ de vuelta más.
5. Llène con aceite nuevo. Consulte *Datos técnicos en la página 73*.
6. Arranque el motor y déjelo funcionar en régimen de ralentí durante 3 minutos.
7. Detenga el motor y asegúrese de que el filtro de aceite no tenga fugas.
8. Compruebe el nivel de aceite.

Para reemplazar los filtros de aire



AVISO: No utilice el producto sin los filtros de aire.

Tenga en cuenta: No limpie los filtros de aire. Reemplace los filtros de aire si es necesario.

1. Abra las 2 abrazaderas (A) de la caja del filtro de aire (B) y retire la caja.

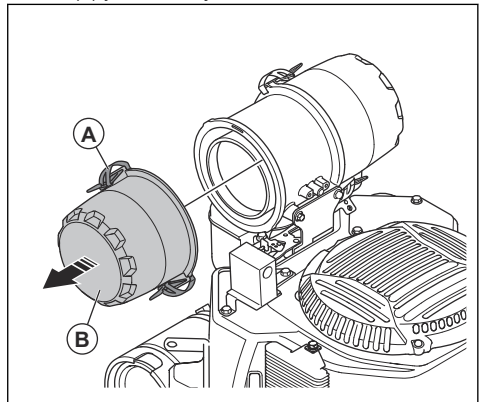

2. Reemplace el filtro de aire exterior (C) y el filtro de aire interior (D).

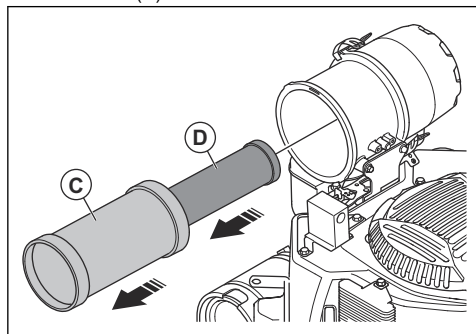

3. Instale los nuevos filtros de aire en la secuencia opuesta.

Tenga en cuenta: Si ambas abrazaderas de la caja del filtro de aire no se pueden cerrar, significa que el filtro de aire exterior no está bien instalado.

- Examine la bujía si el motor tiene una potencia demasiado baja, no arranca fácilmente o no funciona correctamente al régimen de ralentí.
- Para disminuir el riesgo de material no deseado en los electrodos de la bujía, siga estas instrucciones:
 - a) Asegúrese de que el régimen de ralentí esté ajustado correctamente.
 - b) Asegúrese de que la mezcla de combustible es la correcta.
 - c) Asegúrese de que el filtro de aire esté limpio.
- Si la bujía está sucia, límpiela y asegúrese de que la distancia entre los electrodos sea la correcta, consulte *Datos técnicos en la página 73*.

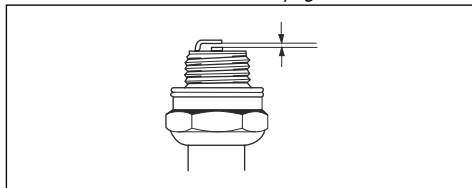

- Reemplace la bujía si es necesario.

Para examinar la bujía



AVISO: Utilice siempre el tipo de bujía recomendada. El tipo de bujía incorrecto puede causar daños en el producto.

Solución de problemas

Problema	Causa	Solución
El producto no arranca.	La batería no está cargada.	Cargue la batería.
	El botón de detención de emergencia está activado.	Gire el botón de detención de emergencia del control del panel de control en el sentido de las agujas del reloj para desacoplarlo.
	El interruptor de seguridad está abierto en el gabinete eléctrico.	Cierre el interruptor de seguridad para completar el circuito.
El motor no arranca.	El depósito de propano está vacío.	Llene o reemplace el depósito de propano.
	La válvula del depósito de propano está cerrada.	Gire la válvula del depósito de propano para abrir el depósito de propano.
	El encendido está defectuoso.	Comuníquese con un taller de servicio autorizado.
El motor arranca, pero se detiene después de unos instantes.	El depósito de propano está casi vacío.	Llene o reemplace el depósito de propano.
El motor arranca, pero se detiene después de 1 a 2 minutos.	El filtro de aire está obstruido o sucio.	Reemplace el filtro de aire. Si el problema persiste, comuníquese con un taller de servicio autorizado.







Problema	Causa	Solución
El motor está en marcha, pero la amoladora no arranca.	La correa está rota.	Si la correa está rota, deje que un centro de servicio la reemplace. Gire manualmente uno de los discos de amolado. Si todos los discos de amolado giran juntos, la correa no está dañada. Si un disco de amolado gira libremente, la correa está rota.
	El embrague se desacopla.	Comuníquese con un taller de servicio autorizado.
El motor se detiene.	Los valores de emisión son superiores a los niveles permitidos.	Examine si el indicador en el control de emisiones está encendido. Comuníquese con un taller de servicio autorizado.
El producto huele a humo.	El embrague se desacopla.	Asegúrese de que la velocidad de los discos de amolado no esté entre 420 y 675 rpm.
No es fácil sujetar el producto.	Hay una cantidad muy pequeña de herramientas de diamante instaladas en el producto.	Aumenta el número de herramientas de diamante para reducir la carga sobre el producto y el operador.
	El motor de accionamiento de la amoladora no funciona.	Asegúrese de que el motor de accionamiento de la amoladora esté conectado.
	Esto puede deberse a una falla en el motor o a una falla en un cable del motor.	Si el problema persiste, comuníquese con un taller de servicio autorizado.
	La correa está rota.	Si la correa está rota, deje que un centro de servicio la reemplace. Gire manualmente uno de los discos de amolado. Si todos los discos de amolado giran juntos, la correa no está dañada. Si un disco de amolado gira libremente, la correa está rota.
	La superficie o la operación utilizan demasiada capacidad del producto.	Ajuste la velocidad del motor o la velocidad de avance del producto en el piso.
El producto suena como si aumentara demasiado la velocidad.	El motor de accionamiento de la amoladora no está conectado.	Asegúrese de que el motor de accionamiento de la amoladora esté conectado.
	El motor de accionamiento de la amoladora no funciona.	Asegúrese de que el motor de accionamiento de la amoladora esté conectado.
	Esto puede deberse a una falla en el motor o a una falla en un cable del motor.	Si el problema persiste, comuníquese con un taller de servicio autorizado.
	La superficie es demasiado gruesa o la configuración de la herramienta de diamante es incorrecta.	Presione ligeramente hacia abajo el manillar para levantar la base de la amoladora de la superficie cuando arranque el producto.

Problema	Causa	Solución
El producto hace un patrón irregular de rayas.	Las herramientas de diamante están conectadas incorrectamente o conectadas a diferentes alturas en los discos de amolado.	Asegúrese de que todas las herramientas de diamante estén instaladas correctamente y de que tengan la misma altura.
	Las herramientas de diamante son de tipos mezclados.	Asegúrese de que todos los segmentos sean del mismo tipo de base y los mismos granos abrasivos de diamante. Si los segmentos de diamante son irregulares, sepárelos de manera uniforme. Haga funcionar el producto sobre una superficie abrasiva hasta que todos los segmentos tengan la misma altura.
	Las trabas están flojas o no están.	Asegúrese de que todas las trabas estén en su lugar y apretadas.
	Las herramientas de resina son de tipos mezclados o tienen contaminación no deseada.	Asegúrese de que todas las resinas tengan el mismo tipo de base y los mismos granos abrasivos de diamante, y que no haya contaminación. Para limpiar las herramientas de resina, hágalas funcionar durante un breve período en una superficie ligeramente abrasiva
	Los discos de amolado están desgastados o dañados.	Examine si hay secciones rotas o demasiado movimiento en los discos de amolado.
Hay movimientos repentinos no deseados en el producto.	Los discos de amolado están desgastados o dañados.	Examine los discos de amolado para detectar piezas dañadas o movimiento excesivo.
	Las herramientas de diamante están conectadas incorrectamente o conectadas a diferentes alturas en los discos de amolado.	Asegúrese de que todas las herramientas de diamante estén instaladas correctamente y de que tengan la misma altura.
	Las trabas están flojas o no están.	Asegúrese de que todas las trabas estén en su lugar y apretadas.
El fusible se libera.	La carga es demasiado grande o los fusibles son demasiado pequeños.	Compruebe la dimensión de los fusibles y la inercia.
		Disminuya la presión de amolado, aumente la cantidad de herramientas de diamante o aumente la dureza del tipo de base.

Mensajes de advertencia y de error en la pantalla

Los mensajes de error y las advertencias se muestran en la pantalla del producto. En la pantalla se muestra un símbolo de error y una descripción de este. Si el

mensaje de error es de color amarillo, puede continuar utilizando el producto. Si el mensaje de error es de color rojo, el producto se detiene. Presione "ACEPTAR" para reiniciar el error. El error se registra en el registro del código de error del producto.

Símbolo	Mensaje de error	Causa	Solución
	"TENSIÓN BAJA DE CONTROL"	Tensión de control baja.	Compruebe la unidad del suministro de alimentación. Compruebe la tensión de la batería.
	"TENSIÓN BAJA DEL MOTOR DE ACCIONAMIENTO IZQUIERDO/TENSIÓN BAJA DEL MOTOR DE ACCIONAMIENTO DERECHO"	La tensión es baja en un motor en funcionamiento.	Compruebe la tensión de control. Compruebe la tensión de la batería. Compruebe los cables que van al motor. Compruebe la tensión en las salidas de los relés.
	"ERROR DEL BUS CAN"	Error en el bus CAN.	Compruebe los cables. Compruebe las unidades que están conectadas a la HMI.
	"ERROR DEL INVERSOR GENÉRICO"	Convertidor de error general, motor izquierdo/derecho en funcionamiento.	Visite el sitio web de soporte.
	"ADVERTENCIA DE LA ECU PXXXX"	Código de error del motor.	Consulte a su concesionario de servicio.
	"ECU P0174: LEAN IN PE"	Bajo suministro de combustible al motor.	Reemplace el depósito de propano.
	"ALTA TEMPERATURA DEL ACEITE"	Símbolo rojo; el motor está demasiado caliente.	Detenga el motor. Compruebe las aletas de refrigeración de aceite. Si es necesario, limpie las aletas de refrigeración de aceite.
	SOBRECARGA DEL MOTOR	El motor se sobrecarga. El calibrador de pantalla muestra más del 90 %.	Disminuya la carga del motor, consulte el calibrador de la pantalla para ver la corriente del motor.
		El motor se sobrecarga. El calibrador muestra cerca del 100 %.	Deje que el producto se enfríe.
	"MANTENIMIENTO"	Se necesita realizar un mantenimiento del producto.	Consulte a su concesionario de servicio.
	"NIVEL DE AGUA BAJO"	El nivel de agua en el depósito de agua es bajo.	Llene con agua el depósito de agua. Compruebe el sensor de nivel.
	"DETENCIÓN DE EMERGENCIA ACTIVADA"	El botón de detención de emergencia está encendido.	Reinicie el botón de detención de emergencia.
	"ERROR... GENÉRICO (código de error)"	Convertidor del error general, motor de movimiento izquierdo/derecho.	Visite el sitio web de soporte.

Transporte, almacenamiento y eliminación de residuos

Transporte



ADVERTENCIA: Tenga cuidado durante el transporte. El producto es pesado y puede causar lesiones o daños si se cae o se mueve durante el transporte.

Las ruedas permiten mover el producto en distancias cortas. Para distancias más largas, levante el producto para moverlo o súbalo a un vehículo.



AVISO: No remolque el producto detrás de un vehículo.

- Tenga cuidado cuando mueva el producto manualmente en superficies con pendiente. Pequeñas pendientes pueden ocasionar movimientos rápidos del producto que no se pueden controlar manualmente.
- Fije el producto con seguridad durante el transporte. Asegúrese de que no se mueva.
- Ponga algún tipo de protección en el producto durante el transporte. Esto protege al producto de los elementos naturales, como la lluvia y la nieve.
- Levante el producto solo por el cáncamo.
- No levante el producto por el manillar, el motor, el chasis ni otras piezas.
- El transporte se realiza idealmente en un palé.
- Siempre levante el producto con un elevador o un montacargas.
- No utilice un montacargas si el producto no se coloca sobre un palé o carro. De lo contrario, se pueden dañar los discos amoladora y otros componentes internos.
- Durante el transporte, la base de la amoladora debe estar en el suelo. Para evitar daños en el mecanismo de bloqueo de las placas de herramientas, mantenga las placas de herramientas instaladas.

Para poner el producto en posición de transporte

- Pliegue el mango hacia abajo. Consulte *Para ajustar el mango y el manillar en la página 52.*

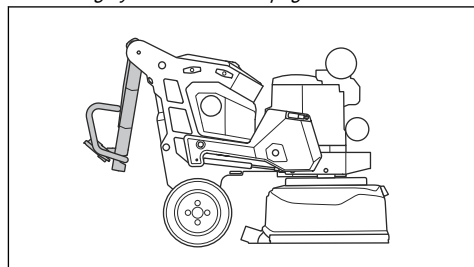

- Ajuste los pesos a la posición hacia adelante. Consulte *Para ajustar los pesos en la página 59.*
- Asegúrese de que la base de la amoladora toque la superficie.
- Cuelgue la cubierta de la base de la amoladora. Consulte *Para colgar la cubierta de la base de la amoladora en la página 69.*

Para colgar la cubierta de la base de la amoladora



ADVERTENCIA: Tenga cuidado al ajustar la cubierta de la base de la amoladora. Las piezas móviles pueden causar lesiones.

El producto tiene dos correas de goma en cada lado del motor. Durante el transporte, utilice las correas de goma para colgar la cubierta de la base de la amoladora a fin de evitar daños en la superficie.

1. Quite las correas de goma de los soportes del chasis (A).

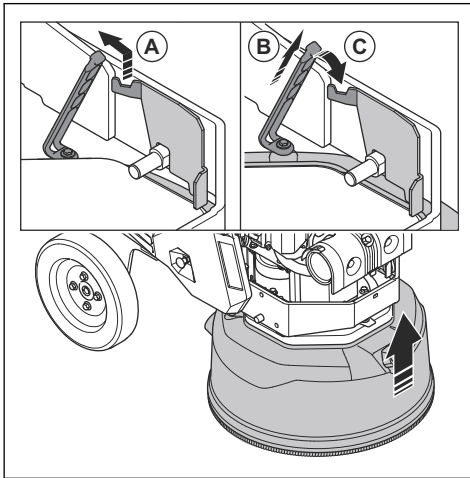

2. Levante la cubierta de la base de la amoladora.
3. Tire de las correas de goma (B).
4. Fije las correas de goma a los soportes del chasis (C) para bloquear la cubierta de la base de la amoladora en la posición levantada.

Rueda de soporte

La rueda de soporte levanta la base de la amoladora a una pequeña distancia del suelo para facilitar el transporte a corta distancia.



AVISO: Utilice la rueda de soporte solo para mover el producto a distancias cortas. La rueda de soporte solo se debe utilizar en el área de trabajo, o bien colocarse dentro y fuera de un vehículo de transporte.



ADVERTENCIA: Tenga cuidado al instalar, quitar o ajustar la rueda de soporte. Las piezas móviles pueden causar lesiones.

- Posición de la rueda de soporte para el transporte en distancias cortas. Consulte *Para colocar la rueda de soporte en la posición correcta para el transporte a corta distancia en la página 70.*

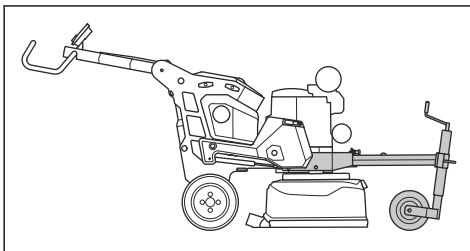

Para colocar la rueda de soporte en la posición correcta para el transporte a corta distancia

1. Coloque el bastidor de la rueda de soporte (A) contra el bastidor del producto.

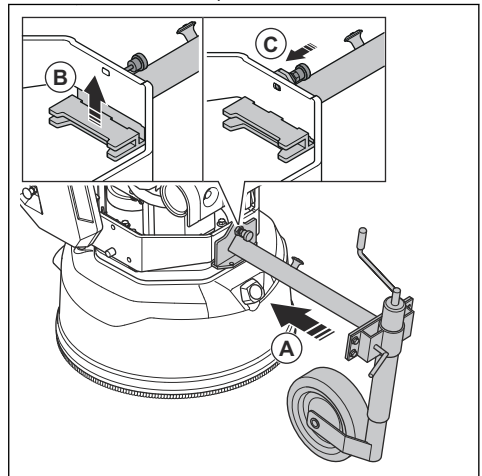

- a) Si es necesario, gire la palanca de bloqueo en la parte delantera del bastidor de la rueda de soporte para aflojar la rueda. Esto permite colocar el bastidor de la rueda de soporte en el ángulo correcto contra el bastidor del producto.
2. Levante ligeramente el bastidor de la rueda de soporte para asegurarse de que esté apretado contra el bastidor del producto (B).
 3. Bloquee la rueda de soporte con el pasador (C).
 4. Quite la rueda de soporte en la secuencia opuesta.

Para ajustar la altura de la rueda de soporte

1. Coloque la rueda de soporte en posición para transporte de distancias cortas. Consulte *Para colocar la rueda de soporte en la posición correcta para el transporte a corta distancia en la página 70.*

2. Gire la palanca de bloqueo (A) en la parte delantera del bastidor de la rueda de soporte para aflojar esta rueda.

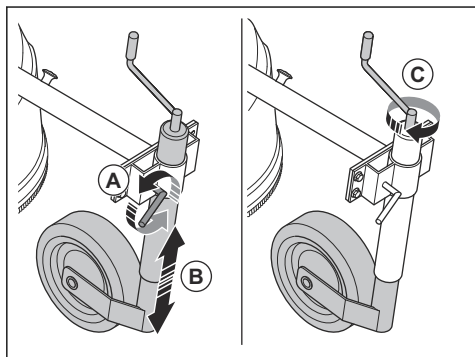

3. Levante o baje la rueda de soporte (B).
4. Gire la palanca de bloqueo en la parte delantera de la rueda de soporte para bloquear la posición de esta rueda.
5. Gire el mango (C) en la parte delantera de la rueda de soporte para levantarla o bajarla.

Para mover el producto con la rueda de soporte

1. Coloque la rueda de soporte en la posición correcta para el transporte en distancias cortas. Consulte *Para colocar la rueda de soporte en la posición correcta para el transporte a corta distancia en la página 70*.
2. Baje la rueda de soporte para levantar la base de la amoladora del suelo. Consulte *Para ajustar la altura de la rueda de soporte en la página 70*.
3. Mueva el producto manualmente.

Para mover el producto hacia arriba y hacia abajo por una rampa



ADVERTENCIA: Tenga mucho cuidado al mover el producto hacia arriba y hacia abajo en rampas con el motor encendido. El producto es pesado y existe riesgo de lesiones si se cae o se mueve demasiado rápido.



ADVERTENCIA: Para rampas de pendiente pronunciada, utilice siempre un cabrestante. No camine ni permanezca por debajo del producto. No permanezca en la zona de riesgo del producto. Consulte *Seguridad en el área de trabajo en la página 46*.



ADVERTENCIA: No mueva el producto en pendientes pronunciadas. Consulte la placa

de identificación del producto para conocer el ángulo máximo de pendiente.

- Para bajar el producto por una rampa, opere el producto lentamente hacia atrás.
- Para subir el producto por una rampa, opere el producto lentamente hacia delante.
- No gire el producto más de 45° en una rampa.

Para levantar el producto



ADVERTENCIA: Asegúrese de que el equipo de elevación tenga la especificación correcta para levantar el producto de forma segura. La placa de identificación del producto muestra el peso del producto.



ADVERTENCIA: No camine ni permanezca por debajo del producto cuando esté levantado. Mantenga a los transeúntes fuera del área de riesgo. Consulte *Seguridad en el área de trabajo en la página 46*.



ADVERTENCIA: No levante el producto si está dañado. Asegúrese de que el cáncamo esté correctamente instalado y de que no esté dañado.

1. Ponga el producto en posición de transporte. Consulte *Para poner el producto en posición de transporte en la página 69*.
2. Fije el equipo de elevación al cáncamo.

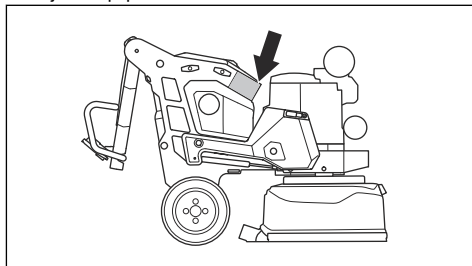

Para fijar el producto a un vehículo de transporte



AVISO: No utilice la rueda de soporte para fijar el producto. La rueda de soporte no es lo suficientemente estable y puede dañarse.

El producto cuenta con orificios que se usan con correas de sujeción para fijar el producto al vehículo de transporte.

1. Fije las correas de sujeción en los orificios.

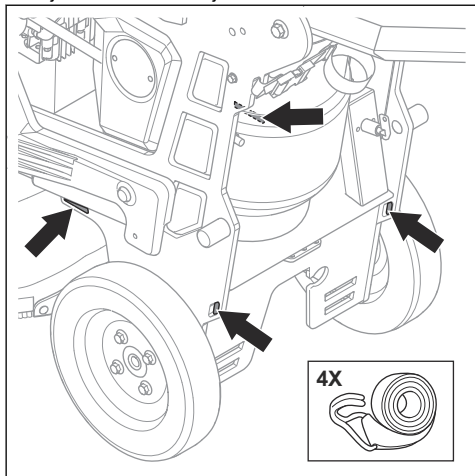

2. Fije y apriete la correa de sujeción al vehículo.

Almacenamiento



AVISO: No almacene el producto al aire libre. Siempre mantenga el producto en ambientes interiores.

- Mantenga el producto en un lugar seco y sin escarcha.
- Limpie el producto y realícele un mantenimiento completo antes de almacenarlo.
- Levante la rueda de soporte. El base de la amoladora debe estar en el suelo.
- Mantenga el producto en un área cerrada para evitar que los niños u otras personas sin autorización puedan acceder a él.
- No almacene los depósitos de propano en un edificio. Los depósitos de propano solo deben estar en ambientes interiores durante el funcionamiento del producto. Mantenga los depósitos de propano en un área segura con suficiente flujo de aire.
- Mantenga el cargador de batería en un lugar seco y sin escarcha.
- Cargue las baterías del producto cada 6 meses cuando este producto esté guardado a largo plazo.

Eliminación

Los símbolos en la máquina o en su embalaje indican que este producto no se puede tratar como residuo doméstico. Debe enviarse a una estación de reciclaje apropiada para la recuperación del equipo eléctrico y electrónico.

Asegúrese de desconectar el depósito de propano y de retirar la batería del producto antes de enviarlo a una

estación de reciclaje adecuada. Envíe la batería a una estación de reciclaje adecuada.

Si se asegura de mantener correctamente esta máquina, puede contribuir a contrarrestar los posibles efectos negativos en el medioambiente y en las personas que, de lo contrario, podrían resultar afectadas debido a la gestión incorrecta de los residuos de este producto. Para obtener información más detallada sobre el reciclaje de este producto, comuníquese con su municipalidad, servicio de recolección de residuos domésticos o con la tienda donde compró el producto.

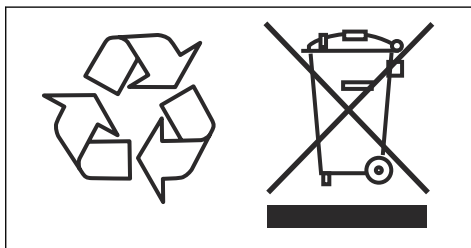

Datos técnicos

Datos técnicos

Potencia del motor, kW/hp	16,2/22
Peso, kg/lb	456/1005
Ancho de amolado, mm/pulg.	600/23,6
Disco de amolado, mm/in	4 x 230/9
Presión de amolado, kg/lb	242/534
Peso en la posición 1 (hacia adelante), kg/lb	242/534
Peso en posición 2 (vertical), kg/lb	215/473
Peso en posición 3 (vertical), kg/lb	200/440
Peso en la posición 4 (hacia atrás), kg/lb	171/377
Velocidad de los discos de amolado, rpm mín./máx.	675-1010
Velocidad de la base de la amoladora, rpm mín./máx.	68-101
Velocidad del motor, rpm	1200-3600
Sentido de rotación (desde arriba)	Base de la amoladora: opuesto a las agujas del reloj Disco de amolado: 2 en el sentido de las agujas del reloj y 2 en el sentido opuesto a las agujas del reloj
Gradiente máxima, grados °	10
Tipo de batería	12 V, 20 Ah
Gabinete, IP	54
Combustible	Extracción de vapor de propano
Presión del agua recomendada, bar/PSI ⁶	3/45
Distancia de la bujía mm/in	0,76/0,03
Extractor de polvo recomendado⁷	
Acople del extractor de polvo, mm/in	75/3
Flujo de aire mín., m ³ /h/CFM	600/353
Vacío mín., kPa/psi	28/4,1

⁶ Válido para el Sistema del enfriador de pulverización.

⁷ Los datos técnicos para los extractores de polvo no describen de manera concluyente el rendimiento real en el tiempo entre diferentes extractores de polvo. Para los productos de Husqvarna, los datos objetivos de la OSHA se encuentran disponibles en www.husqvarnacp.com/us.

Niveles acústicos

Emisiones sonoras⁸	
Nivel de potencia acústica, medida L_W (dB (A))	106
Niveles acústicos⁹	
Nivel de presión sonora en el oído del operador, L_p (dB(A))	78,7
Niveles de vibración¹⁰	
Manilla derecha, m/s^2	4,9
Manilla izquierda, m/s^2	4,9

Dimensiones del producto

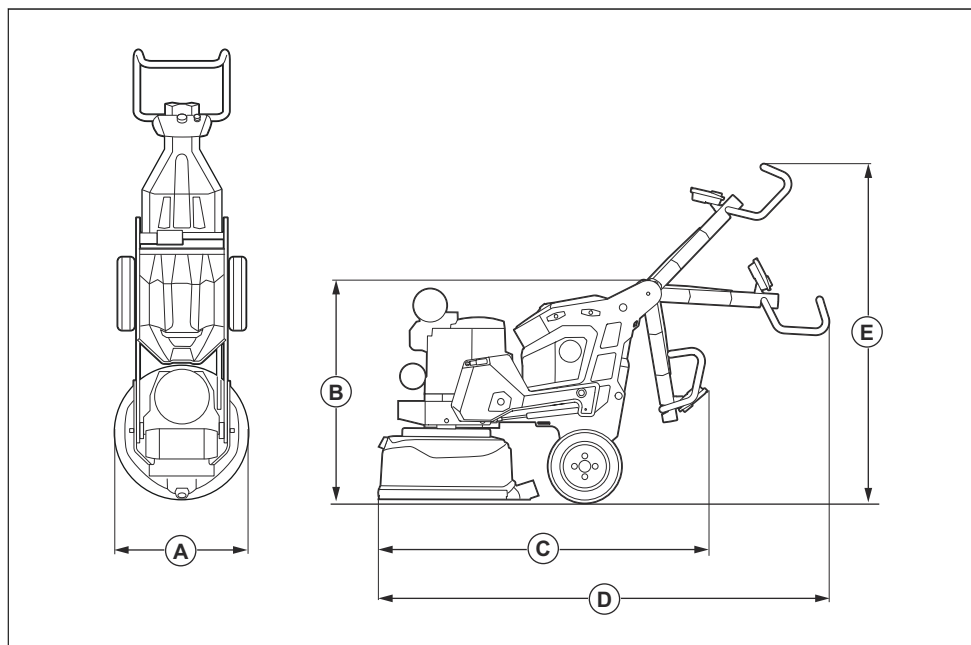

A	Ancho, mm/pulg	670/26,4
----------	----------------	----------

⁸ Las emisiones sonoras en el entorno se miden como potencia acústica de conformidad con EN 60335-2-72. Incertidumbre de medición esperada de 2,5 dB(A).

⁹ Nivel de presión sonora según EN 60335-2-72. Incertidumbre de medición esperada de 4 dB(A).

¹⁰ Nivel de vibración en conformidad con EN 60335-1 y EN 60335-2-72. Los datos informados en cuanto al nivel de vibración tienen una dispersión estadística típica (desviación estándar) de 1 m/s^2 . Los valores de vibración son válidos para el funcionamiento manual.

B	Altura total mín. (mango plegado), mm/in	1070/42,1
C	Largo total mín. (mango plegado), mm/in	1400/55,1
D	Largo máx. total (mango extendido), mm/in	2085/82,1
E	Altura máx. total (mango extendido), mm/in	1770/69,7

Table des matières

Introduction.....	76	Dépannage.....	103
Sécurité.....	83	Transport, entreposage et mise au rebut.....	107
Fonctionnement.....	87	Données techniques.....	111
Entretien.....	97		

Introduction

Responsabilité du propriétaire



AVERTISSEMENT: Des opérations de coupe, de surfacage ou de perçage du béton ou de la pierre, particulièrement lorsque les conditions sont sèches, génèrent de la poussière qui contient souvent de la silice. La silice est un composant de base du sable, du quartz, de la brique d'argile, du granit et de nombreux autres pierres et minéraux. L'exposition à une quantité excessive de ces poussières peut entraîner :

une maladie respiratoire (réduisant la capacité à respirer), notamment la bronchite chronique, la silicose et la fibrose pulmonaire causée par l'exposition à la silice. Ces maladies peuvent être fatales;

Des irritations et éruptions cutanées.

Le cancer, selon le NTP (National Toxicology Program) et le CIRC (Centre International de recherche sur le cancer).

Prendre les précautions suivantes :

Éviter l'inhalation et le contact cutané avec les poussières, brouillards et fumées.

Porter et veiller à ce que les personnes à proximité portent un dispositif de protection respiratoire approprié, tel un masque antipoussière filtrant les particules microscopiques. (Voir OSHA 29 CFR Part 1926.1153)

Pour réduire les émissions de poussières, utilisez de l'eau pour agglomérer, lorsque cela est possible. Si une opération à sec est

nécessaire, utiliser un extracteur de poussière adéquat.

Il est de la responsabilité du propriétaire ou de l'employeur de s'assurer que l'utilisateur possède les connaissances nécessaires pour manipuler le produit en toute sécurité. Les superviseurs et les utilisateurs doivent avoir lu et compris le manuel d'utilisation. Ils doivent être conscients des éléments suivants :

- Les consignes de sécurité relatives au produit.
- L'éventail d'applications du produit et ses limites.
- La manière dont le produit doit être utilisé et entretenu.

Les règlements locaux ou nationaux peuvent limiter l'utilisation de ce produit. Rechercher les réglementations en vigueur où le travail est exécuté avant d'utiliser le produit.

Description du produit

Ce produit est une surfaceuse pour surfaces de diverses duretés. Le produit est doté d'un moteur au propane.

Utilisation prévue

Ce produit est utilisé pour meuler des surfaces de matériaux de diverses duretés, comme la pierre naturelle, le terrazzo et le béton. Il peut également être utilisé pour meuler des matériaux de recouvrement, comme l'époxy et la colle. La finition de la surface peut être rugueuse ou lisse. Le produit peut être utilisé pour le meulage à sec et le meulage à l'eau. Ne pas utiliser l'outil pour d'autres tâches.

Le produit est utilisé dans les opérations commerciales par des opérateurs professionnels.

Vue d'ensemble du produit, côté droit

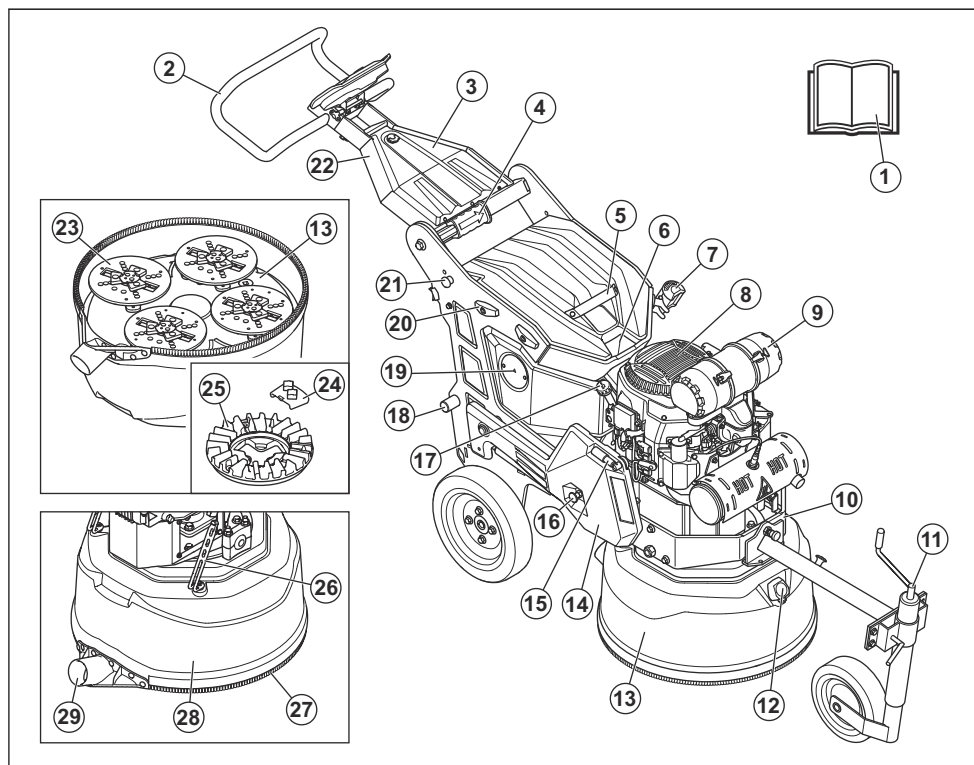

- | | |
|---|---|
| 1. Manuel d'utilisation | 16. Verrou de poids |
| 2. Guidon | 17. Jauge et remplissage d'huile |
| 3. Capot de rangement | 18. Porte-poids |
| 4. Levier de verrouillage du réglage approximatif de la poignée | 19. Capot d'inspection |
| 5. Capot de rangement | 20. Support de poids |
| 6. Anneau de levage | 21. Levier de verrouillage du réglage précis de la poignée |
| 7. Phare (accessoire) | 22. Poignée |
| 8. Moteur | 23. Disque de meulage |
| 9. Filtre à air | 24. Outil diamanté (accessoire) |
| 10. Point de fixation pour les sangles | 25. Plaque de l'outil |
| 11. Roue de support | 26. Sangles en caoutchouc pour accrocher le couvercle de la tête de meulage |
| 12. Buse du système de refroidissement par brouillard | 27. Jupe pare-poussière |
| 13. Tête de meulage | 28. Couvercle |
| 14. Poids | 29. Connexion pour extracteur de poussière |
| 15. Poignée de poids | |

Vue d'ensemble du produit, côté gauche

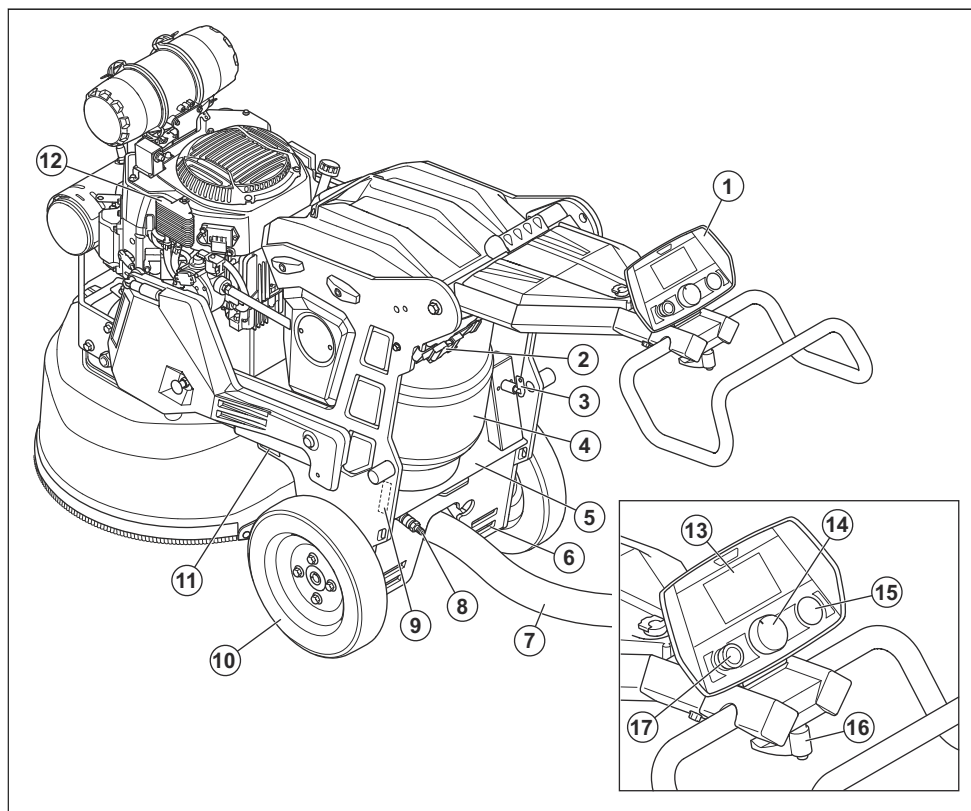

- | | |
|--|---|
| 1. Panneau de commande | 9. Plaque signalétique |
| 2. Dispositif de suspension pour extracteur de poussière | 10. Jante |
| 3. Interrupteur de batterie | 11. Trous pour sangles |
| 4. Réservoir de propane | 12. Ailettes de refroidissement d'huile |
| 5. Porte-réservoir de propane | 13. Écran |
| 6. Trous pour sangles | 14. Bouton de régime des disques de meulage |
| 7. Connexion pour extracteur de poussière | 15. Bouton de démarrage/arrêt du moteur |
| 8. Raccord d'évacuation d'eau | 16. Levier de verrouillage du réglage du guidon |
| | 17. Bouton d'arrêt d'urgence |

Vue d'ensemble du produit, pièces internes

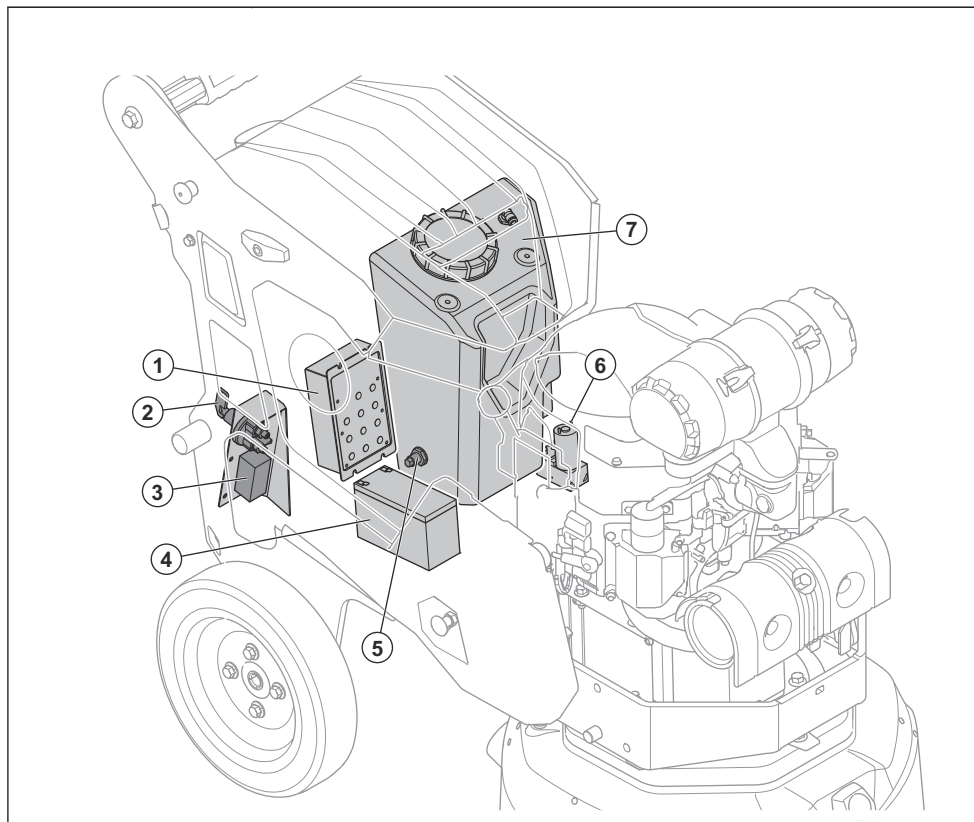

1. Panneau de connexion pour accessoires. Se reporter à la section *Symboles sur le panneau de connexion à la page 79.*
2. Interrupteur de batterie
3. Relais
4. Batterie
5. Capteur de niveau d'eau
6. Pompe du système de refroidissement par brouillard
7. Réservoir d'eau

Symboles sur le panneau de connexion



Bus CAN



Panneau de commande



Valve d'alimentation en eau



Système de refroidissement par brouillard

THROTTLE

Servo de commande d'accélération



Phares

K-LINE

Connexion entre le moteur et la carte de circuit imprimé

EXTRA
+

Alimentation 12 V, utilisée pour les futurs équipements

EMS

Connexion de démarrage du moteur

POWER
⚡

Alimentation de la carte de circuit imprimé

Vue d'ensemble du panneau de commande

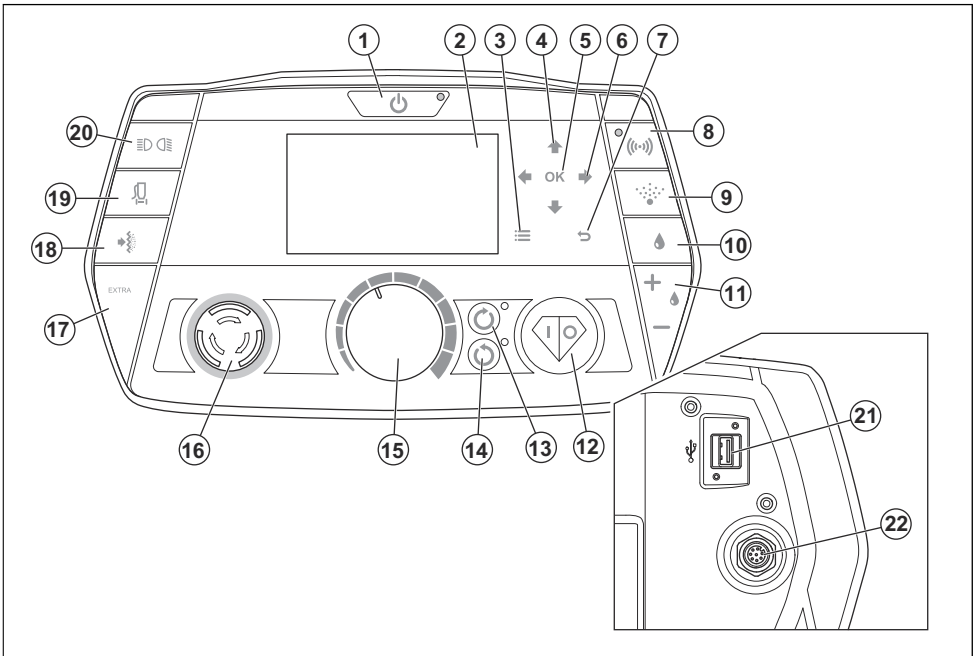

1. Bouton ON/OFF (marche/arrêt) du produit.
2. Affichage, se reporter à *Vue d'ensemble de l'affichage à la page 81*.
3. Bouton de menu.
4. Touches fléchées pour monter/descendre dans le menu et activer/désactiver le panneau de nuit.
5. Bouton « OK » pour confirmer les sélections de menu. Pour réinitialiser l'indicateur de distance, appuyer longuement sur le bouton « OK ».
6. Touches fléchées pour se déplacer vers la droite/gauche dans le menu et modifier les renseignements affichés par l'indicateur de fonctionnement.
7. Bouton de retour en arrière dans la structure de menus.
8. Bouton de communication radio (non utilisé).
9. Bouton du système de refroidissement par brouillard.
10. Bouton d'alimentation en eau.

11. Bouton d'augmentation/diminution de l'alimentation en eau.
12. Bouton de démarrage/arrêt du moteur.
13. Bouton de démarrage de la tête de meulage.
14. Bouton d'arrêt de la tête de meulage.
15. Bouton de régime des disques de meulage.
16. Bouton d'arrêt d'urgence.
17. Bouton « EXTRA » (supplémentaire).
18. Bouton de commande d'effacement pour extracteur de poussière.
19. Bouton de marche/arrêt de l'extracteur de poussière.
20. Bouton de phare.
21. Chargeur USB.
22. Connecteur du câble de bus CAN.

Vue d'ensemble de l'affichage

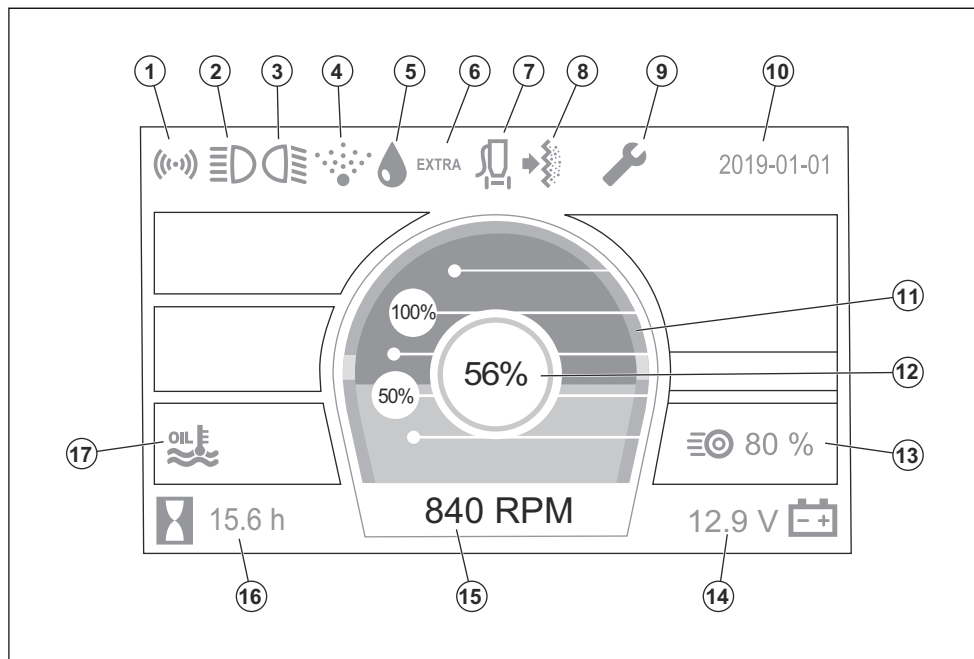

1. Indicateur de communication radio (non utilisé).
2. Témoin de phare avant.
3. Témoin de phare arrière.
4. Indicateur du système de refroidissement par brouillard.
5. Indicateur de l'alimentation en eau.
6. Indicateur « EXTRA » (supplémentaire).
7. Indicateur de marche/arrêt pour extracteur de poussière.
8. Indicateur de commande de nettoyage pour extracteur de poussière.
9. Indicateur d'entretien.
10. Heure et date.
11. Indicateur de puissance disponible.
12. Indicateur de puissance utilisée.
13. Indicateur de débit d'eau et indicateur de régime de fonctionnement.
14. Indicateur de tension.
15. Régime des disques de meulage.
16. Indicateur de fonctionnement. Affiche la durée de fonctionnement (h), la distance (m) ou l'énergie (kWh).
17. Indicateur de température du moteur.

Régime (tr/min) des disques de meulage

L'affichage indique le régime (en tr/min) des disques de meulage (A).

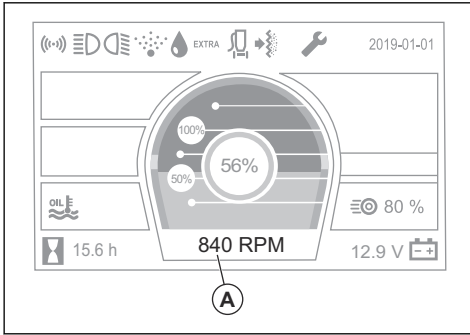

- Le régime de ralenti est de 340 tr/min.
- L'embrayage s'engage à 480 tr/min.



MISE EN GARDE : Ne pas faire fonctionner le produit à un régime compris entre 420 et 675 tr/min. L'embrayage peut se désengager.

- Faire fonctionner le produit à un régime compris entre 675 et 1 010 tr/min.

Niveau de puissance du moteur

L'indicateur à l'écran indique la puissance utilisée (A).

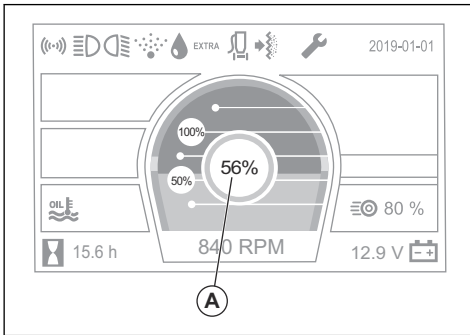

L'indicateur peut prendre l'une de trois couleurs différentes pour indiquer le niveau de puissance du moteur :

- Vert : Le niveau de puissance est compris entre 0 et 100 %.
- Jaune : Le niveau de puissance est de 100 à 115 %.
- Rouge : Le niveau de puissance est supérieur à 115 %.

Symboles figurant sur l'outil



AVERTISSEMENT : Ce produit peut être dangereux et causer des blessures très graves, ou même mortelles, à l'utilisateur et à d'autres personnes. Faire attention et utiliser le produit correctement.



Lire attentivement le manuel et veiller à bien comprendre les directives avant d'utiliser l'outil.



Portes des protections pour les oreilles, les yeux et les voies respiratoires. Se reporter à la section *Équipement de protection personnelle* à la page 84.



La poussière peut causer des problèmes de santé. Utiliser une protection respiratoire adéquate. Toujours s'assurer qu'il y a une bonne circulation d'air.



Le propane est très inflammable et explosif.



Toujours utiliser l'anneau de levage pour lever le produit.



Utiliser les trous pour les sangles d'arrimage afin de fixer le produit à un véhicule de transport.



Double isolation, batterie et chargeur de batterie.



Utiliser et ranger le chargeur de batterie seulement à l'intérieur.



Le produit n'est pas un déchet ménager. Il faut l'envoyer dans un centre de recyclage pour équipements électriques et électroniques.

Remarque : Les autres symboles et autocollants apposés sur le produit se rapportent aux exigences en matière de certification pour certains marchés.

Plaque signalétique

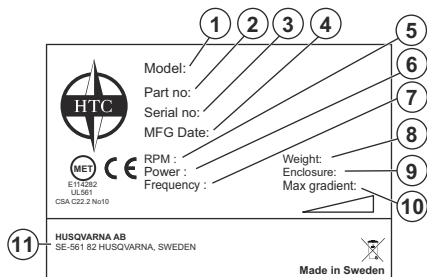

1. Numéro de modèle
2. Référence
3. Numéro de série
4. Date de fabrication
5. Régime (en tr/min)
6. Puissance
7. Fréquence
8. Poids du produit
9. Boîtier
10. Angle de pente maximal
11. Fabricant

Responsabilité concernant le produit

Comme indiqué dans les lois en vigueur sur la responsabilité concernant les produits, nous ne serons

pas tenus responsables des dommages que notre produit causerait dans les situations suivantes :

- Le produit n'est pas réparé de façon adéquate.
- Le produit est réparé avec des pièces qui ne sont pas fournies ou homologuées par le fabricant.
- Le produit comprend un accessoire qui n'est pas fourni ou homologué par le fabricant.
- Le produit n'est pas réparé par un centre de service après-vente agréé ou par une autorité homologuée.

Husqvarna Fleet Services™

Husqvarna Fleet Services™ est une solution dans le nuage qui offre à l'opérateur une vue d'ensemble de tous les produits connectés. Un capteur Husqvarna Fleet Services™ peut être installé sur ce produit. Le capteur Husqvarna Fleet Services™ recueille les données du produit et vous permet de vous connecter au système Husqvarna Fleet Services™. Le système Husqvarna Fleet Services™ rapporte des données comme le temps de fonctionnement, les intervalles d'entretien et l'emplacement du produit.

Pour obtenir de plus amples renseignements sur Husqvarna Fleet Services™, télécharger l'application Husqvarna Fleet Services™ ou communiquer avec un représentant Husqvarna.

Sécurité

Définitions relatives à la sécurité

Les avertissements, recommandations et remarques soulignent des points du manuel qui revêtent une importance particulière.



AVERTISSEMENT: Indique la présence d'un risque de blessure ou de décès de l'utilisateur ou de personnes à proximité si les instructions du manuel ne sont pas suivies.



MISE EN GARDE : Indique la présence d'un risque de dommages au produit, à d'autres appareils ou à la zone adjacente si les instructions du manuel ne sont pas suivies.

Remarque : Utilisé pour donner des renseignements plus détaillés qui sont nécessaires dans une situation donnée.

Consignes générales de sécurité



AVERTISSEMENT: Lire les messages d'avertissement qui suivent avant d'utiliser l'outil.

- Ce produit est un outil dangereux s'il est utilisé de façon insouciant ou inappropriée. Cet outil peut causer des blessures graves, ou même mortelles, à l'utilisateur et à d'autres personnes. Il est obligatoire de lire et de comprendre le contenu de ce manuel d'utilisation avant d'utiliser l'outil.
- Conserver tous les avertissements et toutes les instructions.
- Se conformer à toutes les lois et réglementations en vigueur.
- L'utilisateur et l'employeur de l'utilisateur doivent connaître et prévenir les risques liés à l'utilisation du produit.
- Ne pas laisser une personne utiliser le produit à moins qu'elle a lu et compris le contenu de ce manuel d'utilisation.

- Ne pas faire fonctionner le produit sans avoir reçu une formation relative à son fonctionnement. S'assurer que tous les utilisateurs reçoivent une formation.
- Ne pas laisser un enfant utiliser l'outil.
- Seules les personnes autorisées peuvent utiliser le produit.
- L'utilisateur est responsable des accidents survenus à d'autres personnes ou à leurs biens.
- Ne pas utiliser le produit en cas de fatigue ou sous l'emprise de l'alcool, de drogues ou de médicaments.
- Toujours rester prudent et faire preuve de bon sens.
- Ce produit génère un champ électromagnétique pendant le fonctionnement. Ce champ magnétique peut, dans certains cas, nuire aux implants médicaux actifs ou passifs. Pour réduire le risque de blessures graves ou mortelles, il est recommandé aux personnes ayant des implants médicaux de consulter leur médecin et le fabricant de l'implant médical avant d'utiliser le produit.
- Toujours garder le produit propre. S'assurer de pouvoir lire clairement les signes et les autocollants.
- Ne pas utiliser le produit s'il est défectueux.
- Ne pas modifier ce produit.
- Ne pas utiliser le produit s'il est possible que d'autres personnes aient apporté des modifications à celui-ci.
- S'assurer que les vêtements, les cheveux longs et les bijoux ne peuvent pas se coincer dans les pièces en mouvement.
- S'assurer d'être dans une position stable et sécuritaire au cours du travail.
- Ne pas utiliser l'outil s'il n'est pas possible d'obtenir de l'aide en cas d'accident.
- Si le produit se met à vibrer ou si son niveau sonore est anormalement élevé, arrêter immédiatement le produit. Examiner le produit pour détecter d'éventuels dommages. Réparer les dommages ou laisser un atelier spécialisé faire la réparation.
- Une surexposition aux vibrations peut entraîner des problèmes circulatoires ou des troubles nerveux, en particulier chez les personnes ayant des troubles circulatoires. En cas de symptômes liés à une surexposition aux vibrations, consulter un médecin. Ces symptômes sont les suivants : engourdissement, perte de sensibilité, fourmillement, picotement, douleur, faiblesse musculaire, décoloration ou modification de l'épiderme. Ces symptômes apparaissent habituellement aux doigts, aux mains et aux poignets.
- Toujours utiliser des accessoires approuvés. Pour obtenir de plus amples renseignements, communiquer avec votre concessionnaire.

Équipement de protection personnelle



AVERTISSEMENT: Lire les messages d'avertissement qui suivent avant d'utiliser l'appareil.

Consignes de sécurité pour l'utilisation



AVERTISSEMENT: Lire les messages d'avertissement qui suivent avant d'utiliser l'appareil.

- Utiliser de l'équipement de protection individuelle. Se reporter à la section *Équipement de protection personnelle à la page 84*.
- Ne pas utiliser ce produit dans des zones où un incendie ou des explosions peuvent se produire.
- Ne pas s'éloigner de l'outil lorsque le moteur est sous tension.
- Toujours arrêter le moteur avant de s'éloigner du produit.
- Ne pas tirer sur le tuyau de l'extracteur de poussière. Le produit peut alors tomber et provoquer des blessures ou des dommages.
- La tête de meulage doit toucher la surface lorsque le produit est démarré.
- Ne pas démarrer le produit si la jupe pare-poussière n'est pas installée. La jupe pare-poussière doit complètement fermer l'espace entre le produit et le sol.
- Se tenir à l'écart des endroits où le produit pourrait provoquer des blessures. Le produit peut rapidement changer de position et heurter l'opérateur.
- Si le produit ne fonctionne pas correctement, arrêter le moteur.
- Toujours utiliser un équipement de protection personnelle lors de l'utilisation du produit. L'équipement de protection personnelle ne supprime pas le risque de blessures. L'équipement de protection personnelle réduit la gravité des blessures en cas d'accident. Laisser le concessionnaire vous aider à sélectionner l'équipement adéquat.
- Utiliser un dispositif de protection homologué pour les yeux pendant l'utilisation du produit.
- Ne pas utiliser des vêtements lâches, lourds ou non adéquats. Utiliser des vêtements qui permettent de se déplacer librement.
- Utiliser des gants de protection homologués qui offrent une prise solide.
- Porter des gants de protection en caoutchouc afin d'éviter toute irritation de la peau causée par le béton humide.
- Utiliser un casque de protection approuvé.
- Toujours porter un dispositif de protection homologué pour les oreilles lorsqu'on utilise le produit. Le fait d'entendre du bruit pendant une longue période peut engendrer une perte auditive.
- Le produit génère de la poussière et des fumées qui contiennent des produits chimiques dangereux. Utiliser une protection respiratoire adéquate.
- Utiliser des bottes à embout en acier et semelles antidérapantes.

- Vérifier qu'on dispose d'une trousse de premiers soins à proximité.
- Des étincelles peuvent se produire pendant l'utilisation du produit. S'assurer d'avoir un extincteur à proximité.

Sécurité de l'aire de travail

- Pendant le fonctionnement, éloigner les personnes présentes de la zone illustrée ci-dessous. L'opérateur doit être très prudent dans cette zone pendant le fonctionnement.

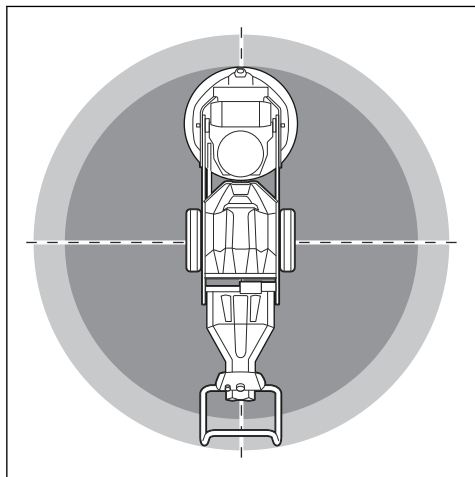

- S'assurer que seules les personnes autorisées se trouvent dans la zone de travail.
- Ne pas utiliser le produit dans le brouillard, la pluie, le vent violent, par temps froid, en cas de risque d'orage ou dans d'autres mauvaises conditions météorologiques. L'utilisation du produit par mauvais temps ou dans des endroits humides peut avoir un effet négatif sur la vigilance. Les mauvaises conditions météorologiques peuvent engendrer des conditions de travail dangereuses.
- Rester à l'affût des personnes, des objets et des situations susceptibles d'entraver l'utilisation sécuritaire du produit.
- Maintenir la zone de travail suffisamment éclairée.
- Ne pas utiliser ce produit dans des zones où un incendie ou des explosions peuvent se produire.

Sécurité associée au propane



AVERTISSEMENT: Lire les messages d'avertissement qui suivent avant d'utiliser l'outil.

- Le propane est inflammable et ses vapeurs sont explosives. Faire preuve de prudence afin d'éviter toute blessure, tout incendie et toute explosion.
- Lire toutes les instructions sur le produit et sur le réservoir de propane.

- Ne pas changer l'équipement de contrôle du propane. Modifier l'équipement de contrôle du propane pourrait occasionner des niveaux d'émissions dangereux du moteur.
- Ne pas respirer les vapeurs de carburant. Les vapeurs de carburant sont toxiques et peuvent provoquer des blessures. S'assurer que le débit d'air est suffisant.
- Ne pas démarrer le moteur dans une zone où le débit d'air est insuffisant. Le propane est plus lourd que l'air et peut s'accumuler dans les zones basses. Un débit d'air insuffisant augmente le risque d'incendie ou d'explosion en raison d'étincelles et le risque de blessure associé aux vapeurs.
- Ne pas fumer à proximité du produit, du moteur ou du réservoir de propane.
- Ne pas placer des objets chauds à proximité du propane ou du moteur.
- Garder le produit à l'écart des étincelles et des flammes.
- Vérifier régulièrement l'étanchéité du système d'alimentation en propane. S'il y a des fuites, ne pas démarrer le moteur jusqu'à ce que les fuites soient réparées.
- Ne pas conserver des réservoirs de propane dans un bâtiment. Les réservoirs de propane ne doivent être utilisés à l'intérieur que pendant l'utilisation du produit.
- Conserver les réservoirs de propane dans un endroit sûr et aéré de manière suffisante.

Sécurité relative aux gaz d'échappement



AVERTISSEMENT: Lire les messages d'avertissement qui suivent avant d'utiliser l'outil.

- L'inhalation à long terme des gaz d'échappement peut provoquer des problèmes de santé.
- Les gaz d'échappement du moteur contiennent du monoxyde de carbone, un gaz inodore, toxique et très dangereux. Respirer du monoxyde de carbone peut entraîner la mort. Le monoxyde de carbone étant inodore et invisible, il n'est pas possible de le détecter. Un symptôme d'intoxication au monoxyde de carbone est l'étourdissement, mais il est possible qu'une personne perde connaissance sans avertissement si la quantité ou la concentration de monoxyde de carbone est suffisante.
- Les gaz d'échappement visibles ou odorants contiennent également du monoxyde de carbone.
- Ne pas utiliser un produit doté d'un moteur à combustion à l'intérieur ou dans des endroits mal aérés.

Sécurité en matière de batteries



AVERTISSEMENT: Lire les messages d'avertissement qui suivent avant d'utiliser l'outil.

- Utiliser uniquement les batteries recommandées pour votre produit. Les batteries sont cryptées au moyen d'un logiciel.
- Utiliser uniquement des batteries d'origine pour ce produit. Il existe un risque d'explosion si une batterie est remplacée par une batterie de type incorrect. Pour obtenir de plus amples renseignements, communiquer avec votre concessionnaire.
- Utiliser les batteries qui sont rechargeables en tant que source d'alimentation pour les produits Husqvarna connexes seulement. Pour éviter les blessures, ne pas utiliser la batterie en tant que source d'alimentation pour d'autres appareils.
- Risque de décharge électrique. Ne pas raccorder les bornes de la batterie à des clés, des vis ou tout autre élément métallique. Cela peut provoquer un court-circuit de la batterie.
- S'il y a une fuite au niveau de la batterie, ne pas laisser le liquide toucher la peau ou les yeux. Si on touche le liquide, nettoyer la zone avec une grande quantité d'eau et consulter un médecin.
- Ne pas utiliser des batteries qui ne sont pas rechargeables.
- Ne pas modifier la batterie.
- Ne pas placer d'objet dans les fentes de ventilation de la batterie.
- Maintenir la batterie à l'écart de la lumière du soleil, de la chaleur et des flammes nues. La batterie peut provoquer une explosion et causer des brûlures ou des brûlures chimiques.
- Garder la batterie à l'écart de la pluie et de l'humidité.
- Garder la batterie à l'écart des micro-ondes et des pressions élevées.
- Ne pas essayer de démonter ou de briser la batterie.
- Utiliser la batterie à une température comprise entre -10 °C (14 °F) et 40 °C (104 °F).
- Ne pas nettoyer la batterie avec de l'eau.
- Ne pas utiliser une batterie défectueuse ou endommagée.
- Garder les piles dans le local de rangement, à l'écart des objets métalliques tels que les clous, les vis ou les bijoux.
- Maintenir la batterie à l'écart des enfants.

Dispositifs de sécurité sur l'outil



AVERTISSEMENT: Lire les messages d'avertissement qui suivent avant d'utiliser l'outil.

- Ne pas utiliser un outil dont les dispositifs de protection sont défectueux.
- Vérifier régulièrement les dispositifs de sécurité. Si les dispositifs de sécurité sont défectueux, parler à votre agent d'entretien Husqvarna.

Bouton d'arrêt d'urgence sur le panneau de commande

Le bouton d'arrêt d'urgence permet d'arrêter rapidement le moteur. Le bouton d'arrêt d'urgence coupe l'alimentation électrique secteur.

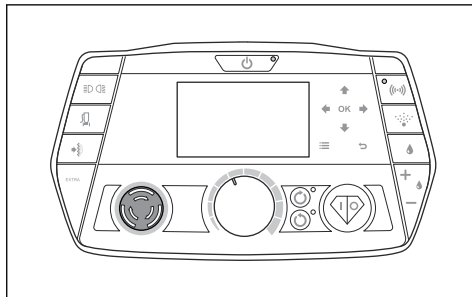

MISE EN GARDE : Ne pas utiliser le bouton d'arrêt d'urgence sur le panneau de commande comme bouton d'arrêt du produit.

Pour vérifier le bouton d'arrêt d'urgence sur le panneau de commande

1. Tourner le bouton d'arrêt d'urgence sur le panneau de commande dans le sens des aiguilles d'une montre pour s'assurer que le bouton d'arrêt d'urgence est désengagé.

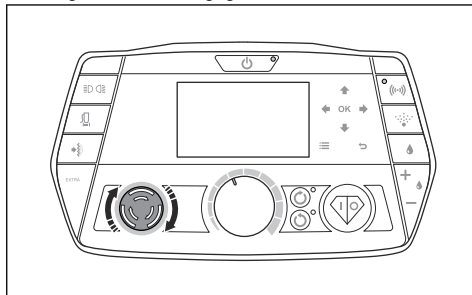

2. Démarrer le moteur. Se reporter à la section *Pour démarrer le produit au moyen du panneau de commande à la page 93.*
3. Appuyer sur le bouton d'arrêt d'urgence.
4. Tourner le bouton d'arrêt d'urgence dans le sens des aiguilles d'une montre pour le désengager.

Consignes de sécurité pour la maintenance

- Garder toutes les pièces en bon état d'utilisation et s'assurer que toutes les fixations sont correctement serrées.
- Ne pas utiliser un produit endommagé. Effectuer les vérifications de sécurité, de maintenance et d'entretien conformément aux instructions fournies

dans ce manuel. Tous les autres travaux de maintenance doivent être effectués par un agent d'entretien agréé.

- L'installation et la réparation du système d'alimentation en propane doivent être effectuées uniquement par du personnel d'entretien agréé pour les systèmes au propane.
- Arrêter le produit pour remplacer les outils diamantés. Appuyer sur le bouton ON/OFF (marche/

arrêt) du panneau de commande et appuyer sur le bouton d'arrêt d'urgence.

- Effectuer l'inspection ou l'entretien avec le moteur à l'arrêt.
- Effectuer la maintenance pour s'assurer que le produit fonctionne de façon adéquate. Se reporter à la section *Calendrier d'entretien à la page 98*.

Fonctionnement

Introduction



AVERTISSEMENT: Avant d'utiliser le produit, lire et bien comprendre le chapitre sur la sécurité.

Pour retirer le produit de l'emballage



AVERTISSEMENT: Retirer le produit de la palette avec précaution et en toute sécurité. Le produit est lourd et peut provoquer des blessures graves en cas de chute.

- S'assurer que tous les éléments illustrés dans la vue d'ensemble du produit sont inclus. Se reporter à la section *Vue d'ensemble du produit, côté droit à la page 77*. Communiquer avec le concessionnaire Husqvarna si un article est manquant ou endommagé, avant de retirer le produit de la palette.
- Retirer toutes les sangles d'emballage et les cales de roues.
- S'assurer que la zone est dégagée et qu'il y a suffisamment d'espace pour déplacer le produit.
- S'assurer qu'il n'y a aucun risque que vous ou le produit tombiez.
- Utiliser des rampes ou de l'équipement de levage pour retirer le produit de la palette. Le produit est lourd. Déplacer le produit avec prudence. Se reporter à la section *Levage du produit à la page 109*.

Avant d'utiliser le produit

1. Lire attentivement le manuel d'utilisation et veiller à bien comprendre les directives.
2. Porter l'équipement de protection personnelle nécessaire. Se reporter à la section *Équipement de protection personnelle à la page 84*.
3. S'assurer que seules les personnes autorisées se trouvent dans la zone de travail.
4. Effectuer l'entretien quotidien. Se reporter à la section *Calendrier d'entretien à la page 98*.
5. S'assurer que le produit est correctement monté et qu'il n'est pas endommagé.

6. Placer le produit sur la zone de travail. S'assurer que le transport du produit vers et dans la zone de travail est effectué correctement et en toute sécurité. Se reporter à la section *Sécurité de l'aire de travail à la page 85*.
7. S'assurer qu'il y a des outils diamantés sur les plaques porte-outil et que les outils diamantés ainsi que les plaques porte-outil sont solidement fixés.
8. Brancher un extracteur de poussière sur le produit. Se reporter à la section *Branchement de l'extracteur de poussière à la page 89*.
9. Régler la poignée et le guidon à la hauteur d'utilisation appropriée. Se reporter à la section *Pour régler la poignée et le guidon à la page 90*.
10. S'assurer que la batterie est connectée. Se reporter à la section *Branchement de la batterie à la page 92*.
11. S'assurer que le réservoir de propane est connecté. Se reporter à la section *Pour connecter et déconnecter le réservoir de propane à la page 92*.
12. Remplir le réservoir d'eau froide. Se reporter à la section *Pour remplir le réservoir d'eau à la page 100*.
13. Pour le meulage à l'eau, brancher un tuyau d'eau au produit. Se reporter à la section *Pour connecter le produit à un tuyau d'eau à la page 92*.
14. Tourner le bouton d'arrêt d'urgence sur le panneau de commande dans le sens des aiguilles d'une montre pour s'assurer que le bouton d'arrêt d'urgence est désengagé.

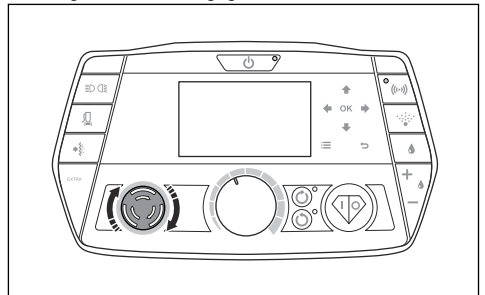

15. Retirer la roue de support. Se reporter à la section *Pour mettre la roue de support en position pour le transport sur une courte distance à la page 108*.

Outils diamantés

Il y a plusieurs types et configurations d'outils diamantés pour le produit. Les outils diamantés à liant métallique sont utilisés pour l'élimination des matériaux, alors que les outils diamantés à liant en résine sont utilisés pour polir les surfaces. Sélectionner des outils diamantés qui sont appropriés à la surface. Communiquer avec le concessionnaire Husqvarna ou visiter www.husqvarnacp.com pour obtenir de l'aide afin de sélectionner l'outil approprié.

Solutions de porte-disques de recharge pour outils diamantés

- Utiliser un porte-disques Redi lock pour fixer des outils diamantés à liant métallique.
- Utiliser un porte-disques en résine pour fixer des outils diamantés à liant plastique.

Jeu complet et demi-jeu d'outils diamantés

La configuration des segments de l'outil diamanté a un effet sur la qualité finale de la surface. La configuration a également un effet sur le taux de fonctionnement du produit.

- Jeu complet d'outils diamantés : Cette configuration s'applique à une finition de sol plat.

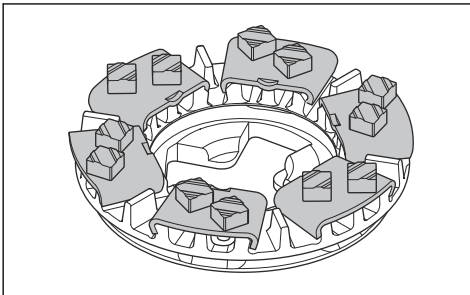

- Demi-jeu d'outils diamantés : Cette configuration s'applique lorsqu'une finition de sol plat n'est pas nécessaire.

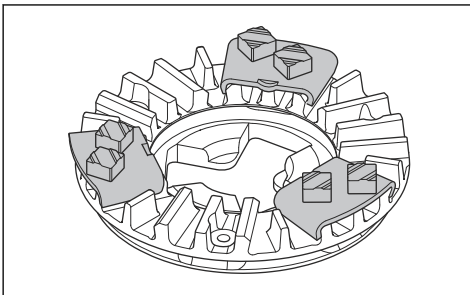

Remplacement des outils à diamants



AVERTISSEMENT: Utiliser des gants de protection, parce que les outils diamantés peuvent devenir très chauds.



AVERTISSEMENT: Porter un dispositif de protection respiratoire homologué pendant le remplacement des outils diamantés. La poussière présente sous la tête de meulage est dangereuse pour la santé.



AVERTISSEMENT: Utiliser l'extracteur de poussière pendant le remplacement des outils diamantés. L'extracteur de poussière réduit la présence de poussière pouvant entraîner des problèmes de santé.



MISE EN GARDE : Tous les disques de meulage doivent toujours avoir le même nombre et le même type de diamants. La hauteur des diamants doit être identique sur tous les disques de meulage.

1. Appuyer sur le bouton ON/OFF (marche/arrêt) (A) du panneau de commande pour arrêter le produit.

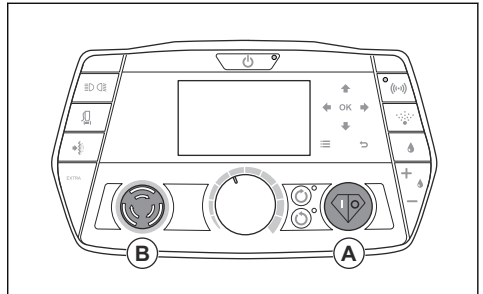

2. Appuyer sur le bouton d'arrêt d'urgence (B) du panneau de commande.
3. Placer la poignée en position d'entretien. Se reporter à la section *Positions de la poignée à la page 90*.
4. Régler les poids à une position arrière. Se reporter à la section *Pour régler les poids à la page 97*.

5. Tenir le guidon et incliner le produit vers l'arrière avec un pied sur le poids. Incliner le produit jusqu'à ce que le guidon soit posé sur le sol.

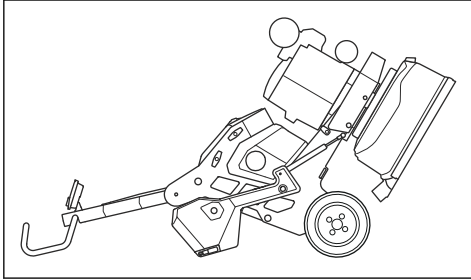

6. Enfiler des gants de protection.
7. Utiliser l'outil de plaque porte-outil (A) pour déverrouiller la plaque porte-outil du disque de meulage.

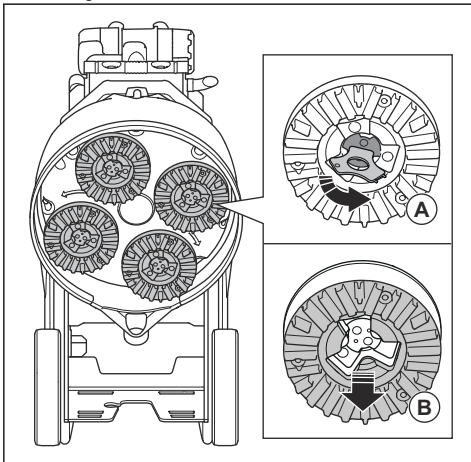

8. Tirer la plaque porte-outil en ligne droite vers l'extérieur (B) pour retirer cette plaque du disque de meulage.
9. À l'aide d'un marteau, retirer les outils diamantés de la plaque porte-outil.

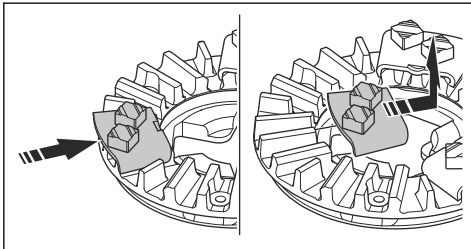

10. Fixer les nouveaux outils diamantés sur la plaque porte-outil en frappant légèrement avec le marteau.

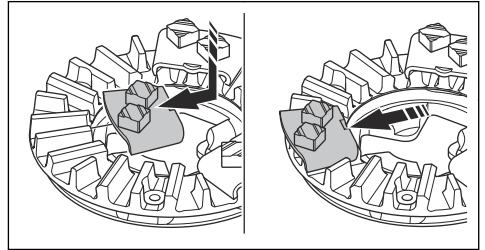

11. Fixer la plaque porte-outil en ligne droite (C) sur le disque de meulage.

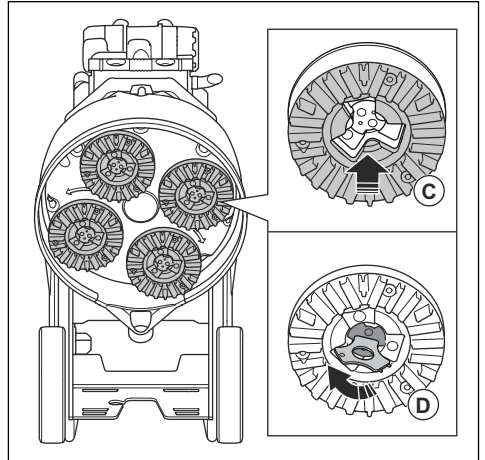

12. Utiliser l'outil de plaque porte-outil (D) pour verrouiller la plaque porte-outil sur le disque de meulage.
13. Soulever avec précaution le produit en position d'utilisation. Utiliser le guidon et le poids comme support.

Branchement de l'extracteur de poussière



AVERTISSEMENT: Ne pas utiliser l'extracteur de poussière si son tuyau est endommagé. Le risque de respirer de la poussière dangereuse pour la santé augmente. Utiliser un dispositif de protection respiratoire homologué.

1. Vérifier que le tuyau de l'extracteur de poussière n'est pas endommagé.
2. Veiller à ce que les filtres de l'extracteur de poussière soient en bon état et non endommagés.
3. S'assurer que la tête de meulage n'est pas en fonction.

4. Brancher le tuyau de l'extracteur de poussière au produit.
5. Fixer le dispositif de suspension sur le point de fixation du produit.

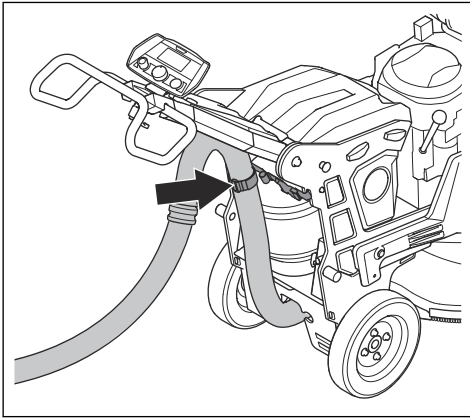

6. Accrocher le tuyau de l'extracteur de poussière sur les dispositifs de suspension sur le produit afin de prévenir toute tension dans ce tuyau.

Positions de la poignée

- Position de la poignée pour le fonctionnement manuel :

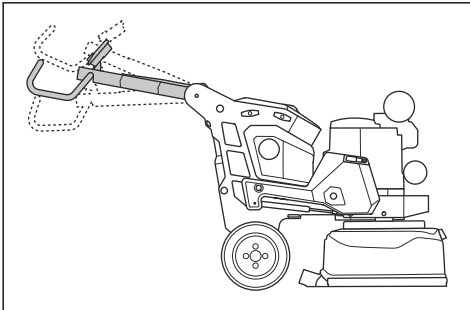

- Il existe deux positions recommandées de la poignée pour le transport du produit.

Position 1 :

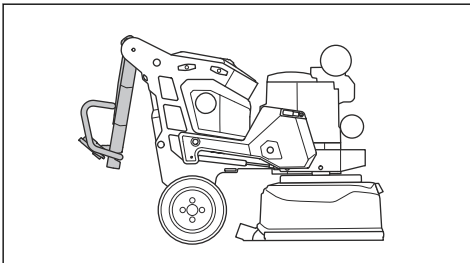

Position 2 :

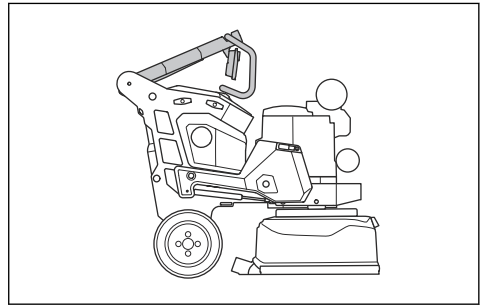

- Position d'entretien de la poignée :

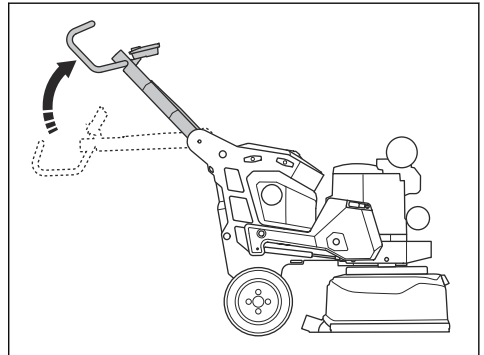

Pour régler la poignée et le guidon



AVERTISSEMENT: Faire preuve de prudence pendant le réglage de la poignée et du guidon. S'assurer que la poignée et le guidon sont verrouillés en position. Les pièces mobiles peuvent provoquer des blessures.

Régler la hauteur de la poignée aussi près que possible de la hauteur de la hanche de l'opérateur. Pendant le fonctionnement, le produit peut dévier vers un côté. La hanche de l'opérateur peut aider à arrêter ce mouvement vers le côté.

1. Pour un réglage approximatif de la poignée :

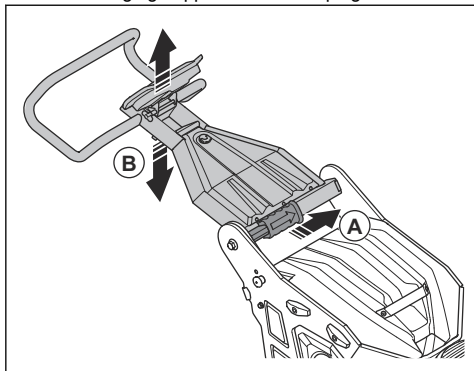

- a) Tirer le levier de verrouillage (A) de la poignée et le maintenir dans cette position.
- b) Régler la poignée (B) à une hauteur adéquate pour l'utilisation du produit.
- c) Relâcher le levier de verrouillage sur la poignée pour verrouiller la position de la poignée.

2. Pour un réglage précis de la poignée :

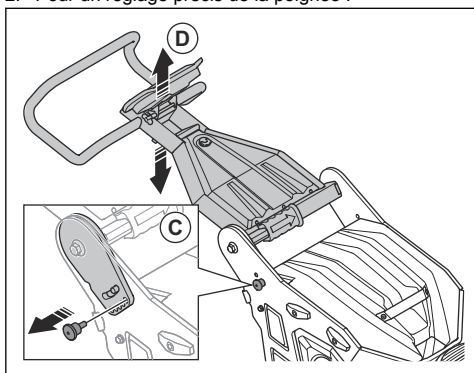

- a) Tirer vers l'extérieur le levier de verrouillage (C) de la poignée et le maintenir dans cette position.
- b) Régler la poignée (D) à une hauteur adéquate pour l'utilisation du produit.
- c) Relâcher le levier de verrouillage sur la poignée pour verrouiller la position de la poignée.

3. Desserrer le bouton de verrouillage (E) sur le guidon.

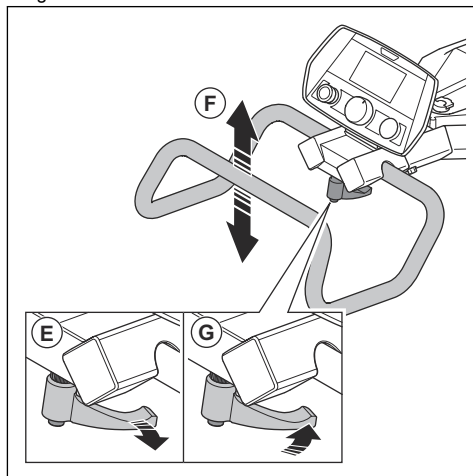

4. Régler le guidon (F) à la position correcte.
5. Serrer le bouton de verrouillage pour régler la position du guidon (G). Lorsque la position du guidon est réglée, tirer les boutons de verrouillage de la poignée vers l'extérieur et les placer à la position de ralenti.

Pour ouvrir les capots de rangement

Le produit est doté de deux capots de rangement.

1. Soulever et tourner le bouton de verrouillage (A) pour ouvrir le capot de rangement près du panneau de commande.

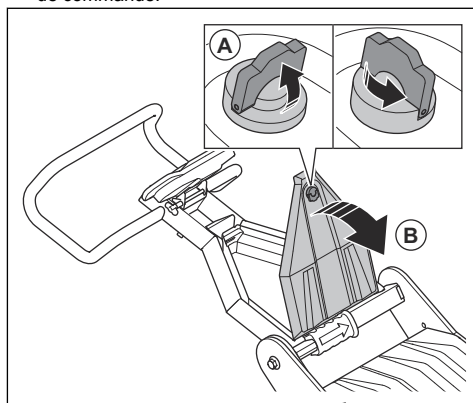

2. Replier le capot de rangement (B).

3. Replier le capot de rangement (C) pour ouvrir le capot de rangement près du moteur.

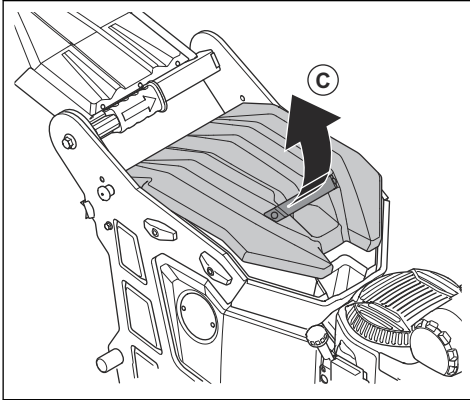

Pour ouvrir les capots d'inspection

Chaque côté du produit est doté d'un capot d'inspection.

- Retirer le couvercle du capot d'inspection pour ouvrir le capot d'inspection.

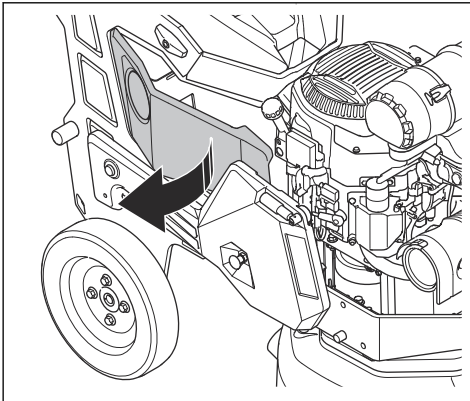

Branchement de la batterie

- S'assurer que les câbles sont fermement reliés aux bornes adéquates, rouge (+) en premier, noir (-) en deuxième. Débrancher la batterie dans l'ordre inverse.
- S'assurer que le support qui maintient la batterie en place est correctement assemblé, de façon à ce que la batterie ne bouge pas pendant le fonctionnement.

Pour connecter et déconnecter le réservoir de propane



MISE EN GARDE : S'assurer d'utiliser le type de réservoir de propane approprié. Un réservoir de propane inadéquat peut

endommager le produit. Se reporter à la section *Données techniques à la page 111.*

Si le réservoir de propane est connecté et que le produit n'est pas en cours de fonctionnement, fermer la soupape du réservoir de propane.

1. S'assurer que le réservoir de propane est fermement maintenu en place par le verrou et la plaque-support. Le réservoir de propane ne peut pas se déplacer lorsqu'il est correctement installé.

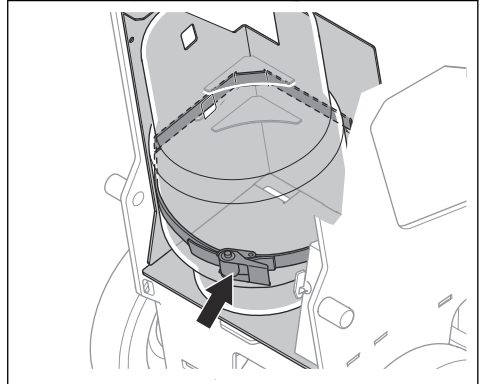

2. Connecter le tuyau de propane du produit au réservoir de propane.
3. S'assurer que le tuyau de propane est correctement connecté au robinet de carburant du moteur.
4. S'assurer que tous les raccords sont alignés. Serrer les raccords à la main pour connecter le réservoir de propane au produit.



MISE EN GARDE : Ne pas utiliser d'outil pour connecter le réservoir de propane au produit. Les raccords pourraient être endommagés.

5. Pour permettre le débit de propane, tourner la soupape du réservoir de propane dans le sens inverse des aiguilles d'une montre jusqu'à ce qu'elle s'arrête.
6. Effectuer un essai au savon sur toutes les conduites de propane. Se reporter à la section *Pour examiner le réservoir et les conduites de propane à la page 101.*
7. Effectuer la déconnexion dans l'ordre inverse.

Pour connecter le produit à un tuyau d'eau

S'assurer que l'alimentation en eau est activée uniquement pendant le fonctionnement.

1. Brancher le tuyau d'eau au raccord d'évacuation d'eau du produit.

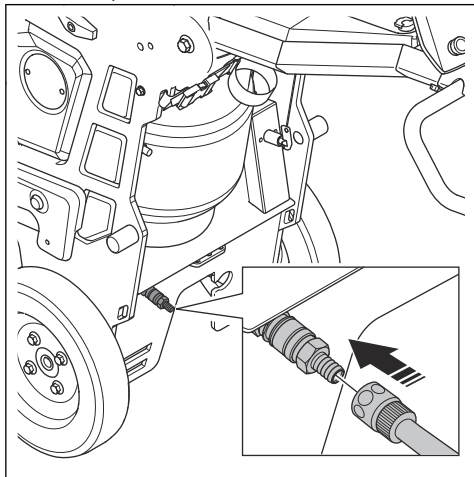

2. Utiliser une pression et un débit d'eau corrects. Se reporter à la section *Données techniques* à la page 111.

Chargeur USB du panneau de commande

Le chargeur USB du panneau de commande peut être utilisé pour charger des appareils mobiles.

- Le chargement au moyen du chargeur USB n'est possible que lorsque le bouton ON/OFF (marche/arrêt) du panneau de commande est à ON (marche).
- L'appareil mobile continue de se charger si le produit s'arrête ou si le bouton d'arrêt d'urgence est engagé.
- Le produit ne définit pas de limite de temps pour la durée de charge d'un appareil mobile. Charger l'appareil mobile comme recommandé par le fabricant de cet appareil.
- Le chargeur USB fournit une puissance de sortie maximale de 10 W.

Pour charger un appareil mobile

- Connecter l'appareil mobile au chargeur USB.

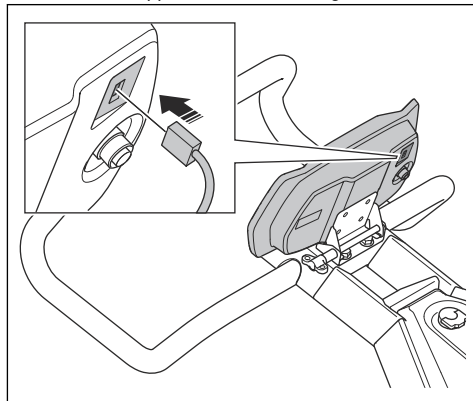

Régime de fonctionnement

Si le produit est utilisé sur un nouveau type de surface, régler d'abord le régime à 70 %. Lorsque l'opérateur connaît le type de surface, le régime peut être modifié.

Panneau de commande

Faire fonctionner le produit manuellement au moyen du panneau de commande dans le guidon. Se reporter à *Vue d'ensemble du panneau de commande* à la page 80 pour obtenir une vue d'ensemble des boutons du panneau de commande.

Pour démarrer le produit au moyen du panneau de commande

1. Connecter le réservoir de propane. Se reporter à la section *Pour connecter et déconnecter le réservoir de propane* à la page 92.

2. Tourner l'interrupteur de batterie dans le sens des aiguilles d'une montre.

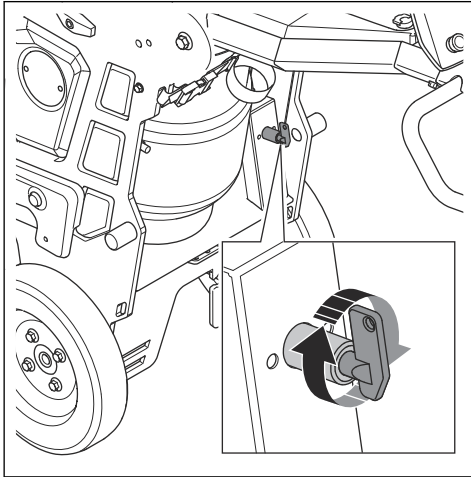

3. Appuyer légèrement sur le guidon pour soulever la tête de meulage de la surface. Cela permet de réduire la friction de surface des outils diamantés. Ne pas lever complètement la tête de meulage de la surface pendant l'utilisation.
4. Tourner le bouton d'arrêt d'urgence (A) du panneau de commande dans le sens des aiguilles d'une montre pour s'assurer que le bouton d'arrêt d'urgence est désengagé.

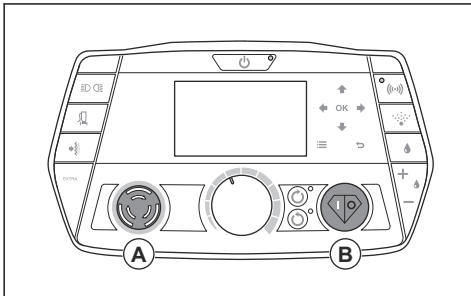

5. Appuyer sur le bouton ON/OFF (marche/arrêt) (B) du panneau de commande pour démarrer le moteur.
6. Lorsque le moteur démarre, relâcher immédiatement le bouton ON/OFF (marche/arrêt).



MISE EN GARDE : Ne pas tenter de démarrer le moteur pendant plus de cinq secondes à la fois. Si le moteur ne démarre pas, attendre 15 secondes avant de réessayer.

7. Avant d'utiliser le produit, attendre de 3 à 5 minutes et laisser le moteur se réchauffer. Laisser tourner au ralenti à un régime maximal de 340 tr/min. Se reporter à la section *Régime (tr/min) des disques de meulage* à la page 81.

Pour utiliser le produit au moyen du panneau de commande



MISE EN GARDE : Déplacer constamment le produit pendant que la tête de meulage est en fonction. Si le produit n'est pas déplacé, la surface peut devenir rugueuse.

1. Démarrer le moteur. Se reporter à la section *Pour démarrer le produit au moyen du panneau de commande* à la page 93.
2. Tourner le bouton de régime des disques de meulage (A) pour régler le régime. Régler le régime à 675 tr/min ou plus. Se reporter à la section *Régime (tr/min) des disques de meulage* à la page 81.

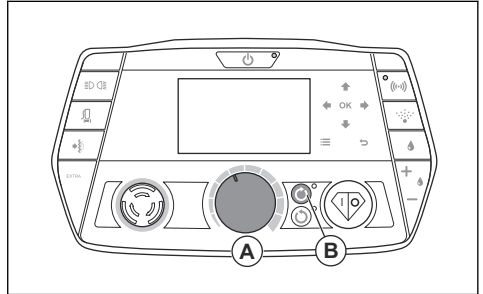

3. Appuyer sur le bouton de démarrage de la tête de meulage (B) pour démarrer la tête de meulage.
4. Utiliser le bouton de régime des disques de meulage pour augmenter ou diminuer le régime pendant l'utilisation du produit.
5. Pousser le produit vers l'avant sur la surface du sol. Utiliser le bouton de régime des disques de meulage pour régler le régime pendant l'utilisation du produit.

Pour arrêter le produit au moyen du panneau de commande



MISE EN GARDE : Ne pas soulever la tête de meulage de la surface au cours de l'arrêt du moteur. Les plaques porte-outil tournent pendant un moment après l'arrêt du moteur. De la poussière peut se retrouver dans l'air et la surface peut être endommagée.



MISE EN GARDE : Ne pas laisser le produit s'immobiliser tant que les plaques porte-outil ne se sont pas complètement arrêtées.

1. Appuyer sur le bouton d'arrêt de la tête de meulage (A) pour arrêter celle-ci.

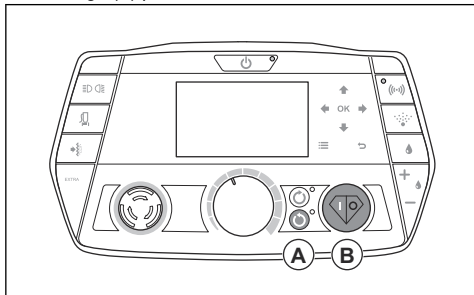

2. Tourner la soupape de réservoir de propane dans le sens des aiguilles d'une montre jusqu'à ce qu'elle s'arrête pour couper l'alimentation en propane du moteur.
3. Maintenir les plaques porte-outil contre la surface jusqu'à ce qu'elles s'arrêtent complètement.



MISE EN GARDE : Pendant le meulage d'asphalte adhésif, de peinture ou d'un matériau équivalent, le produit peut adhérer à la surface adhésive. Immédiatement après l'arrêt complet de la plaque porte-outil, soulever légèrement l'avant de la tête de meulage.

4. Attendre l'arrêt du moteur. Le moteur s'arrête lorsqu'il n'y a pas de carburant dans la conduite.
5. Appuyer sur le bouton ON/OFF (marche/arrêt) (B) pour arrêter le moteur.
6. Tourner l'interrupteur de batterie dans le sens inverse des aiguilles d'une montre.

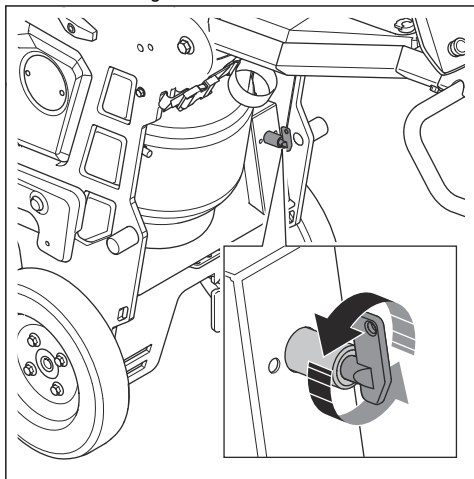

Système de refroidissement par brouillard

Le système de refroidissement par brouillard réduit la température des outils de disque de meulage et améliore le rendement du produit. Le système de refroidissement par brouillard utilise l'eau du réservoir d'eau. La buse du système de refroidissement par brouillard fournit de l'eau sur la surface.

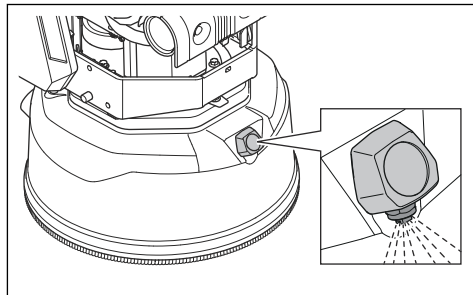

Pour faire fonctionner le produit avec le système de refroidissement par brouillard

1. Démarrer le moteur. Se reporter à la section *Pour démarrer le produit au moyen du panneau de commande à la page 93.*
2. Remplir le réservoir d'eau si le niveau d'eau est bas. Se reporter à la section *Pour remplir le réservoir d'eau à la page 100.*
3. Appuyer sur le bouton du système de refroidissement par brouillard (A) du panneau de commande. Le témoin du système de refroidissement par brouillard (B) s'allume à l'écran lorsque le système est activé.

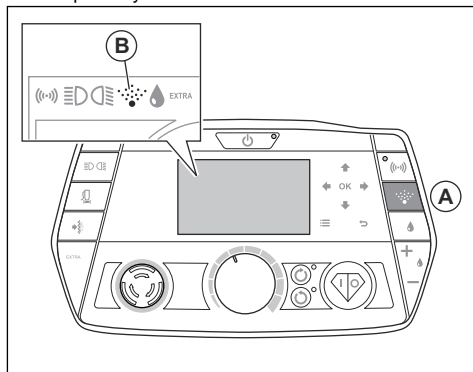

4. Une fois l'opération terminée, le système de refroidissement par brouillard s'arrête automatiquement. Il est également possible d'appuyer sur le bouton du système de refroidissement par brouillard sur le panneau de commande pour arrêter ce système.

Pour faire fonctionner le produit avec un meulage à l'eau

Utiliser toujours une aspiration liquide pendant le meulage à l'eau.

1. Démarrer le moteur. Se reporter à la section *Pour démarrer le produit au moyen du panneau de commande à la page 93.*
2. Brancher un tuyau d'eau au raccord d'évacuation d'eau du produit. Se reporter à la section *Pour connecter le produit à un tuyau d'eau à la page 92.*
3. Appuyer sur le bouton d'alimentation en eau (A) situé sur le panneau de commande. Le témoin d'alimentation en eau (B) s'allume à l'écran lorsque le système est activé.

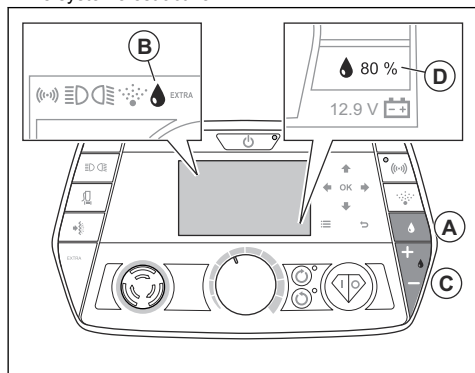

4. Appuyer sur le bouton d'augmentation/diminution de l'alimentation en eau (C) pour augmenter (+) ou réduire (-) le débit d'eau. L'indicateur à l'écran indique le débit d'eau entre 1 % et 100 % (D).

Poids

Chaque côté du produit comporte un poids. Si le produit est lourd à utiliser, régler les poids pour modifier la pression sur la tête de meulage. Les poids doivent être réglés à la même position sur les côtés droit et gauche. Les poids ont quatre positions :

- Position 1 : Pression maximale sur la tête de meulage. Cette position augmente l'effet de

fonctionnement. Cette position est également utilisée lorsque le produit est placé en position de transport.

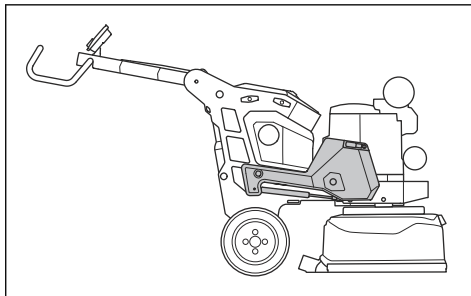

- Position 2 : Pression inférieure à celle de la position 1 sur la tête de meulage.

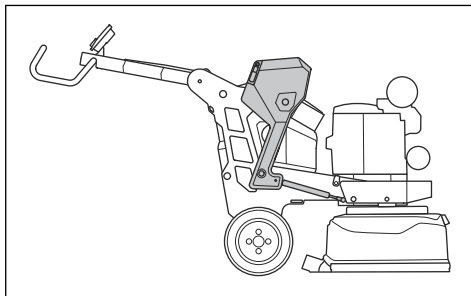

- Position 3 : Pression normale sur la tête de meulage.

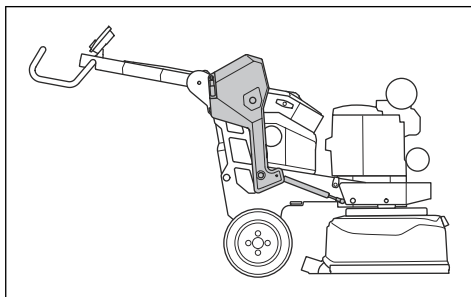

- Position 4 : Pression minimale sur la tête de meulage. Cette position est également utilisée pour incliner le produit en position d'entretien.

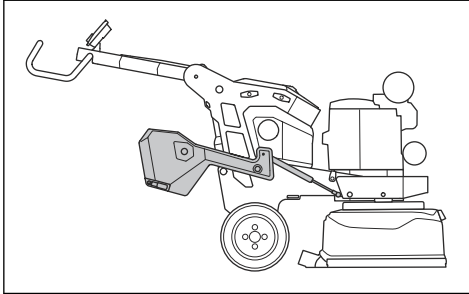

Pour régler les poids



AVERTISSEMENT: Faire preuve de prudence pendant le réglage des poids. Les pièces mobiles peuvent provoquer des blessures.



AVERTISSEMENT: Toujours s'assurer que le verrou de poids se verrouille correctement lorsque les poids sont placés dans la position sélectionnée.

1. Déployer la poignée de poids (A).

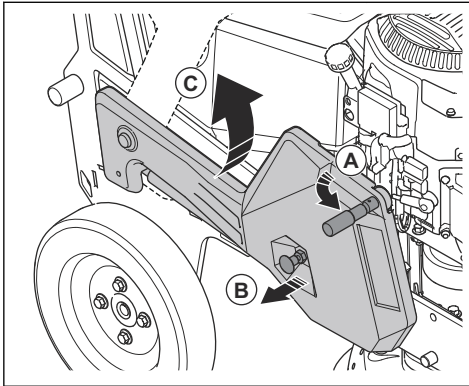

2. Extraire la goupille de blocage du poids (B) et déplacer le poids dans la position choisie (C) à l'aide de la poignée de poids. Se reporter à la section *Poids à la page 96*.

3. Relâcher la goupille de blocage du poids pour verrouiller ce dernier dans la position sélectionnée.
4. Replier la poignée de poids.

Pour allumer et éteindre les phares

Deux phares peuvent être installés sur le produit, un à l'avant et l'autre à l'arrière.

1. Installer les phares dans une position applicable sur le produit. L'arrière des phares est doté d'un aimant.
2. Appuyer sur le bouton des phares pour allumer les phares avant et arrière.

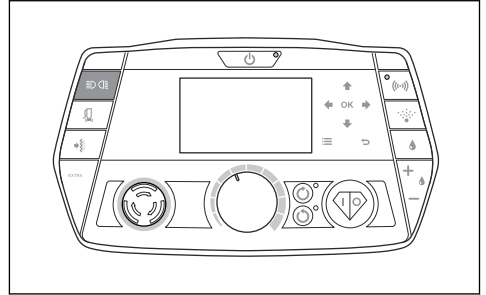

3. Appuyer à nouveau sur le bouton des phares pour allumer les phares avant.
4. Appuyer à nouveau sur le bouton des phares pour allumer les phares arrière.
5. Appuyer à nouveau sur le bouton des phares pour éteindre les phares avant et arrière.
6. Observer l'affichage pour voir si les phares avant (C) ou arrière (D) sont allumés.

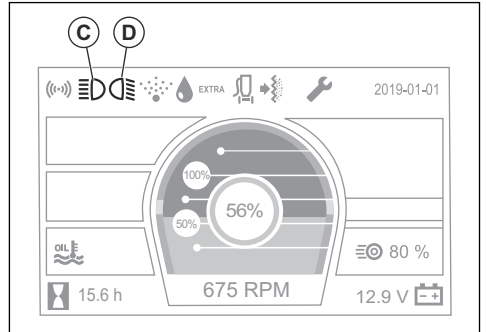

Entretien

Introduction



AVERTISSEMENT: Avant de procéder à l'entretien, lire et bien comprendre le chapitre sur la sécurité.

Pour tous les travaux d'entretien et de réparation sur le produit, une formation spécifique est nécessaire. La disponibilité des réparations et des entretiens effectués de façon professionnelle est garantie. Si un distributeur n'est pas un agent d'entretien, communiquer avec lui pour connaître l'agent d'entretien le plus proche.

Boîtier de commande

Le produit est équipé d'un boîtier de commande. Le boîtier de commande est doté de deux couvercles en caoutchouc qui peuvent être retirés pour accéder aux fusibles et au port USB utilisé pour les mises à jour logicielles. Derrière le couvercle en caoutchouc gauche se trouve un fusible de 1 A pour le chargeur de batterie et un fusible de 20 A pour la traction. Derrière le couvercle en caoutchouc droit se trouve un port USB pour les mises à jour logicielles (A).

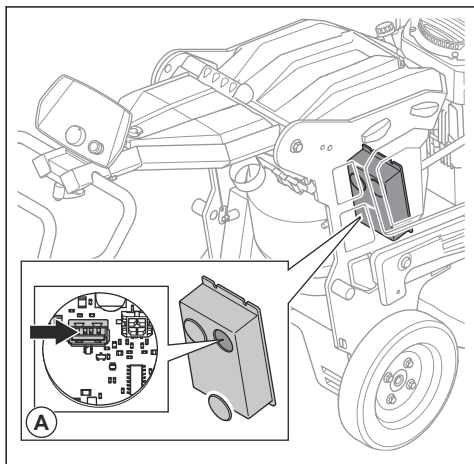

- Orange : L'entretien est nécessaire dans les 50 prochaines heures ou 2 semaines à venir.
- Rouge : L'entretien n'est pas effectué à temps.

À faire avant l'entretien

- Utiliser de l'équipement de protection individuelle. Se reporter à *Équipement de protection personnelle à la page 84*.
- Utiliser un dispositif de protection respiratoire homologué. La poussière engendrée par le produit est dangereuse pour la santé.
- Stationner la machine sur une surface de niveau.
- Arrêter le moteur et débrancher la batterie et le réservoir de propane pour éviter tout démarrage accidentel pendant l'entretien.
- Nettoyer la zone autour du produit pour éliminer toute trace d'huile et de saleté. Enlever les objets indésirables.
- Placer des panneaux de signalisation bien visibles pour avertir les personnes présentes que des travaux d'entretien sont en cours.
- Garder des extincteurs, des fournitures médicales et un téléphone d'urgence à proximité.

Calendrier d'entretien

* = Entretien général effectué par l'opérateur. Les instructions ne sont pas décrites dans ce manuel de l'opérateur.

X = Les indications sont décrites dans ce manuel de l'opérateur.

O = Les instructions ne sont pas décrites dans ce manuel de l'opérateur. Laisser un agent d'entretien agréé effectuer l'entretien.

Indicateur d'entretien sur l'affichage

L'indicateur d'entretien (A) sur l'affichage change de couleur pour indiquer l'état de l'entretien. L'entretien n'est pas nécessaire lorsque l'indicateur d'entretien est éteint.

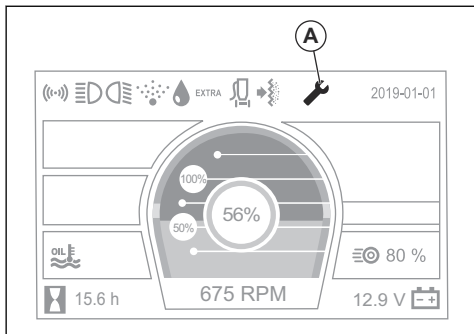

Entretien	Quotidien	Hebdomadaire	Tous les 6 mois	Tous les 12 à 36 mois
Vérifier le bouton d'arrêt d'urgence.	X			
Vérifier les points de fixation et la fonction de verrouillage de la poignée.		*		

Entretien	Quotidien	Hebdomadaire	Tous les 6 mois	Tous les 12 à 36 mois
Vérifier les points de fixation et la fonction de verrouillage des poids.		*		
Nettoyer les surfaces externes du produit.	X			
Nettoyer les composants internes du produit.			O	
Vérifier les ailettes de refroidissement d'huile. Si nécessaire, nettoyer les ailettes de refroidissement d'huile.	X			
Effectuer une inspection générale.	X			
Vérifier les disques de meulage.	X			
Vérifier le bon fonctionnement du système d'entraînement de la tête de meulage.		X		
Examiner le joint d'étanchéité, la liste des brosses, les tuyaux et les raccords sur le couvercle des disques de meulage à la recherche de dommages et de fissures.		*		
Examiner le réservoir de propane et toutes les conduites à la recherche de fuites.	X			
Vérifier le niveau d'huile moteur.	X			
Vidanger l'huile moteur.		X		
Remplacer le filtre à huile.		X		
Remplacer les filtres à air.		X		
Vérifier la bougie d'allumage.		X		
Effectuer l'entretien du système d'entraînement des disques de meulage.				O
Vérifier la connexion entre le châssis et la tête de meulage.		*		

Nettoyage du produit



MISE EN GARDE : Une obstruction de la prise d'air réduit le rendement du produit et peut entraîner la surchauffe du moteur.

- Enlever l'obstruction de toutes les ouvertures. Le produit doit toujours être suffisamment refroidi.
- Ne pas utiliser de produit chimique pour nettoyer le produit.
- Ne pas nettoyer les composants électriques avec de l'eau.
- Toujours nettoyer tous les équipements à la fin de la journée de travail. Nettoyer les composants de la surface inférieure de la tête de meulage à l'aide d'un nettoyeur à haute pression.



MISE EN GARDE : Ne pas diriger le nettoyeur à haute pression directement vers les joints d'étanchéité ou les points de connexion.

Pour nettoyer la batterie et le chargeur de batterie.



MISE EN GARDE : Ne pas nettoyer la batterie ou le chargeur de batterie avec de l'eau.

- S'assurer que la batterie et le chargeur de batterie sont propres et secs avant de raccorder la batterie au chargeur de batterie.
- Nettoyer les cosses batterie avec de l'air comprimé ou utiliser un chiffon doux et sec.
- Nettoyer les surfaces de la batterie et le chargeur de batterie au moyen d'un chiffon sec et doux.

Pour nettoyer les ailettes de refroidissement d'huile

- Nettoyer les ailettes de refroidissement d'huile à l'aide d'une brosse ou d'air comprimé.

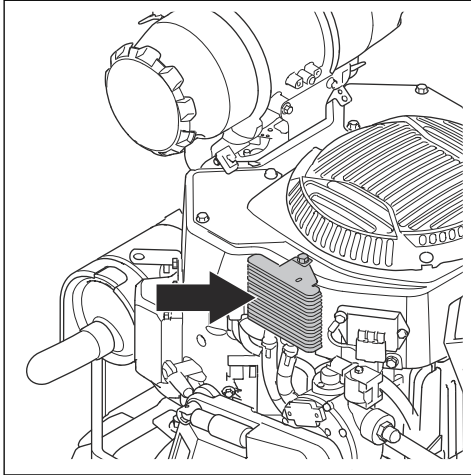

La batterie du produit commence à se charger lorsque l'interrupteur de batterie est fermé. L'interrupteur de batterie doit être fermé lorsque le produit est en cours d'utilisation. L'interrupteur de batterie doit être ouvert lorsque le produit n'est pas en cours d'utilisation, pendant le transport et l'entreposage.

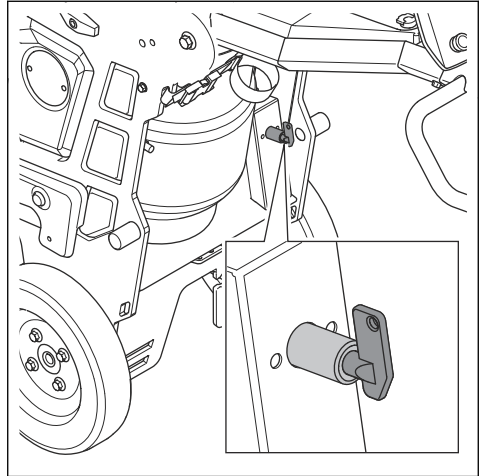

Pour effectuer une inspection générale

- S'assurer que les vis et les écrous sont bien serrés.
- S'assurer que les disques de meulage tournent de manière fluide.
- S'assurer que les disques de meulage sont propres.
- S'assurer que le mécanisme de verrouillage de la plaque porte-outil est propre et tourne facilement.

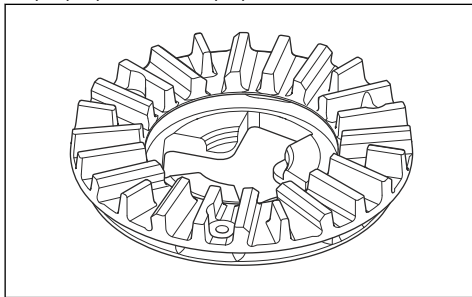

Système d'entraînement de la tête de meulage

Le système d'entraînement de la tête de meulage est un système fermé. En cas de problème avec le système d'entraînement de la tête de meulage, communiquer avec un atelier spécialisé Husqvarna.

Batterie du produit

La batterie du produit se trouve derrière le capot d'inspection du produit. Se reporter à la section *Pour ouvrir les capots d'inspection* à la page 92.

Pour remplir le réservoir d'eau

Le niveau d'eau dans le réservoir d'eau est trop bas lorsque le bouton du système de refroidissement par brouillard (A) sur le panneau de commande est jaune. L'indicateur du système de refroidissement par brouillard (B) sur l'affichage est également jaune lorsque le niveau d'eau est trop bas.

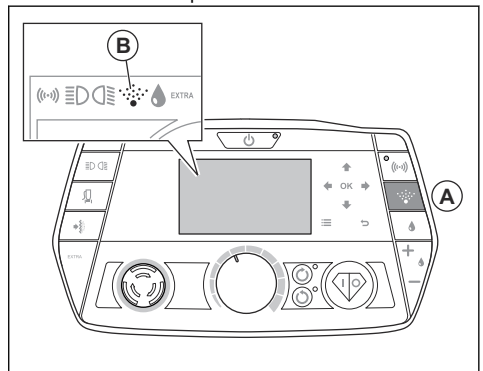

1. Ouvrir le capot de rangement près du moteur. Se reporter à la section *Pour ouvrir les capots de rangement* à la page 91.

2. Retirer le bouchon du réservoir d'eau.

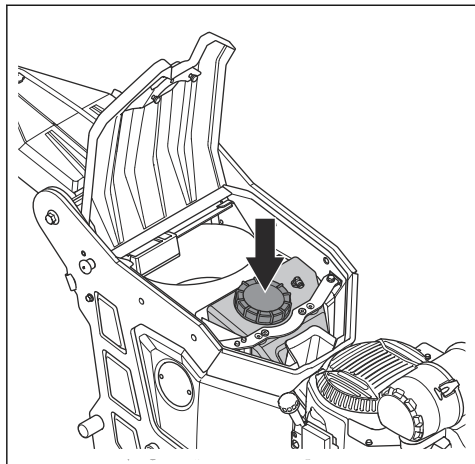

3. Remplir le réservoir avec de l'eau froide.

Pour examiner le réservoir et les conduites de propane



MISE EN GARDE : Examiner le réservoir de propane et les conduites chaque fois que le réservoir de propane est rempli ou connecté au produit.

1. S'assurer que le réservoir de propane n'est pas endommagé.
2. Connecter le réservoir de propane au produit. Se reporter à la section *Pour connecter et déconnecter le réservoir de propane à la page 92*.
3. Vaporiser un mélange de savon sur toutes les conduites et tous les raccords. Le mélange de savon est composé à 50 % de savon et à 50 % d'eau.
4. En cas de fuite, des bulles apparaissent sur les conduites et les raccords. Communiquer avec un agent de réparation agréé.

Pour remplir le réservoir de propane



MISE EN GARDE : Examiner le réservoir de propane et les conduites chaque fois que le réservoir de propane est rempli ou connecté au produit. Se reporter à la section *Pour examiner le réservoir et les conduites de propane à la page 101*.

Ne pas remplir de manière excessive le réservoir de propane. Le réservoir de propane peut contenir un maximum de 9 kg (20 lb) de propane. Un réservoir de propane plein ne doit pas peser plus de 21,8 kg (48 lb). Si le réservoir de propane est trop rempli, du givre se forme sur les conduites de propane ou sur le régulateur.

1. Éteindre le produit. Se reporter à la section *Pour arrêter le produit au moyen du panneau de commande à la page 94*.
2. S'assurer que la soupape du réservoir de propane est fermée.
3. Retirer le réservoir de propane du produit.
4. Remplir le réservoir de propane avec du propane neuf ou remplacer le réservoir de propane.
5. Si le réservoir de propane est trop rempli, utiliser un tournevis sur la soupape du réservoir de propane pour évacuer le propane indésirable. Évacuer le propane en suivant une procédure sûre; se reporter à *Sécurité associée au propane à la page 85*.
6. Installer le réservoir de propane rempli ou neuf sur le produit. Se reporter à la section *Pour connecter et déconnecter le réservoir de propane à la page 92*.
7. Si le temps est froid, conserver le produit à l'intérieur avant de l'utiliser afin de réchauffer le réservoir de propane. On peut également utiliser une couverture chauffante de réservoir de propane pour réchauffer ce réservoir.

Vérification du niveau d'huile



MISE EN GARDE : Un niveau d'huile trop faible peut causer des dommages au moteur. Vérifier le niveau d'huile avant d'utiliser le produit.

1. Placer le produit sur un sol plat.
2. Retirer le bouchon du réservoir d'huile avec la jauge d'huile.
3. Nettoyer l'huile sur la jauge d'huile.
4. Insérer entièrement la jauge dans le réservoir d'huile pour obtenir une estimation appropriée du niveau d'huile.
5. Retirer la jauge d'huile.
6. Examiner le niveau d'huile sur la jauge d'huile.
7. Si le niveau d'huile est trop bas, remplir avec de l'huile moteur et vérifier de nouveau le niveau d'huile.

Vidange de l'huile

Si le moteur est froid, démarrer le moteur pendant 1 à 2 minutes avant de vidanger l'huile moteur. Cela réchauffe l'huile moteur, ce qui facilite la vidange.



AVERTISSEMENT : Ne pas faire fonctionner le moteur pendant plus d'une à deux minutes avant de vidanger l'huile moteur. L'huile moteur devient très chaude et peut causer des brûlures graves. Laisser le moteur se refroidir avant de vidanger l'huile moteur.



AVERTISSEMENT: En de déversement d'huile moteur sur votre corps, nettoyer avec du savon et de l'eau.

1. Placer un récipient sous le bouchon de vidange d'huile.
2. Retirer le bouchon de vidange d'huile.

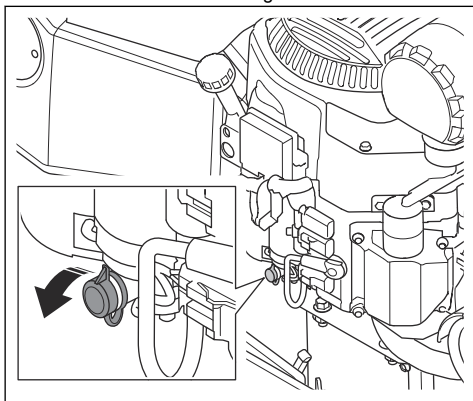

3. Vidanger l'huile dans le récipient.
4. Installer le bouchon de vidange d'huile et le serrer.
5. Remplir avec de l'huile neuve. Se reporter à la section *Données techniques* à la page 111.
6. Démarrer le moteur et le laisser tourner au régime de ralenti pendant trois minutes.
7. Arrêter le moteur et s'assurer que le bouchon de vidange d'huile ne fuit pas.
8. Vérifier le niveau d'huile moteur. Se reporter à *Vérification du niveau d'huile* à la page 101.

Remarque : Pour mettre au rebut de façon sécuritaire l'huile moteur usagée, se reporter à *Mise au rebut* à la page 110.

Pour remplacer le filtre à huile

1. Vidanger l'huile moteur; se reporter à *Vidange de l'huile* à la page 101.

2. Tourner le filtre à huile dans le sens antihoraire pour le retirer.

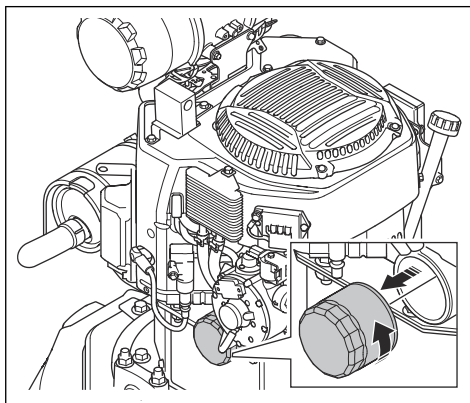

3. Lubrifier légèrement le joint en caoutchouc du filtre à huile neuf avec de l'huile neuve.
4. Pour fixer le filtre à huile, le tourner dans le sens des aiguilles d'une montre jusqu'à ce que le joint d'étanchéité en caoutchouc soit en place. Serrer encore de deux tiers de tour le filtre à huile.
5. Remplir avec de l'huile neuve. Se reporter à la section *Données techniques* à la page 111.
6. Démarrer le moteur et le laisser tourner au régime de ralenti pendant trois minutes.
7. Arrêter le moteur et s'assurer que le filtre à huile ne fuit pas.
8. Vérifier le niveau d'huile moteur.

Remplacement des filtres à air



MISE EN GARDE : Ne pas faire fonctionner le produit lorsque les filtres à air sont retirés.

Remarque : Ne pas nettoyer les filtres à air. Remplacer les filtres à air lorsque nécessaire.

1. Ouvrir les deux agrafes (A) du boîtier de filtre à air (B) et retirer ce boîtier.

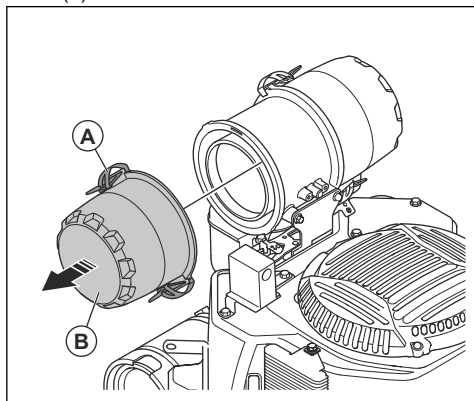

2. Remplacer le filtre à air externe (C) et le filtre à air interne (D).

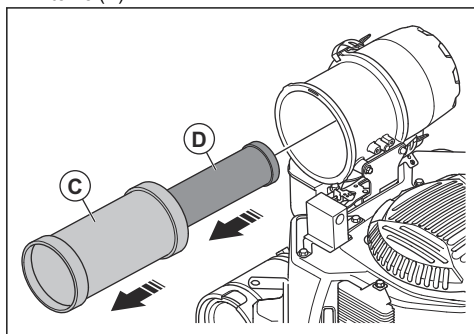

3. Installer les filtres à air neufs dans l'ordre inverse.

Remarque : Si les deux agrafes du boîtier de filtre à air ne peuvent pas être fermées, le filtre à air externe n'est pas correctement installé.

Vérification de la bougie d'allumage



MISE EN GARDE : Toujours utiliser une bougie d'allumage du type recommandé. Une bougie d'allumage de type inapproprié peut endommager le produit.

- Examiner la bougie d'allumage si le moteur manque de puissance, démarre difficilement ou ne fonctionne pas correctement au régime de ralenti.
- Afin de réduire le risque de matériau indésirable sur les électrodes de la bougie, respecter les consignes suivantes :
 - a) Vérifier que le régime de ralenti est réglé de façon adéquate.
 - b) Vérifier que le mélange de carburant est correct.
 - c) Vérifier que le filtre à air est propre.
- Si la bougie d'allumage est sale, la nettoyer et s'assurer que l'écartement des électrodes est correct, se reporter à la section *Données techniques à la page 111*.

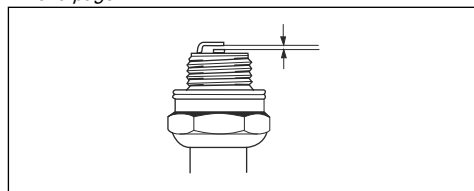

- Remplacer la bougie d'allumage au besoin.

Dépannage

Problème	Causes	Solution
Le produit ne démarre pas	La batterie n'est pas chargée.	Charger la batterie.
	Le bouton d'arrêt d'urgence est engagé.	Tourner le bouton d'arrêt d'urgence de la commande du panneau de commande dans le sens des aiguilles d'une montre pour le désengager.
	L'interrupteur de sécurité est ouvert dans le boîtier électrique.	Fermer l'interrupteur de sécurité pour compléter le circuit.
Le moteur ne démarre pas.	Le réservoir de propane est vide.	Remplir ou remplacer le réservoir de propane.
	La soupape du réservoir de propane est fermée.	Tourner la soupape du réservoir de propane pour ouvrir le réservoir de propane.
	L'allumage est défectueux.	Communiquer avec un agent de réparation agréé.





Problème	Causes	Solution
Le moteur démarre, mais s'arrête après un moment.	Le réservoir de propane est presque vide.	Remplir ou remplacer le réservoir de propane.
Le moteur démarre, mais s'arrête après une ou deux minutes.	Le filtre à air est obstrué ou sale.	Remplacer le filtre à air. Si le problème persiste, communiquer avec un atelier spécialisé agréé.
Le moteur est en marche, mais la meuleuse ne démarre pas.	La courroie est brisée.	Si la courroie est brisée, demander à un centre d'entretien de la remplacer. Tourner l'un des disques de meulage à la main. Si tous les disques de meulage tournent ensemble, la courroie n'est pas endommagée. Si un disque de meulage tourne librement, la courroie est brisée.
	L'embrayage se désengage.	Communiquer avec un agent de réparation agréé.
Le moteur s'arrête.	Les valeurs d'émission sont supérieures aux niveaux autorisés.	Vérifier si le témoin du système antipollution est allumé. Communiquer avec un agent de réparation agréé.
Le produit dégage une odeur de fumée.	L'embrayage se désengage.	S'assurer que le régime des disques de meulage n'est pas compris entre 420 et 675 tr/min.
Le produit n'est pas facile à tenir.	Il y a trop peu d'outils diamantés installés sur le produit.	Augmenter le nombre d'outils diamantés pour réduire la charge sur le produit et l'opérateur.
	Le moteur d'entraînement de meulage ne fonctionne pas.	S'assurer que le moteur d'entraînement de meulage est connecté.
	Cela peut être dû à une défaillance du moteur ou à une défaillance d'un fil vers le moteur.	Si le problème persiste, communiquer avec un atelier spécialisé agréé.
	La courroie est brisée.	Si la courroie est brisée, demander à un centre d'entretien de la remplacer. Tourner l'un des disques de meulage à la main. Si tous les disques de meulage tournent ensemble, la courroie n'est pas endommagée. Si un disque de meulage tourne librement, la courroie est brisée.
	La surface ou l'opération sont trop exigeantes pour la capacité du produit.	Régler le régime du moteur ou la vitesse de déplacement vers l'avant du produit sur le sol.



Problème	Causes	Solution
Le produit émet un son comme s'il augmente trop le régime.	Le moteur d'entraînement de meulage n'est pas connecté.	S'assurer que le moteur d'entraînement de meulage est connecté.
	Le moteur d'entraînement de meulage ne fonctionne pas.	S'assurer que le moteur d'entraînement de meulage est connecté.
	Cela peut être dû à une défaillance du moteur ou à une défaillance d'un fil vers le moteur.	Si le problème persiste, communiquer avec un atelier spécialisé agréé.
	La surface est trop épaisse ou la configuration d'outil diamanté est incorrecte.	Appuyer légèrement sur le guidon pour soulever la tête de meulage de la surface au démarrage du produit.
Le produit présente un motif de rayures irrégulier.	Les outils diamantés sont mal fixés ou fixés à des hauteurs différentes sur les disques de meulage.	S'assurer que tous les outils diamantés sont correctement installés et qu'ils sont tous à la même hauteur.
	Les outils diamantés sont de types mixtes.	S'assurer que tous les segments sont du même grain de diamant et qu'ils utilisent le même liant. Si les segments diamantés sont irréguliers, espacer uniformément les segments diamantés irréguliers. Faire fonctionner le produit sur une surface abrasive jusqu'à ce que tous les segments aient la même hauteur.
	Les verrous de tête sont desserrés ou manquants.	S'assurer que tous les verrous de tête sont en place et bien serrés.
	Les outils en résine sont mélangés ou présentent une contamination indésirable.	S'assurer que tous les outils en résine ont le même grain de diamant, qu'ils utilisent le même liant et qu'il n'y a pas de contamination. Pour nettoyer les outils en résine, les faire fonctionner pendant un court moment sur une surface légèrement abrasive.
	Les disques de meulage sont usés ou endommagés.	Vérifier que les disques de meulage ne présentent pas de sections cassées ou de mouvements excessifs.
Des mouvements indésirables et brusques affectent le produit.	Les disques de meulage sont usés ou endommagés.	Vérifier que les disques de meulage ne sont pas endommagés et qu'ils ne bougent pas trop.
	Les outils diamantés sont mal fixés ou fixés à des hauteurs différentes sur les disques de meulage.	S'assurer que tous les outils diamantés sont correctement installés et qu'ils sont tous à la même hauteur.
	Les verrous de tête sont desserrés ou manquants.	S'assurer que tous les verrous de tête sont en place et bien serrés.
Le fusible se déclenche.	Charge trop élevée ou fusibles trop petits.	Vérifier la dimension des fusibles et l'inertie.
		Réduire la pression de meulage, augmenter le nombre d'outils diamantés ou augmenter la dureté du liant utilisé.

Messages d'avertissement et d'erreur à l'écran

Les messages d'erreur et les avertissements s'affichent à l'écran du produit. L'écran affiche un symbole d'erreur et une description de l'erreur. Si le message d'erreur est

jaune, il est possible de continuer à utiliser le produit. Si le message d'erreur est rouge, le produit s'arrête. Appuyer sur « OK » pour réinitialiser l'erreur. L'erreur est enregistrée dans l'enregistrement du code d'erreur du produit.

Symbole	Message d'erreur	Causes	Solution
	« CONTROL VOLTAGE LOW » (tension de commande faible)	Tension de commande faible.	Vérifier l'unité d'alimentation électrique. Vérifier la tension de la batterie.
	« LEFT DRIVE MOTOR VOLTAGE LOW / RIGHT DRIVE MOTOR VOLTAGE LOW » (tension faible de moteur d'entraînement gauche/droit)	La tension est faible dans un moteur en fonction.	Vérifier la tension de commande. Vérifier la tension de la batterie. Vérifier les câbles vers le moteur. Vérifier la tension sur les sorties de relais.
	« CANBUS ERROR » (erreur CANBUS)	Erreur sur le bus CAN.	Vérifier les câbles. Vérifier les unités connectées à l'IHM.
	« GENERIC INVERTOR ERROR » (erreur générale d'onduleur)	Erreur générale, convertisseur, moteur gauche/droit en fonction.	Visiter le site Web de soutien.
	« ECU WARNING PXXXX » (avertissement d'ECU PXXXX)	Code d'erreur du moteur.	Communiquer avec votre centre de services.
	« ECU P0174: LEAN IN PE » (faible alimentation du moteur en carburant)	Faible alimentation en carburant du moteur.	Remplacer le réservoir de propane.
	« HIGH OIL TEMPERATURE » (température élevée de l'huile)	Symbole rouge, le moteur est trop chaud.	Couper le moteur. Vérifier les ailettes de refroidissement d'huile. Si nécessaire, nettoyer les ailettes de refroidissement d'huile.
	« MOTOR OVERLOAD » (surcharge du moteur)	Le moteur est surchargé. L'indicateur affiche plus de 90 %.	Diminuer la charge du moteur, se référer à l'indicateur de l'affichage pour connaître l'intensité du moteur.
		Le moteur est surchargé. L'indicateur affiche près de 100 %.	Laisser le produit refroidir.

Symbole	Message d'erreur	Causes	Solution
	« SERVICE » (entretien)	Un entretien du produit est nécessaire.	Communiquer avec votre centre de services.
	« WATER LEVEL LOW » (faible niveau d'eau)	Le niveau d'eau est bas dans le réservoir d'eau.	Remplir le réservoir d'eau. Vérifier le capteur de niveau.
	« EMERGENCY STOP ACTIVATED » (arrêt d'urgence activé)	Le bouton d'arrêt d'urgence est engagé.	Réinitialiser le bouton d'arrêt d'urgence.
	« GENERIC... ERROR [code d'erreur] » (erreur générale [code d'erreur])	Erreur générale du convertisseur, moteur de mouvement gauche/droit.	Visiter le site Web de soutien.

Transport, entreposage et mise au rebut

Transport



AVERTISSEMENT: Être prudent lors du transport. Le produit est lourd et peut causer des blessures ou des dommages s'il se renverse ou se déplace pendant le transport.

Les roues permettent de déplacer le produit sur de courtes distances. Pour de plus longues distances, soulever le produit pour le déplacer ou le placer sur un véhicule.



MISE EN GARDE: Ne pas remorquer le produit derrière un véhicule.

- Faire preuve d'une grande prudence pendant le déplacement manuel du produit ou sur des surfaces en pente. De petites pentes peuvent entraîner un mouvement rapide qui ne peut pas être freiné à la main.
- Arrimer le produit pendant le transport. S'assurer qu'il ne puisse pas bouger.
- Placer une protection adéquate sur le produit pendant le transport. La protection garde le produit à l'abri des éléments tels que la pluie et la neige.
- Utiliser toujours l'anneau de levage sur le produit pour soulever ce dernier.
- Ne pas soulever le produit par le guidon, le moteur, le châssis ou d'autres parties.

- Il est préférable de transporter le produit sur une palette.
- Toujours soulever le produit à l'aide d'un élévateur ou d'un élévateur à fourche.
- Ne pas utiliser d'élévateur à fourche si le produit n'est pas placé sur une palette ou un chariot. Cela peut endommager les disques de meulage et d'autres composants internes.
- Pendant le transport, la tête de meulage doit être au sol. Pour éviter d'endommager le mécanisme de verrouillage des plaques porte-outils, celles-ci doivent demeurer en place.

Pour régler l'outil à la position de transport

- Rabattre la poignée. Se reporter à la section *Pour régler la poignée et le guidon à la page 90.*

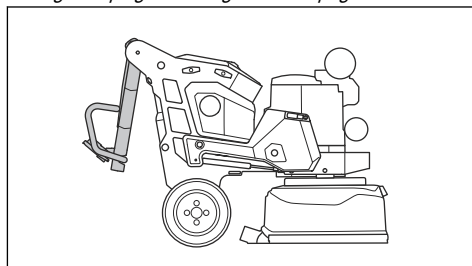

- Régler les poids en position avant. Se reporter à la section *Pour régler les poids à la page 97.*
- S'assurer que la tête de meulage touche la surface.

- Accrocher le couvercle de la tête de meulage. Se reporter à la section *Pour accrocher le couvercle de la tête de meulage à la page 108.*

Pour accrocher le couvercle de la tête de meulage



AVERTISSEMENT: Faire preuve de prudence pendant le réglage du couvercle de la tête de meulage. Les pièces mobiles peuvent provoquer des blessures.

Le produit est doté de deux sangles en caoutchouc de chaque côté du moteur. Pendant le transport, utiliser les sangles en caoutchouc pour accrocher le couvercle de la tête de meulage afin d'éviter d'endommager la surface.

1. Retirer les sangles en caoutchouc des supports sur le châssis (A).

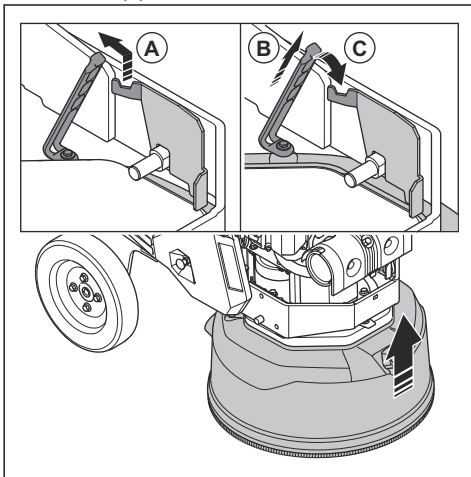

2. Lever le couvercle de la tête de meulage.
3. Tirer les sangles en caoutchouc (B).
4. Fixer les sangles en caoutchouc aux supports sur le châssis (C) pour verrouiller le couvercle de la tête de meulage en position relevée.

Roue de support

La roue de support soulève la tête de meulage à une petite distance du sol pour faciliter le transport sur de courtes distances.



MISE EN GARDE : Utiliser la roue de support uniquement pour déplacer le produit sur de courtes distances. La roue de support doit être utilisée uniquement dans la zone de travail ou pour le chargement ou le déchargement du produit dans un véhicule de transport.



AVERTISSEMENT: Faire attention pendant l'installation, le retrait ou le réglage de la roue de support. Les pièces mobiles peuvent provoquer des blessures.

- Position de la roue de support pour le transport sur de courtes distances. Se reporter à la section *Pour mettre la roue de support en position pour le transport sur une courte distance à la page 108.*

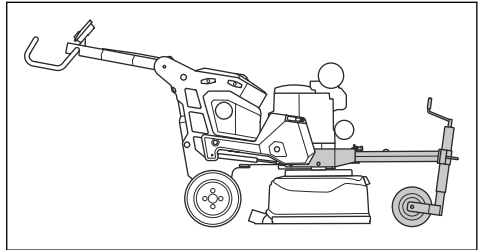

Pour mettre la roue de support en position pour le transport sur une courte distance

1. Placer le cadre de roue de support (A) contre le cadre du produit.

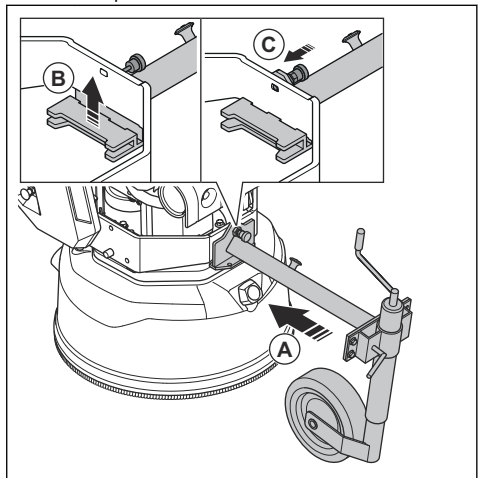

- a) Si nécessaire, tourner le levier de verrouillage à l'avant du cadre de roue de support pour desserrer la roue. Cela permet de placer le cadre de roue de support à l'angle correct par rapport au cadre du produit.
2. Soulever légèrement le cadre de la roue de support pour s'assurer qu'il est bien serré contre le cadre du produit (B).
 3. Verrouiller la roue de support au moyen de la goupille (C).
 4. Retirer la roue de support dans l'ordre inverse.

Pour régler la hauteur de la roue de support

1. Mettre la roue de support en position pour le transport sur une courte distance. Se reporter à la section *Pour mettre la roue de support en position pour le transport sur une courte distance* à la page 108.
2. Tourner le levier de verrouillage (A) à l'avant du cadre de roue de support pour desserrer la roue de support.

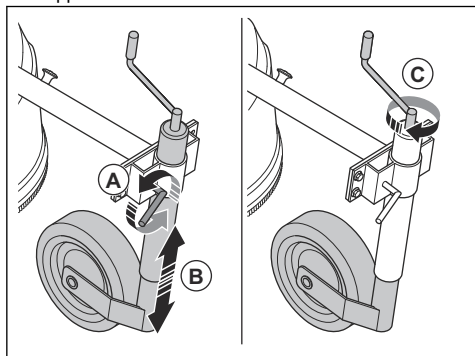

3. Lever ou abaisser la roue de support (B).
4. Tourner le levier de verrouillage à l'avant de la roue de support pour verrouiller celle-ci en place.
5. Tourner la poignée (C) à l'avant de la roue de support pour lever ou abaisser la roue.

Pour déplacer le produit à l'aide de la roue de support

1. Mettre la roue de support en position pour le transport sur de courtes distances. Se reporter à la section *Pour mettre la roue de support en position pour le transport sur une courte distance* à la page 108.
2. Abaisser la roue de support pour soulever la tête de meulage du sol. Se reporter à la section *Pour régler la hauteur de la roue de support* à la page 109.
3. Déplacer manuellement le produit.

Pour déplacer le produit vers le haut ou vers le bas dans une pente



AVERTISSEMENT: Être très prudent lors du déplacement du produit dans une pente, moteur en marche. Le produit est lourd et il y a un risque de blessure si le produit se renverse ou se déplace trop rapidement.



AVERTISSEMENT: Sur les pentes abruptes, utiliser toujours un treuil. Ne pas marcher ou rester devant le produit. Ne pas rester dans la zone à risque du produit. Se reporter à la



AVERTISSEMENT: Ne pas déplacer le produit sur des pentes abruptes. Consulter la plaque d'identification du produit pour obtenir de plus amples renseignements sur l'angle de pente maximal.

- Pour descendre une pente avec le produit, faire fonctionner le produit lentement en marche arrière.
- Pour monter une pente avec le produit, faire fonctionner le produit lentement en marche avant.
- Ne pas tourner le produit à plus de 45° sur une pente.

Levage du produit



AVERTISSEMENT: S'assurer que l'équipement de levage possède les spécifications correctes pour soulever le produit en toute sécurité. Le poids du produit figure sur sa plaque signalétique.



AVERTISSEMENT: Ne pas marcher ou rester en dessous ou à proximité d'un produit soulevé. Garder les personnes présentes à l'écart de la zone à risque. Se reporter à la section *Sécurité de l'aire de travail* à la page 85.



AVERTISSEMENT: Ne pas soulever un produit endommagé. S'assurer que l'anneau de levage est correctement posé et en bon état.

1. Régler le produit à la position de transport. Se reporter à la section *Pour régler l'outil à la position de transport* à la page 107.
2. Fixer l'équipement de levage à l'anneau de levage.

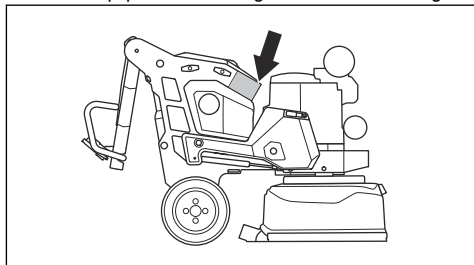

Pour fixer le produit sur un véhicule de transport



MISE EN GARDE : Ne pas utiliser la roue de support pour fixer le produit. La roue de support n'est pas suffisamment stable et peut être endommagée.

Le produit est doté de trous qui sont utilisés avec des sangles d'arrimage pour fixer le produit sur le véhicule.

1. Fixer les sangles d'arrimage dans les trous.

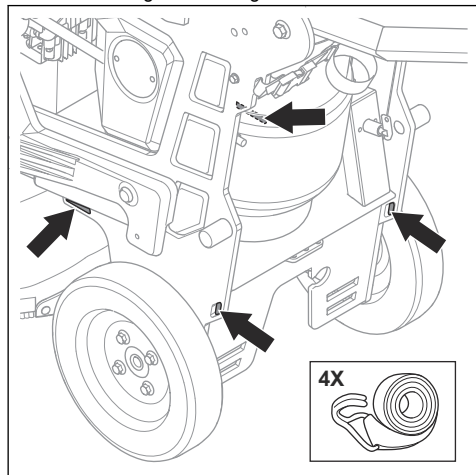

2. Fixer et serrer les sangles d'arrimage sur le véhicule.

Entreposage



MISE EN GARDE : Ne pas entreposer le produit à l'extérieur. Toujours garder le produit à l'intérieur.

- Conserver le produit dans un endroit sec à l'abri du gel.
- Nettoyer le produit et effectuer un entretien complet avant de l'entreposer.
- Soulever la roue de support. La tête de meulage doit être au sol.
- Garder le produit dans un endroit verrouillé hors de portée des enfants et des personnes non autorisées.
- Ne pas conserver des réservoirs de propane dans un bâtiment. Les réservoirs de propane ne doivent être utilisés à l'intérieur que pendant l'utilisation du produit. Conserver les réservoirs de propane dans un endroit sûr et aéré de manière suffisante.
- Conserver le chargeur de batterie dans un endroit sec et à l'abri du gel.
- Lorsque le produit est entreposé à long terme, charger la batterie du produit tous les six mois.

Mise au rebut

Les symboles sur le produit ou l'emballage du produit indiquent que vous ne pouvez pas traiter ce produit comme un déchet domestique. Le déposer dans un centre de recyclage pour la récupération des équipements électriques et électroniques.

S'assurer de débrancher le réservoir de propane et de retirer la batterie du produit avant de remettre ce dernier à un centre de recyclage approprié. Remettre la batterie à un centre de recyclage approprié.

En veillant à ce que ce produit soit traité de façon adéquate, vous contribuez à réduire l'impact négatif potentiel sur l'environnement et les personnes de la mauvaise gestion des déchets. Pour obtenir de plus amples renseignements sur le recyclage de ce produit, communiquez avec votre municipalité, votre service de déchets ménagers ou le magasin où vous avez acheté le produit.

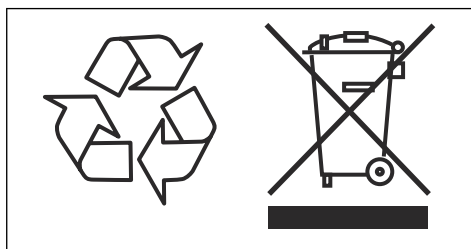

Données techniques

Données techniques

Puissance du moteur, kW/HP	16,2/22
Poids, kg/lb	456/1005
Largeur de surfaçage, mm/po	600/23,6
Disque de meulage, mm/po	4x230/9
Pression de surfaçage, kg/lb	242/534
Poids en position 1 (avant), kg/lb	242/534
Poids en position 2 (vertical), kg/lb	215/473
Poids en position 3 (vertical), kg/lb	200/440
Poids en position 4 (arrière), kg/lb	171/377
Régime de disque de meulage, tr/min min./max.	675-1010
Régime de la tête de meulage, tr/min min./max.	68-101
Régime du moteur, tr/min	1200-3600
Sens de rotation (du dessus)	Tête de meulage : sens inverse des aiguilles d'une montre Disque de meulage : deux dans le sens des aiguilles d'une montre et deux dans le sens inverse
Pente maximale, degrés °	10
Type de batterie	12 V, 20 Ah
Boîtier, IP	54
Carburant	Retrait de vapeur de propane
Pression d'eau recommandée, bar / lb/po ² ¹¹	3/45
Écartement des électrodes de bougie, mm/po	0,76/0,03
Extracteur de poussière recommandé¹²	
Outil de l'extracteur de poussière, mm/po	75/3
Débit d'air min., m ³ /h / pi ³ /min	600/353
Aspiration min., kPa / lb/po ²	28/4,1

¹¹ Valable pour le système de refroidissement par brouillard.

¹² Les caractéristiques techniques des extracteurs de poussière ne décrivent pas de manière concluante les performances réelles au fil du temps entre les différents extracteurs de poussière. Pour les produits Husqvarna, les données objectives OSHA sont disponibles sur le site www.husqvarnacp.com/us

Niveaux sonores

Émissions sonores¹³	
Niveau de puissance acoustique, L_W [dB(A)] mesuré	106
Niveaux sonores¹⁴	
Niveau de pression sonore au niveau de l'oreille de l'opérateur, L_p [dB (A)]	78,7
Niveaux de vibrations¹⁵	
Poignée droite, m/s^2	4,9
Poignée gauche, m/s^2	4,9

Dimensions de l'outil

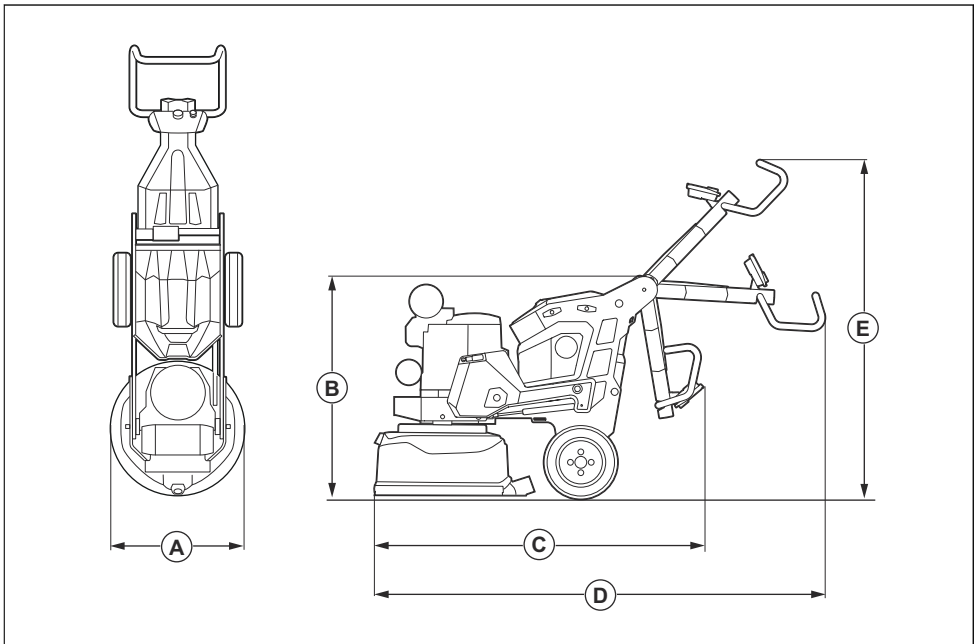

A	Largeur, mm/po	670/26,4
----------	----------------	----------

¹³ Émissions sonores dans l'environnement mesurées en tant que puissance acoustique conforme à la directive EN 60335-2-72. Incertitude de mesure prévue : 2,5 dB(A).

¹⁴ Niveau de pression sonore selon la directive EN 60335-2-72. Incertitude de mesure prévue : 4 dB(A).

¹⁵ Niveau de vibration selon EN 60335-1 et EN 60335-2-72. Les données signalées pour le niveau de vibration présentent une dispersion statistique type (écart-type) de 1 m/s^2 . Les valeurs des niveaux de vibration sont valides pour le fonctionnement manuel.

B	Hauteur totale min. (poignée repliée), mm/po	1070/42,1
C	Longueur totale min. (poignée repliée), mm/po	1400/55,1
D	Longueur totale max. (poignée déployée), mm/po	2085/82,1
E	Hauteur totale max. (poignée déployée), mm/po	1770/69,7



www.husqvarnacp.com

Original instructions
Instrucciones originales
Instructions d'origine

1141354-49



2019-11-05