



# Husqvarna®



## TC 220TD

EN	Operator's manual	2-40
JA	取扱説明書	41-80
FR	Manuel d'utilisation	81-124
PT	Manual do utilizador	125-167
RU	Руководство по эксплуатации	168-212
KO	사용자 설명서	213-250
ZH	操作手册	251-285

---

## Contents

---

Introduction.....	2	Troubleshooting.....	33
Safety.....	6	Transportation, storage and disposal.....	36
Assembly.....	12	Technical data.....	38
Operation.....	16	Service.....	40
Maintenance.....	20		

---

## Introduction

---

### Pre-delivery inspection and product numbers

---

**Note:** A pre-delivery inspection has been done of this product. Make sure that you receive a signed copy of the pre-delivery inspection document from your dealer.

---

Husqvarna servicing dealer contact information:	
This operator's manual belongs to product with product number / serial number:	
/	
Engine:	
Transmission:	

### Product description

This is a lawn tractor with the cutting deck installed between the front and rear axles. It has a 4-stroke engine that uses gasoline.

### Intended use

This product is only used to cut grass in private gardens and on private garden slopes with not more than 10° slope. It is not to be used in public parks, sports grounds, in farming or in forestry. Attach an optional accessory to use the product for other tasks. Only use the product with accessories that are approved by the manufacturer. Speak to an Husqvarna servicing dealer for more information.

To use the product differently is incorrect use. It will void your warranty and reject the responsibility for damage to the user of third parties on the part of the manufacturer.

Refer to local directives for the operation of lawn mowers.

### Insure your product

Make sure that you have insurance coverage for your new product. Speak to your insurance company if you are not sure. We recommend a fully comprehensive insurance that includes third party, fire, damage, theft and liability.

## Product overview

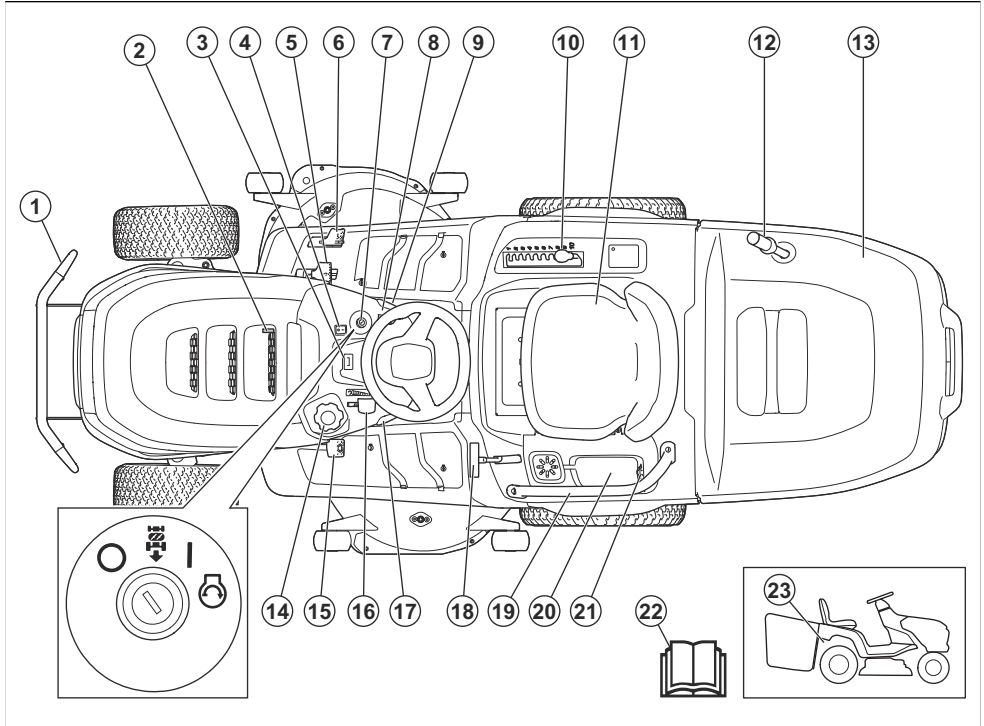

1. Front bumper
2. Oil drain plug
3. Hour meter
4. Light switch
5. Forward pedal
6. Rearward pedal
7. Ignition lock
8. PTO button
9. Parking brake lock
10. Cutting height lever
11. Type plate with scannable codes (below the seat)
12. Grass catcher handle
13. Grass catcher
14. Fuel tank cap
15. Parking brake pedal
16. Throttle control
17. Cruise control
18. Lock lever for the grass catcher
19. Handle
20. Storage compartment and battery cover
21. Power outlet, 12 V
22. Operator's manual

23. Lever to engage or disengage the drive system

### Husqvarna Connect

The operator's manual and more information about the product is available at Husqvarna Connect App. Husqvarna Connect is a free App for your mobile device. Refer to *To start to use Husqvarna Connect on page 16*.

### Operator Presence Control (OPC)

The OPC engages when the operator lifts from the seat. The engine stops if the parking brake is not applied. The blades stop if the blades are engaged. Refer to *Operation conditions on page 9*.

### Grass catcher presence control

The product has a grass catcher presence control that engages when a grass catcher or other accessory is installed. The blades stop if the grass catcher or other accessory is removed. Refer to *Operation conditions on page 9*.

# Headlight

The product has work light and high beam. Push the light switch to position (A) for high beam or position (B) for work light. Push the light switch to position (C) to make the headlight go off.

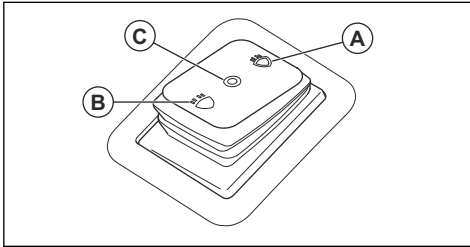

## Symbols on the product



**WARNING:** This product can be dangerous and cause serious injury or death to the operator or others. Be careful and use the product correctly.



Read the operator's manual carefully and make sure that you understand the instructions before you use this product.



Fast



Slow



Engage the drive system.



Disengage the drive system.



Engine off



Engine on



Engine start



Parking brake pedal



Cutting height



Reverse operation system (ROS)



Reverse



Forward



Cruise control



High beam



Work light



Headlight off



Grass catcher locked



Grass catcher unlocked



Fuel



Max. ethanol 10%



Engine oil



Use hearing protection.



The blades are disengaged.



The blades are engaged.



Keep body parts away from rotating parts.



Keep body parts away from rotating blades.



Look out for ejecting objects and ricochets.



Do not cut grass across a slope. Do not cut grass on ground that slopes more than 10°.



Tip-over hazard



Look behind you before and while you move the product in reverse.



Never carry passengers on the product or equipment.



Keep bystanders away.



No step



Disconnect the spark plug cap before you do maintenance on the product.



MAX. XXXXN / (XXXkg)

Max. permitted vertical load on the towbar is specified in *Technical data on page 38* and on the label.



MAX. XXXXN / (XXXkg)

Max. permitted horizontal load on the towbar is specified in *Technical data on page 38* and on the label.



Noise emission to the environment label as per EU and UK directives and regulations, and New South Wales legislation "Protection of the Environment Operations (Noise Control) Regulation 2017". The guaranteed sound power level of the product is specified in *Technical data on page 38* and on the label.



Scannable code



Apply and release the parking brake.

**Note:** Other symbols/decals on the product refer to market specific legal requirements.

## Label on the product



DANGER – Keep hands and feet away.

## Hour meter

The hour meter shows how many hours the engine has been in operation. Refer to *Product overview on page 3* for the position of the hour meter.

## Product damage

We are not responsible for damages to our product if:

- the product is incorrectly repaired.
- the product is repaired with parts that are not from the manufacturer or not approved by the manufacturer.
- the product has an accessory that is not from the manufacturer or not approved by the manufacturer.
- the product is not repaired at an approved service center or by an approved authority.

## Support

For support about the product, go to the Support section on to access instructions, troubleshooting guides, or to use the Husqvarna Self-Service and the Product Assistant (if available in your market). For more support about the product, speak to your Husqvarna servicing dealer.

---

## Safety

---

### Safety definitions

Warnings, cautions and notes are used to point out specially important parts of the manual.



**WARNING:** Used if there is a risk of injury or death for the operator or bystanders if the instructions in the manual are not obeyed.



**CAUTION:** Used if there is a risk of damage to the product, other materials or the adjacent area if the instructions in the manual are not obeyed.

**Note:** Used to give more information that is necessary in a given situation.

### General safety instructions



**WARNING:** This product can cut off hands and feet and throw objects. Serious injury or death may occur if you do not obey the safety instructions.



**WARNING:** Do not continue to use a product with damaged cutting equipment. Damaged cutting equipment can throw objects and cause serious injury or death. Replace damaged blades immediately.



**WARNING:** This product produces an electromagnetic field during operation. This field may under some circumstances interfere with active or passive medical implants. To reduce the risk of serious or fatal injury we recommend persons with medical implants to consult their physician and the medical implant manufacturer before operating this product.



**WARNING:** Read the warning instructions that follow before you use the product.

- Only let operators who are responsible, has the correct training, knows the instructions, and are physically capable, to operate the product.
- Do not operate in reverse unless fully necessary. Always look down and behind you before and while you move in reverse. Look out for large and small obstacles
- Always be careful and use your common sense. Avoid all situations which you consider to be beyond your capability. If you feel uncertainty about the operating procedures after you read the operator's manual, consult an expert before you continue.
- Read, understand and obey the operator's manual and the instructions on the product carefully before you start the product.
- Learn how to use the product and its controls safely and learn how to stop the product quickly.
- Learn to recognize the safety decals.

- Keep the product clean to make sure that you can clearly read signs and stickers.
- Clean fuel or oil spillage on the product before you operate the product and before you put the product in storage.
- Keep in mind that the operator will be held responsible for accidents that involve other persons or their property.
- Do not put hands or feet near parts that rotate.
- Do not put hands or feet below the product.
- Keep away from the discharge opening at all times.
- Make sure that discharged material does not hit other persons or animals.
- Make sure that discharged material does not hit walls or other hard surfaces. Discharged materials can ricochet.
- Always stop the blades when you operate the product on gravel surfaces.
- Do not operate the cutting deck if the grass catcher, discharge chute, or other safety devices are missing or defective.
- Always disengage the blades when you do not mow.
- Make sure that grass or other unwanted materials cannot touch hot exhaust or hot parts of the engine.
- Do not use the cutting deck to mow leaves or other unwanted materials that can cause buildup.
- Do not transport passengers. The product must only be used by one person.

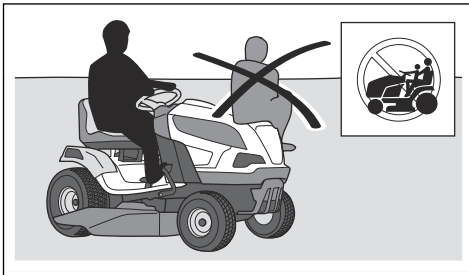

- Do not let the product stay unsupervised with the engine on. Always stop the blades, apply the parking brake, stop the engine and remove the ignition key before you let the product stay unsupervised.
- Only use the product in daylight or in other well-lit conditions. Keep the product at a safe distance from holes or other irregularities in the ground. Look out for other possible risks.
- Do not use the product in bad weather, for example in fog, in rain, moist or in wet locations, strong winds, intense cold, risk of lightning, etc.
- Find and mark stones and other fixed objects to prevent collision.
- Clear the area of objects such as stones, toys, wires, etc. that may become caught in the blades and be thrown out.

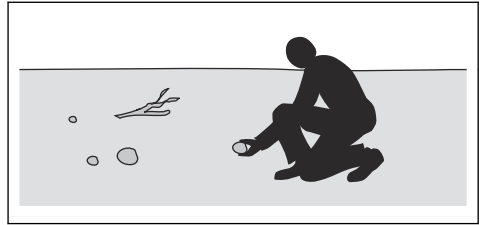

- Do not let children or other persons not approved for operation of the product to use or do servicing on it. Local laws may regulate the age of the user.
- Make sure that nobody else is in the vicinity of the product when you start the engine, engage the drive or start to mow the product. Stop the product if anyone else enters the working area.
- Keep an eye on the traffic when you mow near a road or move across a road.
- Do not use the product if you are fatigued, while under the influence of alcohol or drugs, medicine or anything that can have a negative effect on your vision, alertness, coordination or judgement.
- Be careful when you put the product on a trailer or a truck and when you remove the product from a trailer or truck.
- Always park the product on a level surface with the engine stopped.
- Stop the engine and make sure that all parts have stopped before you clean or do maintenance on the product.
- Stop the engine and make sure that all parts have stopped before you remove the grass catcher or remove blockage in the discharge chute.
- Let the product become cool before you put it in storage.

### Safety instructions regarding children



**WARNING:** Read the warning instructions that follow before you use the product.

- Serious accidents can occur if you are not on your guard for children in the vicinity of the product. Children can be attracted to the product and to mowing. It is very possible that children do not stay where you last saw them.
- Keep children away from the area to be mowed. Make sure that an adult other than the operator is responsible for the children.
- Keep an eye out and stop the product if children enter the work area. Be very careful near corners, bushes, trees or other objects that prevents a clear view.
- Before and while you move the product in reverse, look behind you and look down to make sure there are no small children in the vicinity of the product.

- Do not let children ride along. They can fall off and get seriously injured or prevent safe maneuvering of the product.
- Do not let children operate the product.
- Never let children ride along, not even with blades shut off. They can fall off and get seriously injured or prevent safe maneuvering of the product. Children who have been given rides in the past may suddenly appear in the work operation area for another ride and be run over or backed over by the product.

- Use approved personal protective equipment when you use the product. Personal protective equipment cannot fully prevent injury but it decreases the degree of injury if an accident does occur. Let your dealer help you select the right equipment.
- Use approved hearing protection. Long-term exposure to noise can result in permanent hearing impairment.
- Use heavy-duty slip-resistant boots or shoes. Steel toes are recommended. Do not use open shoes or go with bare feet.

## Safety instructions for operation



**WARNING:** Do not touch the engine or exhaust system during or directly after operation. The engine and the exhaust system become very hot during operation. Risk of burn injuries, fire and damage to property or adjacent areas. When you operate the product, keep away from bushes and other objects.



**WARNING:** Read the warning instructions that follow before you use the product.

- Do not cut the grass when you move the product in reverse, unless it is fully necessary. Always look down and behind you before and while you move in reverse. Look out for large and small obstacles.
- Decrease the speed before you turn around a corner.
- Stop the blades when you move across areas that you do not cut.



**CAUTION:** Read the caution instructions that follow before you use the product.

- Before you operate the product, clear the cold air intake of the engine from grass and dirt. If the cold air intake is blocked, there is a risk of engine damage.
- Move around stones and other larger objects carefully and make sure that the blades do not hit the objects.
- Do not operate the product across objects. Stop and examine the product and cutting deck if you operate the product across or into an object. If it is necessary, make repairs before you restart.
- Only use the cruise control for forward travel on smooth, straight surfaces.

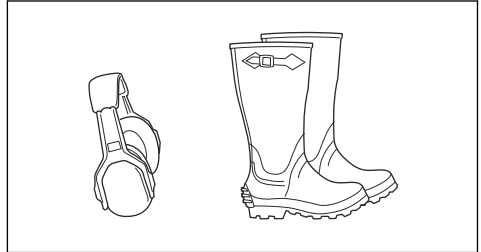

- Use protective gloves when necessary, for example when you attach, examine or clean the cutting equipment.
- Do not wear loose-fitting clothing, jewelry or other items that can get caught in moving parts.
- Keep first aid equipment and fire extinguisher near.

## Safety devices on the product



**WARNING:** Read the warning instructions that follow before you use the product.

- Do not use a product with safety devices that are damaged or do not operate correctly. Do a check of the safety devices regularly. If the safety devices are damaged, speak to your Husqvarna servicing dealer.
- Do not make modifications on safety devices. Do not use the product if protective plates, protective covers, safety switches or other protective devices are not attached or are damaged.

## To do a check of the ignition lock

- Start and stop the engine to do a check of the ignition lock. Refer to *To start the product on page 16* and *To stop the product on page 19*.

## Personal protective equipment



**WARNING:** Read the warning instructions that follow before you use the product.

- Make sure that the engine starts when you turn the ignition key to the start position.

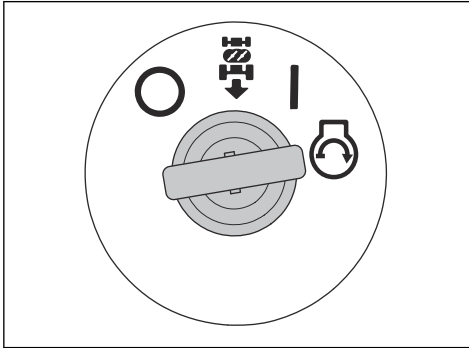

- Make sure that the engine stops immediately when you turn the ignition key to the stop position (O).

### To do a check of the reverse operation system (ROS)

If the reverse operation system (ROS) does not operate correctly, speak to an Husqvarna servicing dealer.

1. Start the product. Refer to *To start the product on page 16*.
2. Engage the cutting deck. Refer to *To engage and disengage the cutting deck on page 18*.
3. With the ignition key in the on position (A), push down on the rearward pedal. The engine must stop when you push down on the rearward pedal.

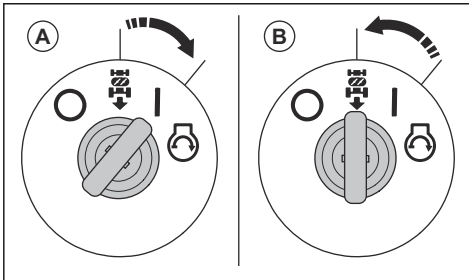

4. Start the product and engage the cutting deck again.
5. Turn the ignition switch to the ROS on position (B).
6. With the ignition key in the ROS on position, push down on the rearward pedal. The engine must not stop when you push down on the rearward pedal.

### Operation conditions

These conditions are necessary to start the engine:

- The parking brake is applied.
- The drive of the blades is disengaged.
- The forward pedal and the rearward pedal are in their neutral position.

The engine must stop in these situations:

- The parking brake is not applied and the operator lifts from the seat.
- The cutting deck is engaged and the operator lifts from the seat.
- The cutting deck is engaged and the rearward pedal is pushed down but the ROS is disengaged.

The drive of the blades must stop in these situations:

- The operator lifts from the seat.
- The PTO button is pushed in.
- The grass catcher or other accessory is removed.

Try to start the engine without one of the conditions. Change the conditions and try again. Do this check daily.

### To do a check of the forward pedal and rearward pedal

1. Start the product. Refer to *To start the product on page 16*.
2. Make sure that the forward pedal and rearward pedal are not blocked and can be operated freely.
3. Slowly push the forward pedal to move forward.
4. Release the forward pedal to brake. Make sure that the brake engages when the forward pedal is released.

**Note:** The product has an automatic brake that engages when you release the pedals.

5. Do the same procedure for the rearward pedal.
6. Make sure that the product does not move when the pedals are in their neutral position.

### Parking brake



**WARNING:** If the parking brake does not work, the product can start to move and cause injury or damage. Make sure that the parking brake is regularly examined and adjusted.

Refer to *To do a check of the parking brake on page 24*.

### Muffler

The muffler keeps the noise levels to a minimum and sends the exhaust fumes away from the operator.

Do not use the product if the muffler is missing or damaged. A damaged muffler increases the noise level and the risk of fire.



**WARNING:** The muffler becomes very hot during and after use and when the engine operates at idle speed. Be careful near flammable materials and/or fumes to prevent fire.

### To do a check of the muffler

- Examine the muffler regularly to make sure that it is attached correctly and not damaged.

### Protective covers

Missing or damaged protective covers increase the risk of injury on moving parts and hot surfaces. Do a check of the protective covers before you operate the product. Make sure that the protective covers are correctly attached and do not have cracks or other damages. Replace damaged covers.

### To cut grass on slopes



**WARNING:** Read the warning instructions that follow before you use the product.

- To cut grass on slopes increases the risk that you can not control the product and that it overturns. This can cause injury or death. It is necessary to cut the grass carefully on all slopes. If you cannot reverse up a slope or if you do not feel safe, do not cut it.
- Remove stones, branches and other obstacles.
- Cut up and down the slope, not from side to side.
- Do not operate the product on ground that slopes more than 10°.

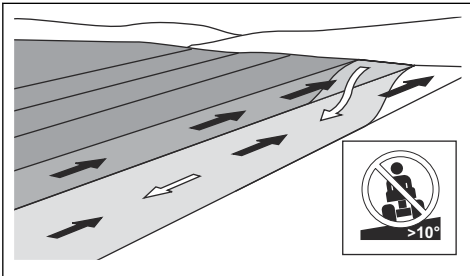

- Do not start or stop on a slope.
- Move smoothly and slowly on slopes.
- Do not make sudden changes in speed or direction.
- Do not turn more than necessary. Turn slowly and gradually when you move down a slope. Move at low speed. Turn the wheel carefully.
- Look out for and do not move across furrows, holes and bumps. There is a higher risk that the product overturns on ground that is not flat. Long grass can hide obstacles.
- Do not cut grass near edges, ditches or banks. The product can suddenly overturn if a wheel moves across the edge of a steep slope or a ditch, or if an edge gives way. If the product falls into water, there is a risk of drowning.

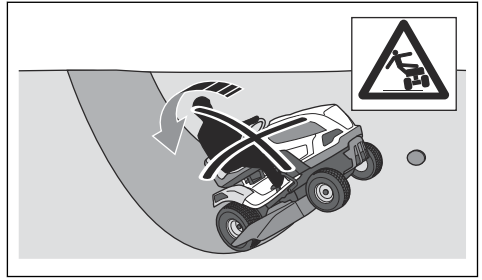

- Keep the product in gear when you go down a slope. Do not coast downhill.
- Do not operate the product under any condition where traction, steering, or stability is challenged. Tires can lose their grip even if the wheels are stopped.
- Do not cut wet grass. It is slippery, and tires can lose their grip so that the product skids.
- Do not put your foot on the ground to try to make the product more stable.
- Move very carefully if an accessory or other object is attached that can make the product less stable.
- Follow the manufacturer's recommendations for wheel weights or counterweights.

### Tow safety

- Only use tow equipment approved by Husqvarna.
- Use the tow bar to attach the equipment.
- Do not tow equipment that is heavier than the maximum permitted tow equipment weight. Refer to *Technical data on page 38*.

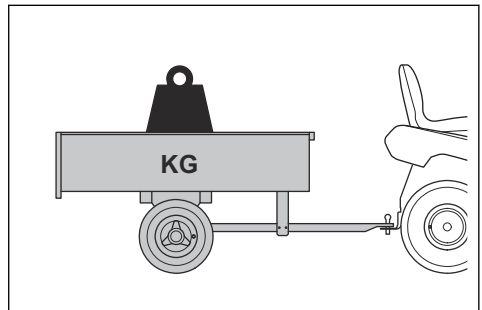

- Make sure that no other persons are near the product when you tow equipment.
- Be careful when you tow equipment on slopes or rough ground.
- Operate the product at low speed when you tow equipment.

## Fuel safety



**WARNING:** Be careful with fuel. It is very flammable, and can cause injury and damage to property.



**WARNING:** Read the warning instructions that follow before you use the product.

- Extinguish all cigarettes, cigars, pipes and other sources of ignition.
- Do not fill the fuel tank indoors or in closed spaces.
- Gasoline and gasoline fumes are poisonous and very flammable. Be careful with gasoline to prevent injury or fire.
- Do not remove the fuel tank cap or fill the fuel tank when the engine is on or if it is hot.
- Let the engine become cool before you refuel.
- Do not smoke when you fill fuel.
- Do not put hot objects near the fuel or the engine.
- Do not fill fuel near sparks or naked flames.
- If there are leaks in the fuel system, do not start the engine until the leaks are repaired.
- Do not fill above recommended fuel level. The heat from the engine and the sun makes the fuel expand and the fuel overflows if the tank is filled too much.
- Do not fill too much. If you spill fuel on the product, clean up the spill and wait until it is dry before you start the engine. If you spill on your clothing, change it.
- Store fuel in approved containers only.
- Store the product and fuel in such a way that there is no risk that fuel leaks or fumes can cause damage.
- Drain off the fuel in an approved container outdoors and away from naked flames.

## Transport safety

- Use an approved transport vehicle for transportation of the product.
- The product is heavy and can cause crush injuries. Be careful when you load it onto or off a vehicle or trailer.
- A markets national or local regulations can set limit to the transportation of the product.
- The operator of the transport vehicle is responsible to attach the product safely during transport. Refer to *To safely attach the product for transportation on page 37.*

## Battery safety



**WARNING:** A damaged battery can cause an explosion and cause injury. If the battery has a deformation or is damaged, speak to an Husqvarna servicing dealer.



**WARNING:** Read the warning instructions that follow before you use the product.

- Use protective glasses when you are near batteries.
- Do not wear watches, jewelry or other metal objects near the battery.
- Keep the battery out of reach for children.
- Charge the battery in a space with good airflow.
- Keep flammable materials at a minimum clearance of 1 m when you charge the battery.
- Discard replaced batteries. Refer to *Disposal on page 38.*
- Explosive gases can come from the battery. Do not smoke near the battery. Keep the battery away from open flames and sparks.

## Safety instructions for maintenance



**WARNING:** The product is heavy and can cause injury or damage to property or the adjacent area. Do not do maintenance on the engine or the cutting deck without these conditions:

- The engine is off.
- The product is parked on a level surface.
- The parking brake is applied.
- The ignition key is removed.
- The cutting deck is disengaged.
- The ignition cables are removed from the plugs.
- The negative battery cable is removed.



**WARNING:** The exhaust fumes from the engine contain carbon monoxide, an odourless, poisonous and very dangerous gas. Do not run the product in closed spaces or spaces with not sufficient air flow.



**WARNING:** Read the warning instructions that follow before you use the product.

- For best performance and safety, do maintenance on the product regularly as given in the maintenance schedule. Refer to *Maintenance schedule on page 20.*
- Electrical shocks can cause injuries. Do not touch the cables when the engine is on. Do not do a function test on the ignition system with your fingers.
- Do not start the engine if the protective covers are removed. There is a high risk of injury caused by moving or hot parts.
- Let the product become cool before you do maintenance near the engine.

- The blades are sharp and can cause cuts. Wind protection around the blades or use protective gloves when you do work on the blades.
- Do not park the product near the edge of a ditch or slope to get access to the cutting deck.



**CAUTION:** Read the caution instructions that follow before you use the product.

- Do not turn over the engine if the spark plug or ignition cable is removed.
- Make sure that all nuts and bolts are tightened correctly and that the equipment is in good condition.
- Do not change the adjustment of governors. If the engine speed is too high, the product components can become damaged. Refer to *Technical data on page 38* for highest permitted engine speed.
- The product is approved only with the equipment supplied or recommended by the manufacturer.

## Assembly

### Introduction



**WARNING:** Read and understand the safety chapter before you assemble the product.

### Assembly overview

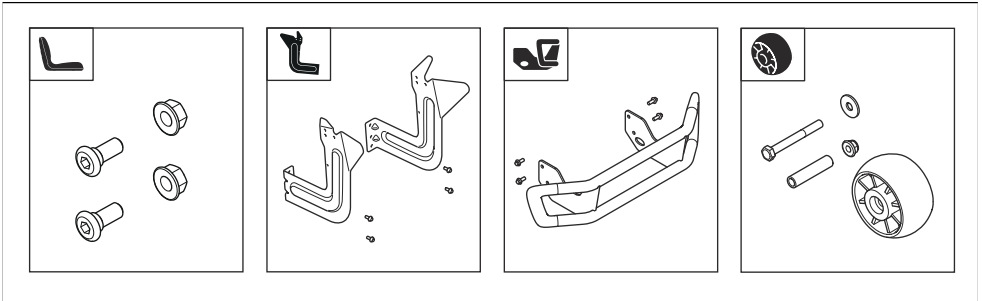

### To install the seat

Refer to *Assembly overview on page 12* for the correct fasteners for this task.

1. Hold the seat in position and install the 2 screws (A) and the 2 nuts (B).

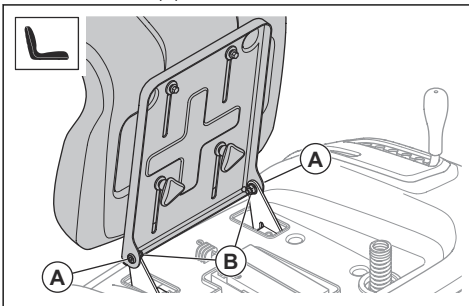

2. Do a check of the operator presence control. Refer to *Operation conditions on page 9*.



**WARNING:** Do not operate the product if the operator presence control does not operate correctly.

### To install the front bumper

1. Remove the 4 screws on the left and right side of the muffler cover. Do not discard the screws.

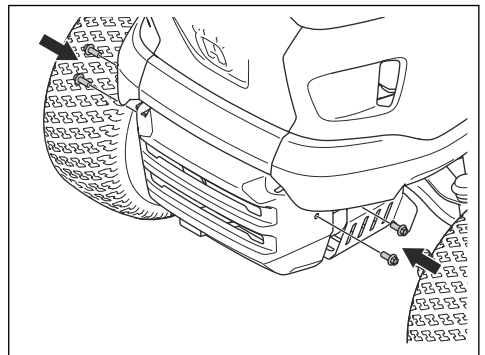

2. Install the front bumper and the 4 screws.

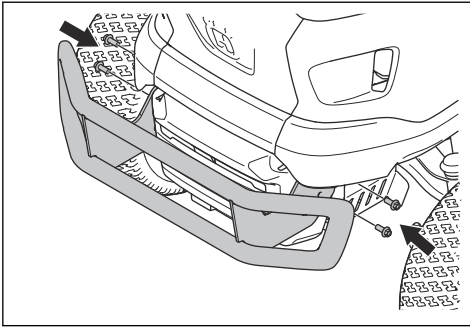

## To install the brackets for the grass catcher

Refer to *Assembly overview on page 12* for the correct fasteners for this task.

1. Install the left bracket with the 2 bolts.

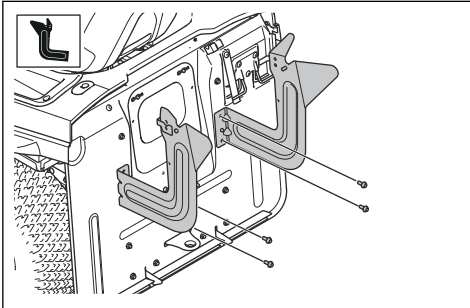

2. Install the right bracket with the 2 bolts.  
3. Put the left part (A) of the rod assembly in the hole in the left bracket.

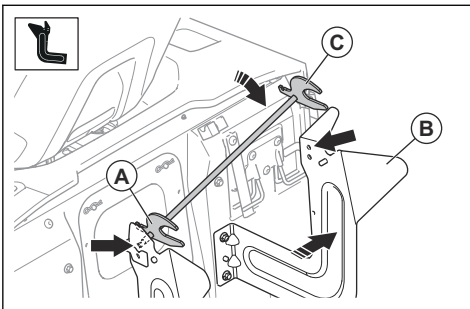

4. Carefully push the right bracket (B) to the right. Put the right side (C) of the rod assembly in the hole in the right bracket.



**CAUTION:** Do not push the brackets too much.

5. Install the 2 washers and the 2 R-clips.

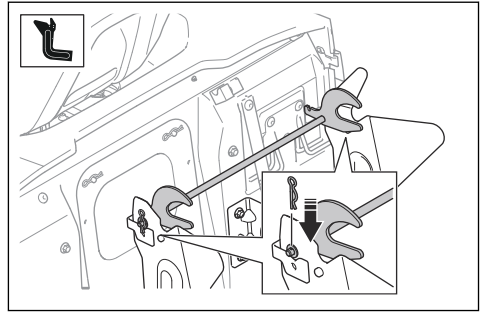

6. Install the spring.

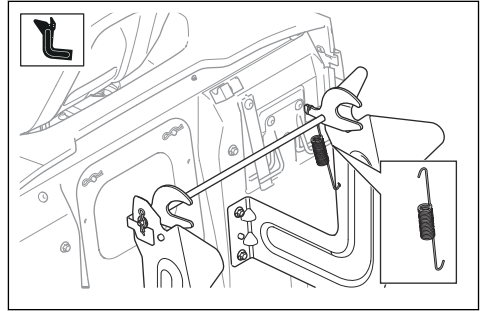

## To assemble the grass catcher

1. Install the front frame (A) through the fabric loops (B) on each side of the grass catcher.  
2. Install the front frame to the brackets on the top frame (C) with 2 screws (D) and 2 nuts (E) on each side.

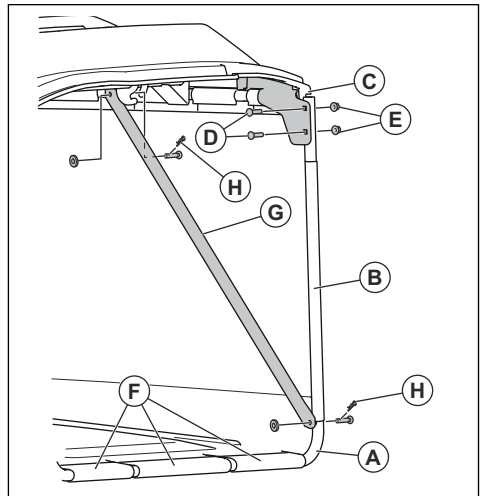

3. Attach the rubber tube elements (F) to the bottom of the front frame.
4. Install the 2 struts (G) to the front frame and the top frame with 2 clips (H) on each side.
5. Put the grass catcher handle down through the grass catcher cover and the holes in the grass catcher frame.

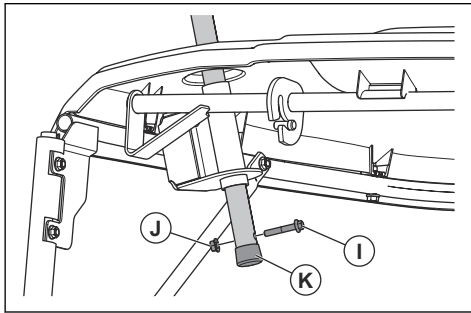

6. Install the screw (I) and the nut (J) in the tube of the grass catcher handle.
7. Install the end plug (K) to the tube of the grass catcher handle.

## To install and remove the grass catcher

1. Tilt the grass catcher and put it on the 2 brackets.

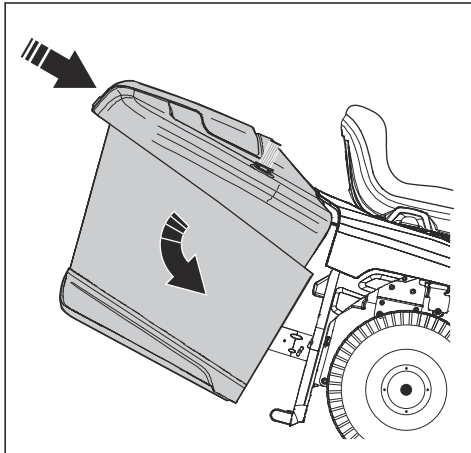

2. Make sure that the lock lever for the grass catcher is in the unlocked position.

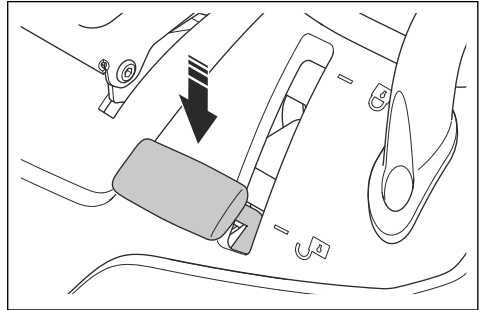

3. Release the grass catcher and let it move into position.
4. Move the lock lever for the grass catcher to the locked position. The grass catcher locks in position.

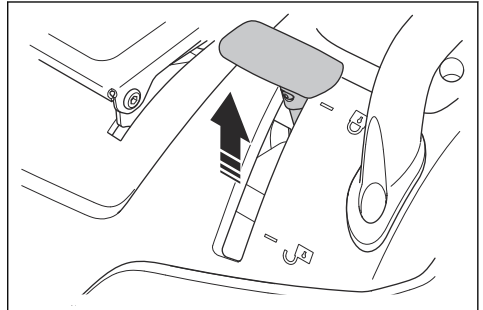

5. To remove the grass catcher, move the lock lever for the grass catcher to the unlocked position. Lift the grass catcher from the brackets.

## To connect the battery



**WARNING:** Risk of electric shock.  
Make sure that the ignition switch is in the off position and that the ignition key is removed.

The location of the battery is above the left rear wheel.

1. Fold the seat forward.

2. Remove the 4 screws and the storage compartment.

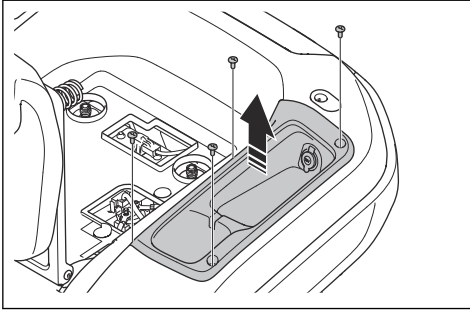

3. Make sure that the red battery cable is installed to the positive (+) terminal on the battery.
4. Remove the screw and the nut on the negative (-) terminal on the battery.
5. Attach the black battery cable to the negative (-) terminal on the battery and install the nut and the screw.

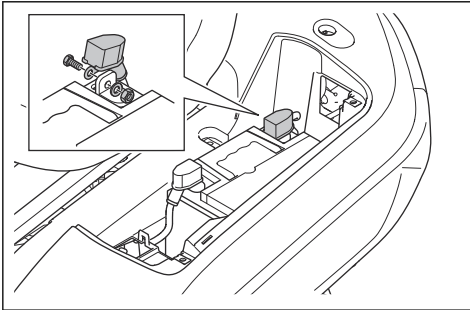

6. Attach the terminal cover.
7. Install the storage compartment and the 4 screws.

## To remove and install the handle

1. Remove the 2 screws and the handle.

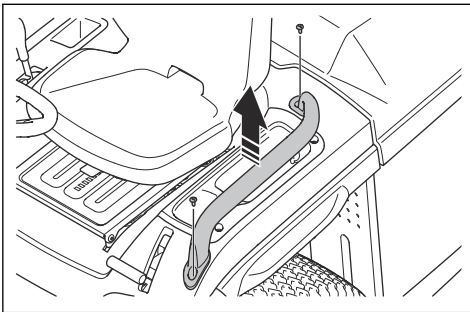

2. Install the handle in the opposite sequence.

## To install the anti-scalp wheels

Refer to *Assembly overview on page 12* for the correct fasteners for this task.

- Install the anti-scalp wheel (A), the bushing (B), the washer (C), the bolt (D), and the nut (E) in 1 of the 3 holes.

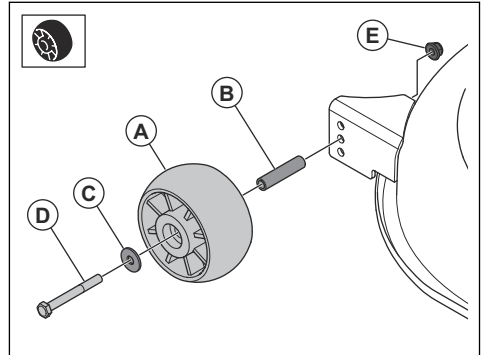

# Operation

## Introduction



**WARNING:** Read and understand the safety chapter before you use the product.

## To start to use Husqvarna Connect

1. Download the Husqvarna Connect app on your mobile device.
2. Register in the Husqvarna Connect app.
3. Do the instruction steps in the Husqvarna Connect app to connect and register the product.

## To fill fuel



**WARNING:** Gasoline is very flammable. Be careful and refuel outdoors, refer to *Fuel safety on page 11*.



**WARNING:** Do not use the fuel tank as a support area.



**CAUTION:** Incorrect type of fuel can result in engine damage.

The engine runs on gasoline with a minimum octane rating of 91 RON (87 AKI), not mixed with oil. We recommend biodegradable alkylate gasoline. Do not use gasoline that contains more than 10% ethanol.

- Do a check of the fuel level before each use and refuel if it is necessary.
- Do not fully fill the fuel tank. Keep a space of a minimum 2.5 cm.

## To adjust the seat



**WARNING:** Do not adjust the seat during operation of the product.

1. To adjust the seat forward and rearward, put your feet on the footrest plates.

2. Push the lever below the front edge of the seat up and move the seat to the correct position.

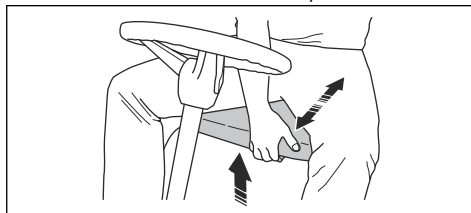

## To do before you start the product



**WARNING:** Before you operate the product, carefully read and understand the safety instructions and the operation instructions.

1. Do a check of the engine oil level. Refer to *To do a check of the engine oil level on page 25*.
2. Fill the fuel tank with fuel. Refer to *To fill fuel on page 16*.
3. Make sure that the fuel shut-off valve is open. The fuel shut-off valve is open when the tab is in the direction of the fuel hose.

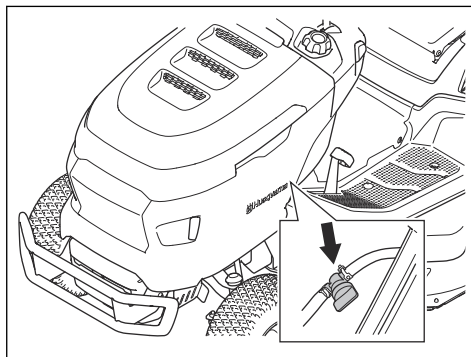

4. Make sure that the drive system is engaged. Refer to *To do a check of the engine oil level on page 25*.
5. Adjust the full bag sensor. Refer to *To adjust the full bag sensor on page 20*.
6. Put the cutting deck in the highest position. Refer to *To set the cutting height on page 18*.

## To start the product

1. Make sure that the cutting deck is disengaged. Refer to *To engage and disengage the cutting deck on page 18*.
2. Sit in the seat in work position.

3. Apply the parking brake. Refer to *To apply and release the parking brake on page 17*.
4. Push the throttle control to the half throttle position (A).

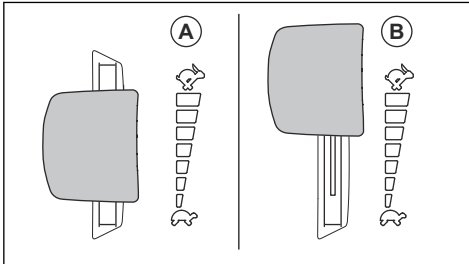

5. Turn the ignition key to the start position. When the engine starts, immediately release the ignition key. The ignition key goes back to the ON (I) position automatically when you release it.

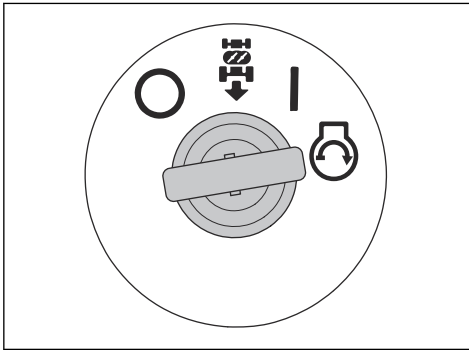

**CAUTION:** Do not operate the starter for more than 5 seconds at a time. If the engine does not start, wait 15 seconds before you try again.

6. Let the engine operate at half throttle for 3–5 minutes before you apply heavy load.
7. Push the throttle control to the full throttle position (B).

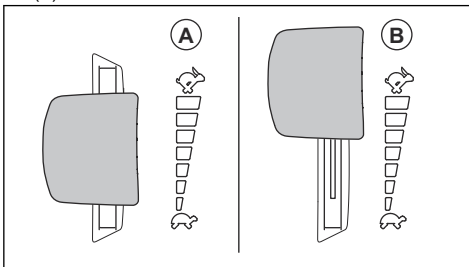

**CAUTION:** To engage the cutting deck when the engine is at full speed causes

strain on the drive belts. Engage the cutting deck before you put the throttle control in the full throttle position.

## To engage and disengage the drive system

To move the product with the engine off, the drive system must be disengaged.



**CAUTION:** Make sure that you fully pull out or push in the lever. Do not use middle positions.

The lever to engage or disengage the drive system is found behind the right rear wheel.

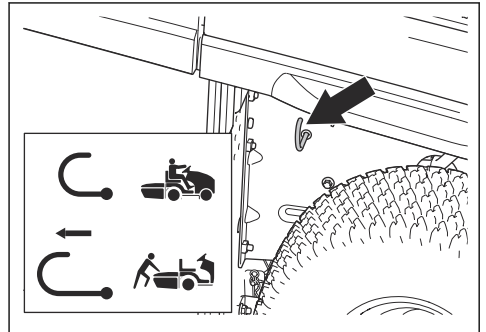

- Push the lever in fully to engage the drive system.
- Pull the lever out fully to disengage the drive system.

## To apply and release the parking brake

- To apply the parking brake, do the steps that follow.
  - a) Push down the parking brake pedal (A) fully and pull up the parking brake lock (B).

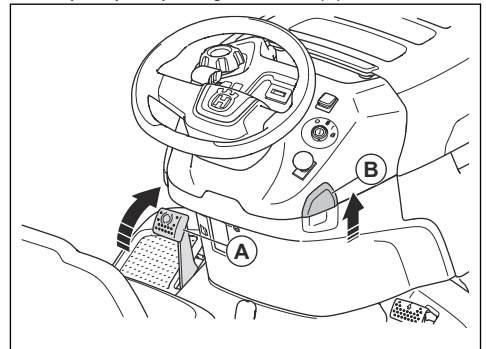

- b) Release the parking brake pedal.
- To release the parking brake, push down on the parking brake pedal and release it.

## To engage and disengage the cutting deck



**WARNING:** Do not operate the cutting deck without a grass catcher or other accessory installed to the grass discharge.

- Pull out the PTO button to engage the cutting deck.

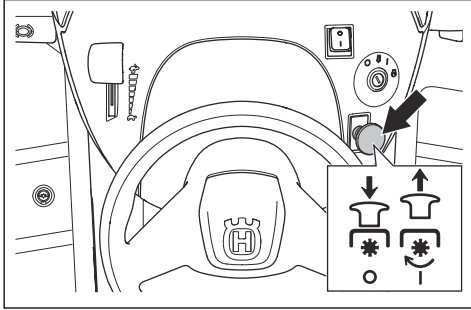

- Push in the PTO button to disengage the cutting deck.

## To set the cutting height

- Pull the cutting height lever in the direction of the seat and put it in 1 of the notches to set the cutting height.

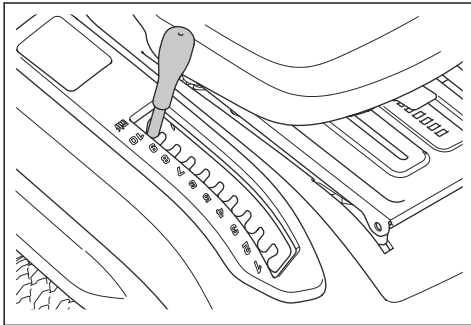

## To operate the product

1. Start the engine. Refer to *To start the product on page 16*.
2. Release the parking brake. Refer to *To apply and release the parking brake on page 17*.

3. Carefully push the forward pedal (A) or the rearward pedal (B). The speed increases the more the pedal is pushed down.

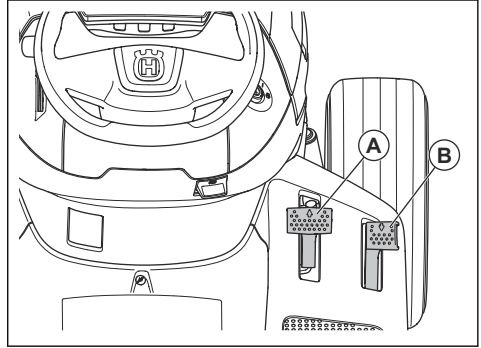

**Note:** The forward pedal and the rearward pedal go back to their neutral position when they are released.

4. Release the pedals to brake.
5. Select the correct cutting height. Refer to *To set the cutting height on page 18*.
6. Engage the cutting deck. Refer to *To engage and disengage the cutting deck on page 18*.

## To use the cruise control

Only use the cruise control for forward travel on smooth, straight surfaces.

1. Push the forward drive pedal (A) down. Keep the forward drive pedal in a position that gives the correct speed for the terrain.

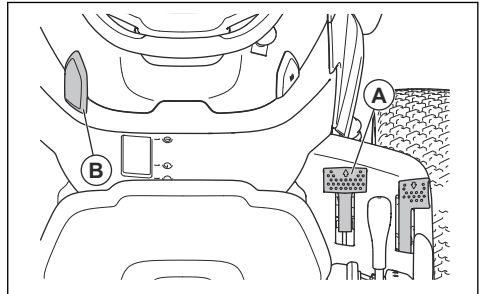

2. Pull the cruise control lock (B) up and hold it while you release the forward drive pedal.
3. Release the cruise control lock to engage the cruise control.
4. Push the forward drive pedal to disengage the cruise control.

## To use the reverse operation system (ROS)

**Note:** If you try to go rearward with the product when the cutting deck is engaged, the engine stops immediately. Engage the ROS to go rearward with the product when the cutting deck is engaged.



**WARNING:** Before and while you operate the product rearward, look down and behind the product for the safety of others.

1. Turn the ignition key counterclockwise to the ROS position to engage the ROS.

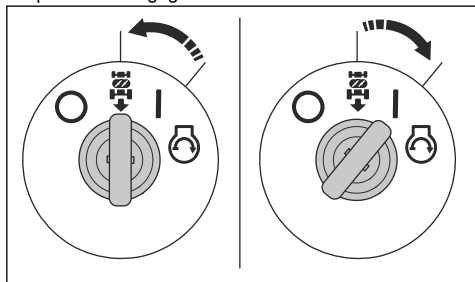

2. Slowly push down the rearward pedal to start movement.
3. Turn the ignition key clockwise to the engine ON (I) position to disengage the ROS.

## To stop the product

1. Disengage the cutting deck. Refer to *To engage and disengage the cutting deck on page 18*.
2. Turn the ignition key to the OFF (O) position.

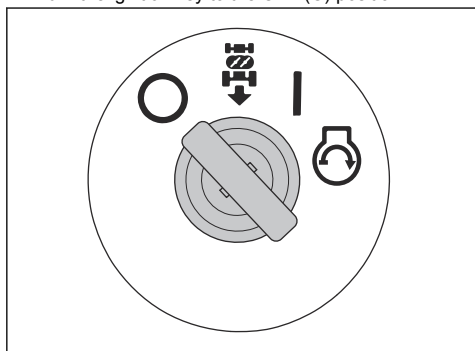

3. When the product is stationary and the engine is off, apply the parking brake. Refer to *To apply and release the parking brake on page 17*.

## To get a good cutting result

- For best performance, do maintenance on the product regularly as given in the maintenance schedule. Refer to *Maintenance schedule on page 20*.
- Do not cut a wet lawn. Wet grass can give a bad cutting result.
- Do not use tire chains when you operate the product with a cutting deck.
- Make sure that the cutting deck is level. Refer to *To adjust the parallelism of the cutting deck on page 31*.
- If the grass is high, start with a high cutting height and decrease it gradually.
- Move the product forward at low speed if the grass is high and thick.
- Use full throttle when you cut the grass.
- Cut the grass in an irregular pattern.
- To get the best cutting result, cut the grass frequently.

## To empty the grass catcher

The product has an alarm that gives a sound if the grass catcher is full. To stop the alarm, disengage the cutting deck. Refer to *To engage and disengage the cutting deck on page 18*.

1. Move the product to a location where you can empty the grass catcher.
2. Make sure that the pedals are in the neutral position and apply the parking brake.
3. Move the lock lever for the grass catcher to the unlocked position.

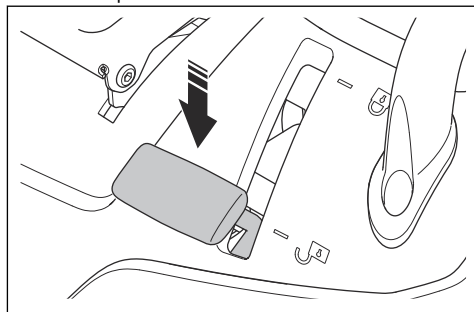

- Pull up the grass catcher handle to the highest position.

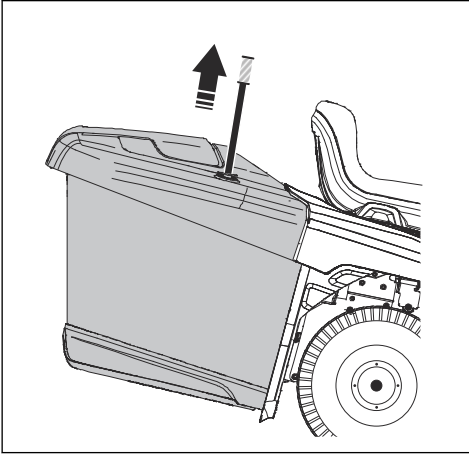

- Pull the grass catcher handle forward to tilt the grass catcher and empty the grass.

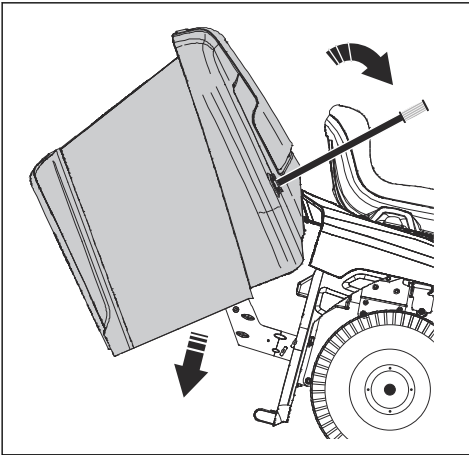

- Push the grass catcher handle rearward to lower the grass catcher. Make sure that the grass catcher is fully lowered.
- Move the lock lever for the grass catcher to the locked position. The grass catcher locks in position.

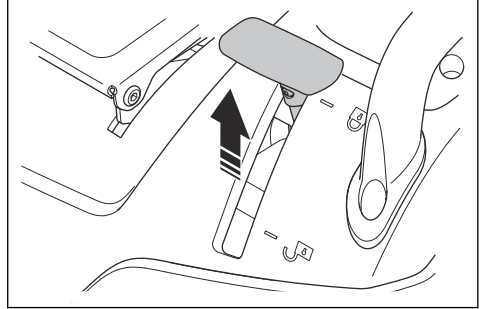

### To adjust the full bag sensor

- Stop the engine and apply the parking brake.
- To adjust the full bag sensor, move the lever.

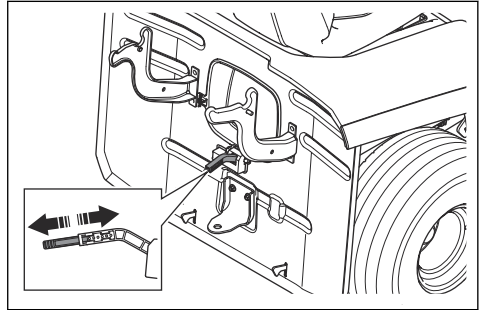

- If the grass is heavy, push the lever in.
- If the grass is dry, pull the lever out.

## Maintenance

### Introduction



**WARNING:** Before you do any maintenance work you must read and understand the safety chapter.

### Maintenance schedule

X = The instructions are given in this operator's manual.

O = The instructions are not given in this operator's manual. Let an approved service agent do the maintenance.

Maintenance schedule		Before each use/ weekly	Every 50 h or an- nually
General	Clean the battery and the terminals.		O
	Do a check of the battery level. Charge the battery if it is necessary.		X
	Examine all belts and pulleys for wear and damage. Replace worn or damaged parts.		O
	Clean the engine and the transmission.	X	X
	Examine all wires for damage.		O
	Lubricate the product. Refer to the lubrication overview.		X
	Make sure that all fasteners are tightened correctly.		O
	Make sure that the tire pressure is correct in all tires.	X	X
Engine	Examine the fuel hose for wear and damage. Replace the fuel hose if it is necessary.		O
	Replace the fuel filter.		X
	Clean the air filter.	X	
	Replace the air filter.		X
	Examine the muffler and the heat deflector.	X	X
	Do a check of the engine oil level. Fill with engine oil if it is necessary.	X	
	Replace the engine oil.		X
	Replace the engine oil filter.		X
	Replace the spark plug.		X
	Do a check of the engine speed. Adjust the engine speed if it is necessary.		O
Transmission, controls and drive system	Examine the transmission cooling fan.	X	X
	Remove the wheels and lubricate the axles.		O
	Make sure that the product does not move when the pedals are in the neutral position.		X
	Do a check of the forward and rearward drive at different speeds.		O
	Do a check of the switch for the blade engagement control.		X
	Do a check of the switch for the cutting height lever.		X
	Do a check of the switches for the forward pedal and rearward pedal.		X
	Do a check of the parking brake.	X	
	Do a check of the operator presence control (OPC).	X	

Maintenance schedule		Before each use/ weekly	Every 50 h or annually
Cutting equipment	Clean the cutting deck, below the belt covers and below the cutting deck.		X
	Do a check of the parallelism of the cutting deck. Adjust the cutting deck if it is necessary.		X
	Examine the cutting deck belt for wear and damage.		O
	Examine the blades for wear and damage. Sharpen or replace the blades if it is necessary.		X
	Do a check of the blade brakes (if equipped).		O
Grass catcher (TC models only)	Examine the grass catcher and the switches for the grass catcher.		X

## Lubrication schedule

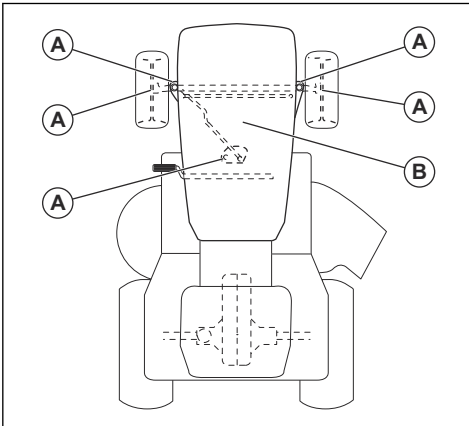

A. General lubrication. Lubricate the spindle grease connection and the gear teeth of the sector gear and the steering column.

B. Engine lubrication. Refer to *To do a check of the engine oil level on page 25*.

## To clean the product



**CAUTION:** Do not use a high-pressure washer or a steam cleaner. Water can go into bearings and electrical connections and cause corrosion which causes damage to the product.

Clean the product immediately after use.

- Do not clean hot surfaces such as the engine, muffler and exhaust system. Wait until the surfaces are cool, then remove the grass or dirt.

- Before you clean with water, clean with a brush. Remove grass cuttings and dirt on and around the transmission, the transmission air intake, and the engine.
- Clean the top of cutting deck, below the belt covers and below the cutting deck. To clean the cutting deck, refer to *To clean the cutting deck on page 22*.
- Use running water from a hose to clean the product. Do not use high pressure.
- Do not point the water at electrical components or bearings. Detergent usually increases the damage.
- When the product is clean, start the cutting deck for a short period to blow off remaining water.

## To clean the engine and the muffler

Keep the engine and muffler free from grass cuttings and dirt. Grass cuttings soaked in fuel or oil on the engine can increase the fire risk and the risk that the engine becomes too hot. Let the engine cool before it is cleaned. Clean with water and a brush.

Grass cuttings around the muffler dry quickly and are a fire risk. Use a brush or remove the grass cuttings with water when the muffler is cold.

## To clean the cutting deck



**WARNING:** Do not use the product with a broken or missing deck washout port. There is a risk of thrown objects. Replace a broken or missing deck washout port immediately.

- Park the product in a clear area on your lawn that is near a water source with a garden hose.



**CAUTION:** Do not point the discharge chute of the product in the direction of buildings or vehicles.

2. Make sure that the cutting deck is disengaged. Refer to *To engage and disengage the cutting deck on page 18*.
3. Stop the engine. Refer to *To stop the product on page 19*.
4. Apply the parking brake. Refer to *To apply and release the parking brake on page 17*.
5. Connect a garden hose (A) to the deck washout port (B) and start the water supply.

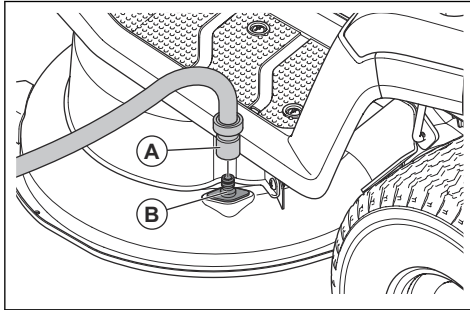

6. Sit in the seat and start the engine. Refer to *To start the product on page 16*.



**CAUTION:** Examine the area again to make sure that the area is clear before you start the engine.

7. Engage the cutting deck and let it operate at full throttle until the cutting deck is clean. Refer to *To engage and disengage the cutting deck on page 18*.
8. Disengage the cutting deck and stop the engine. Refer to *To engage and disengage the cutting deck on page 18* and *To stop the product on page 19*.
9. Stop the water supply and disconnect the garden hose from the deck washout port.
10. Move the product to a dry area.
11. Sit in the seat and start the engine. Refer to *To start the product on page 16*.
12. Engage the cutting deck and let it operate until the cutting deck is dry.

### To clean the air intake of the engine



**WARNING:** Stop the engine. The air intake has rotating parts which can cause injury to your fingers.

**Note:** The illustration shows one type of engine. The engine in your product can be different, but the procedure is the same.

1. Open the engine cover.

2. Make sure that the air intake on the engine is not blocked.

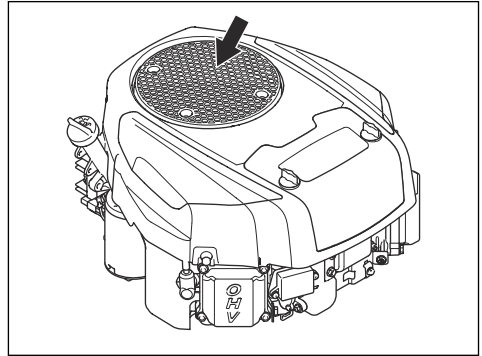

3. Remove grass and dirt with a brush.

### To clean the cooling fan on the transmission



**WARNING:** Stop the engine. The cooling fan rotates and can cause injury to your fingers.

1. Remove the center chute. Refer to *To remove and install the center chute on page 30*.
2. Clean the cooling fan on the transmission with compressed air.

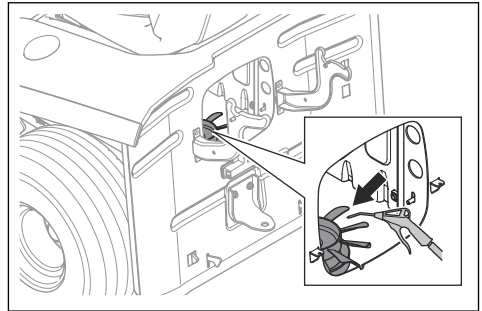

## To remove and install the engine cover

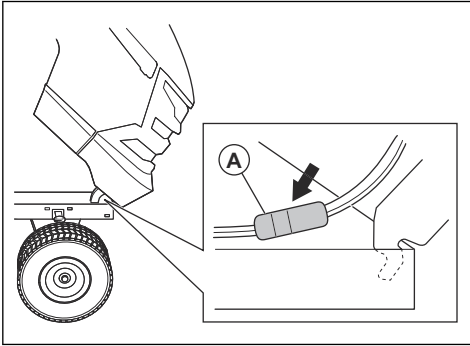

1. Open the engine cover.
2. Disconnect the headlight wire connector (A).
3. Tilt the engine cover forward and lift it to remove it from the product.
4. Install the engine cover in the opposite sequence.

## To do a check of the parking brake

1. Park the product on a hard surface that slopes.

**Note:** Do not park the product on a grass slope when you do a check of the parking brake.

2. Apply the parking brake. Refer to *To apply and release the parking brake on page 17*.
3. If the product starts to move, let an Husqvarna servicing dealer adjust the parking brake.
4. Push the parking brake pedal again to release the parking brake.

## To replace the fuel filter

**Note:** The illustration shows one type of fuel filter. The fuel filter on your product can be different, but the procedure is the same.

1. Open the engine cover to get access to the fuel filter.
2. Close the fuel shut-off valve.
3. Compress the fuel tank hose to prevent leakage.
4. Move the hose clips away from the fuel filter with a pair of flat pliers.

5. Pull the fuel filter from the hose ends. A small quantity of fuel can leak.

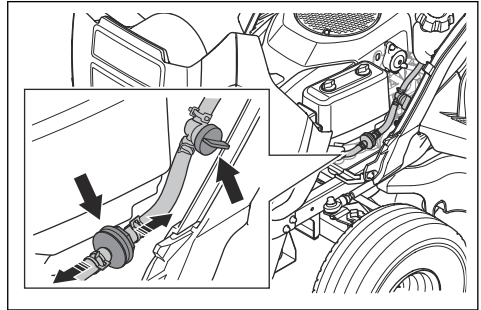

6. Push the new fuel filter into the hose ends. Apply liquid detergent to the ends of the fuel filter to make the connection easier.
7. Push the hose clips against the fuel filter.

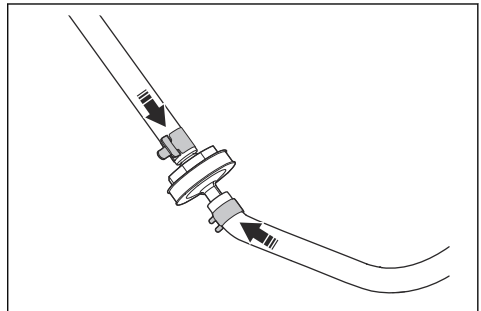

## To clean and replace the air filter

**Note:** The illustration shows one type of air filter. The air filter on your product can be different, but the procedure is the same.

1. Turn the 2 knobs ¼ turn counterclockwise.
2. Remove the air filter cover.

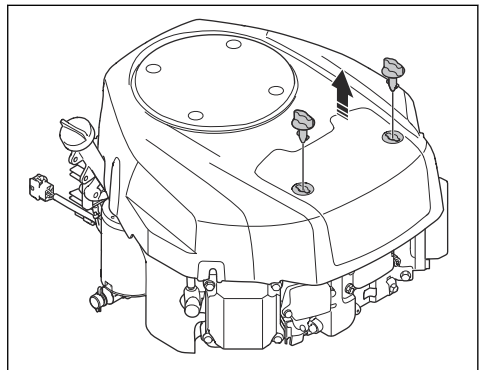

- Carefully remove the air filter.

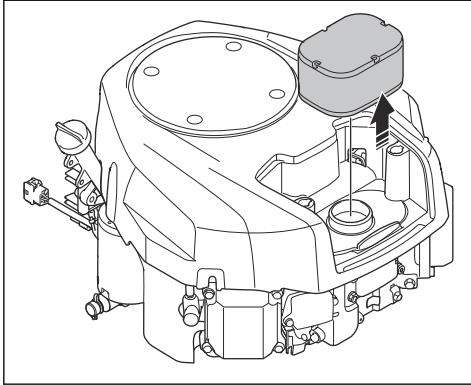

- To clean a foam air filter, do the steps that follow.
  - Remove the foam air filter from the air filter cartridge.
  - Clean the foam air filter with a weak detergent.
  - Let the foam air filter become dry.
  - Install the foam air filter around the air filter cartridge.
- To clean a paper air filter, do the steps that follow.
  - Hit the paper air filter against a hard surface.
  - Blow with compressed air from the inner side of the paper air filter.



**CAUTION:** If the paper air filter does not become clean, the paper air filter must be replaced.

- Install the air filter in the opposite sequence.

## To examine and replace a spark plug

- Open the engine cover.
- Remove the spark plug cap and clean around the spark plug.
- Remove the spark plug with a spark plug wrench.
- Examine the spark plug. Replace it if the electrodes are burned or if the insulation has cracks or damages. If the spark plug is not damaged, clean it with a steel brush.
- Measure the electrode gap and make sure that it is correct. Refer to *Technical data on page 38*.

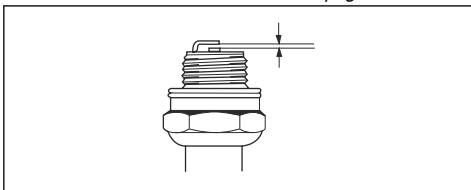

- Bend the side electrode to adjust the electrode gap.

- Put the spark plug back in and turn it by hand until it touches the spark plug seat.
- Tighten the spark plug with the spark plug wrench until the washer is compressed.
- Tighten a used spark plug  $\frac{1}{8}$  of a turn more, and a new spark plug  $\frac{1}{4}$  turn more.



**CAUTION:** Spark plugs that are not tightened correctly can cause damage to the engine.

- Attach the spark plug cap.



**CAUTION:** Do not try to start the engine if the spark plug or ignition cable is removed.

## To do a check of the engine oil level

**Note:** The illustration shows one type of engine. The engine in your product can be different, but the procedure is the same.

- Park the product on level ground and stop the engine.
- Open the engine cover.
- Loosen the dipstick and pull it out.

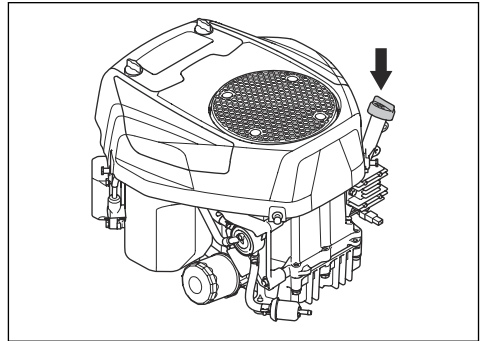

- Clean the oil from the dipstick.
- Put the dipstick back in and tighten it.
- Loosen and pull the dipstick out and read the oil level.

- The oil level must be between the marks on the dipstick. If the level is near the ADD mark, fill oil to the FULL mark.

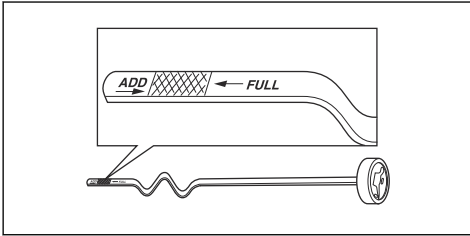

- Fill the oil through the hole for the dipstick. Fill the oil slowly.

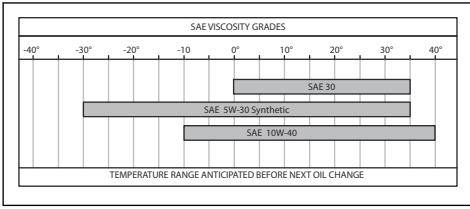

**Note:** Refer to *Technical data on page 38* for the types of engine oil that we recommend.

- Tighten the dipstick.
- Start the engine and let it operate at idle speed for approximately 30 seconds.
- Stop the engine.
- Wait 30 seconds and do a check of the oil level again.

## To replace the engine oil

If the engine is cold, start the engine and let it operate for 1–2 minutes before you drain the engine oil. This makes the engine oil warm and faster to drain.



**WARNING:** Do not operate the engine for more than 1–2 minutes before you drain the engine oil. The engine oil becomes very hot and can cause burn injuries. Let the engine become cool before you drain the engine oil.



**WARNING:** If you spill engine oil on your body, clean with soap and water.

- Remove the oil drain hose (A) from the holder (B) and put the oil drain hose through the gap (C).

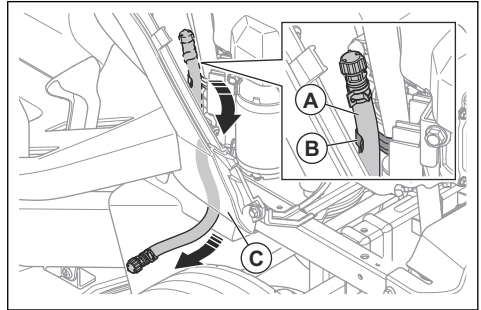

- Put a container below the oil drain plug.
- Remove the dipstick.
- Remove the end cap on the oil drain valve on the oil drain hose and let the engine oil drain into the container.

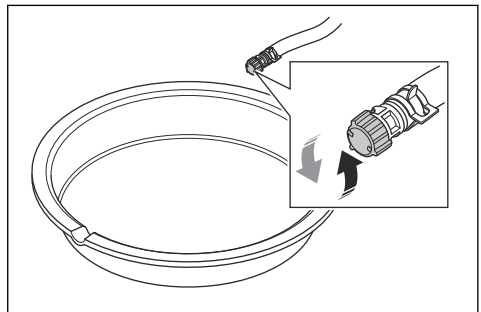

- When all oil is drained, install the end cap on the oil drain valve.
- If the engine has an oil filter, replace the oil filter. Refer to *To replace the oil filter on page 27*.
- Fill the oil through the hole for the dipstick. Fill the oil slowly.

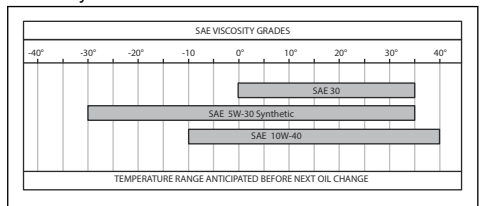

**Note:** Refer to *Technical data on page 38* for the types of engine oil that we recommend.

- Install the dipstick.
- Discard the used engine oil.

## To replace the oil filter



**WARNING:** Use protective gloves. If you spill engine oil on your body, clean with soap and water.

**Note:** The illustration shows one type of oil filter. The oil filter can be different in your product, but the procedure is the same.

1. Drain the engine oil. Refer to *To replace the engine oil on page 26*.
2. Turn the oil filter counterclockwise to remove it.

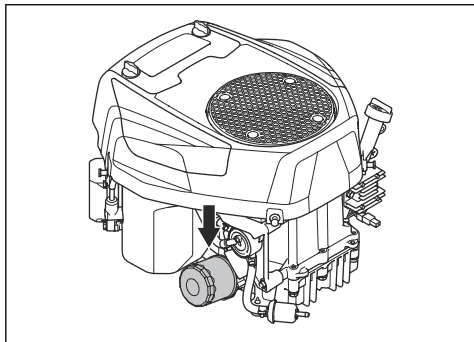

3. Lightly lubricate the rubber seal on the new oil filter with new engine oil.
4. Turn the oil filter clockwise by hand until the rubber seal is in position, then tighten a half turn more.
5. Fill the engine with new engine oil. Refer to *To do a check of the engine oil level on page 25*.
6. Start the engine and let it operate at idle speed for 3 minutes.
7. Stop the engine and make sure that there is no oil leakage from the oil filter.
8. Fill with engine oil to make up for the oil held in the new oil filter.

## To replace the main fuse

The main fuse is found in the fuse holder on the start relay below the seat.

1. Fold the seat forward.
2. Remove the connector from the fuse holder.

3. Pull the main fuse from the fuse holder.

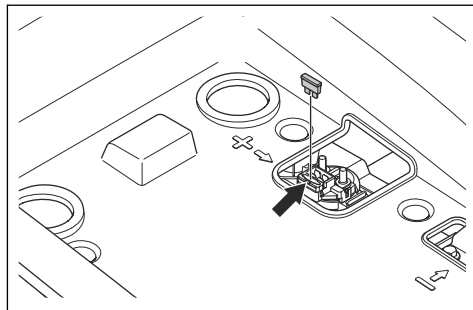

4. Replace the broken fuse with a new fuse of the same type. Refer to *Technical data on page 38*.

**Note:** 1 spare fuse is supplied with the product. The holder for the spare fuse is found on the bottom side of the connector, below the seat.

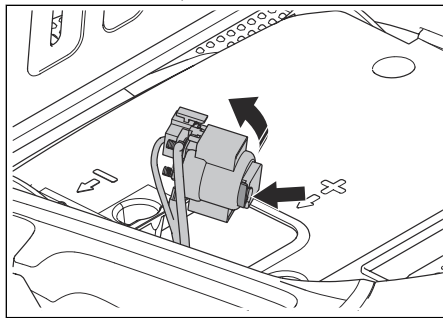

If the main fuse breaks again a short period after you replace it, there is a short circuit. Repair the short circuit before you operate the product again.

## To charge the battery

Charge the battery if it is too weak to start the engine.

1. Connect the positive (+) charging cable to the positive (+) terminal (A) on the starter solenoid.

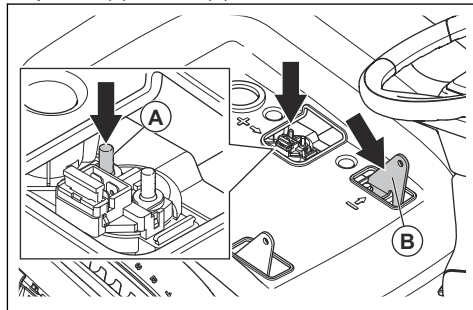

2. Connect the negative (-) charging cable to the negative (-) connection point (B).

3. Use a standard battery charger.



**CAUTION:** Do not use a boost charger or start booster. That will cause damage to the electrical system of the product.

4. Always disconnect the charger before starting the engine.

## To do an emergency start of the engine

If the battery is too weak to start the engine, you can use jumper cables to do an emergency start. This product has a 12 V system with negative ground. The product that is used for the emergency start must also have a 12 V system with negative ground.

### To connect the jumper cables



**WARNING:** Risk of explosion because of explosive gas that comes from the battery. Do not connect the negative terminal of the charged battery to or near the negative terminal of the weak battery.



**CAUTION:** Do not use the battery of your product to start other vehicles.

1. Connect one end of the red battery cable to the POSITIVE (+) terminal (A) on the start relay below the seat.

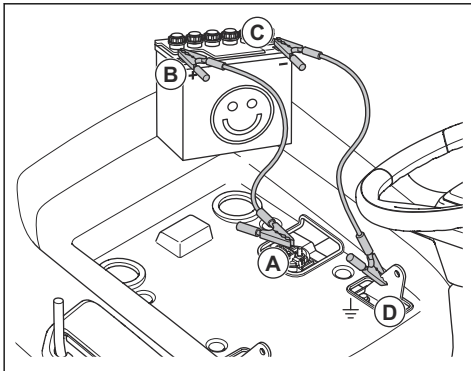

2. Connect the other end of the red battery cable to the POSITIVE (+) battery terminal (B) on the charged battery.



**WARNING:** Do not let the ends of the red battery cable touch the chassis. This will cause a short circuit.

3. Connect one end of the black battery cable to the NEGATIVE (-) battery terminal (C) on the charged battery.

4. Connect the other end of the black battery cable to a CHASSIS GROUND (D), away from the fuel tank and the battery.

### To remove the jumper cables

**Note:** Remove the jumper cables in the opposite sequence to how you connect them.

1. Remove the BLACK cable from the chassis.
2. Remove the BLACK cable from the fully charged battery.
3. Remove the RED cable from the 2 batteries.

### To replace the battery



**WARNING:** Risk of electrical shock and burn injuries. Do not use metal wristbands or other metal accessories. Metal items that touch the battery terminals can cause burn injuries, electrical shock, and short circuit of the battery.

1. Fold the seat forward.
2. Remove the 4 screws and the storage compartment.

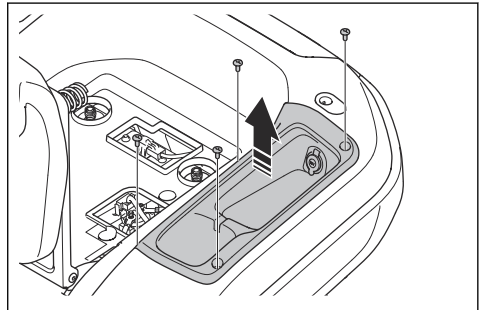

3. Remove the terminal cover on the black battery cable.
4. Remove the screw, the washer, the nut, and the black battery cable from the negative (-) terminal on the battery.

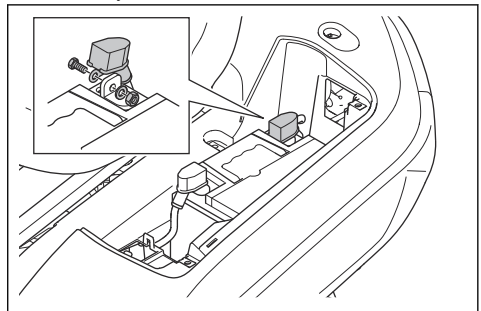

5. Remove the terminal cover on the red battery cable.

6. Remove the screw, the nut, and the red battery cable from the positive (+) terminal on the battery.
7. Carefully remove the battery from the product.
8. Put a new battery in position.
9. Attach the red battery cable to the positive (+) terminal on the battery and install the nut and the screw.
10. Install the terminal cover on the red battery cable.
11. Attach the black battery cable to the negative (-) terminal on the battery and install the nut, the screw and the terminal cover.
12. Install the battery cover and the attach the strap.
13. Install the storage compartment and the 4 screws.

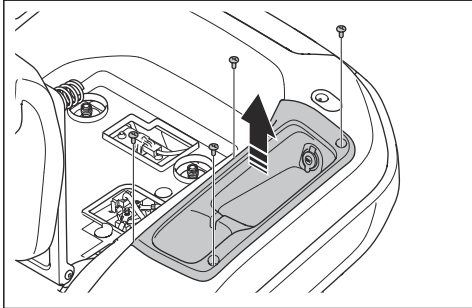

## Tire pressure

Make sure that the tire pressure is correct in all 4 tires. Refer to *Technical data* on page 38.

## Cutting deck

### To remove and install the cutting deck

1. Disengage the cutting deck and stop the engine.
2. Put the cutting deck in the lowest position.
3. Remove the 3 screws and the left belt cover.

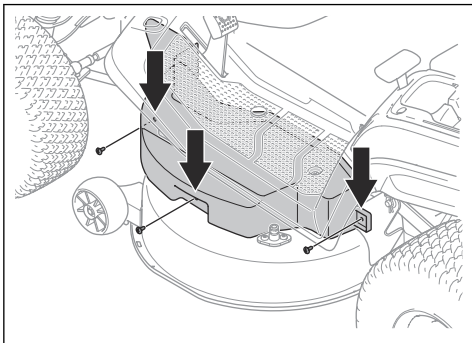

4. Remove the 3 screws and the right belt cover.

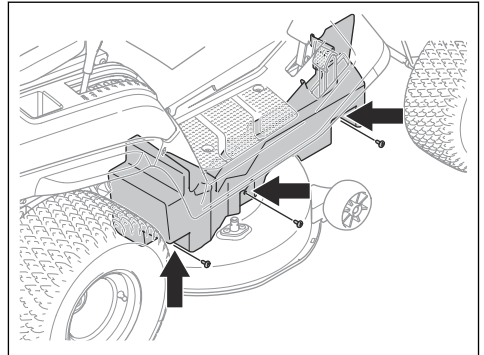

5. Remove the 2 springs (A) from the 2 spring holders (B) to decrease the tension of the 2 cutting deck belts.

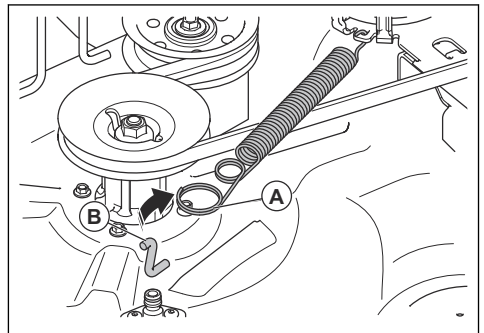

6. Remove the cutting deck belt from the engine pulley.
7. Do the steps that follow to disconnect the front link.
  - a) Remove the clip (C) and the washer (D).

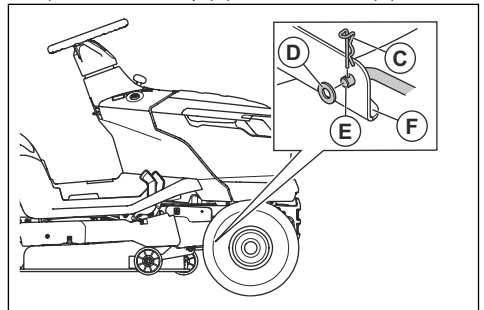

- b) Disconnect the front link (E) from the bracket (F) on the cutting deck.

- c) Put the front link in the front link holder.

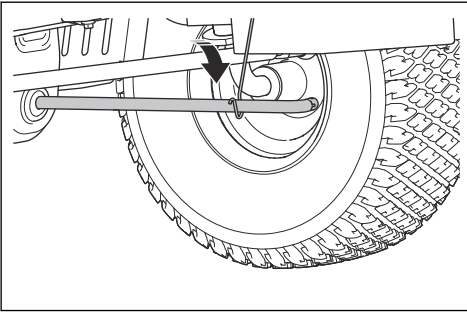

8. Do the steps that follow to disconnect the 2 rear links. There is one rear link on the left side and one rear link on the right side of the product.



**WARNING:** The cutting deck is heavy. Use a crowbar or equivalent below the cutting deck to hold the weight of the cutting deck when you disconnect the 2 rear links.

- a) Remove the clip (E) and the washer (F) from the front end of the left rear link.

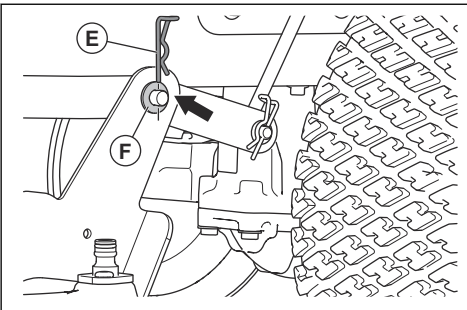

- b) Disconnect the cutting deck from the left rear link.  
c) Pull and hold the cutting height lever in the lowest position with one hand. Remove the clip and the washer from the front of the right rear link.



**WARNING:** Do not release the cutting height lever. The mechanism for the cutting height adjustment is spring-loaded. The force from the spring can cause crush injury if you do not pull and hold the cutting height lever.

- d) Disconnect the cutting deck from the right rear link.  
e) Carefully release the cutting height lever.



**WARNING:** The mechanism for the cutting height adjustment is spring-loaded. The force from the spring can cause crush injury. Keep body parts away.

9. Move the cutting height lever to the highest position.  
10. Push down the lower chute and remove the cutting deck from the product.

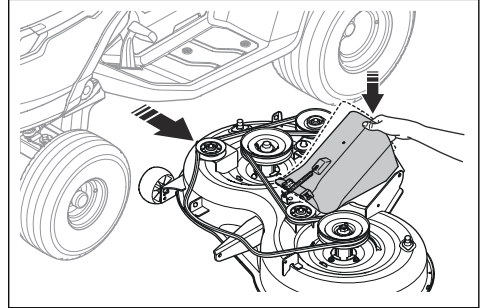

11. Install the cutting deck in the opposite sequence.



**CAUTION:** Make sure that the drive belt is installed correctly and does not get compressed when you install the cutting deck.

- a) Make sure that the lower chute is in the correct position when you install the cutting deck.

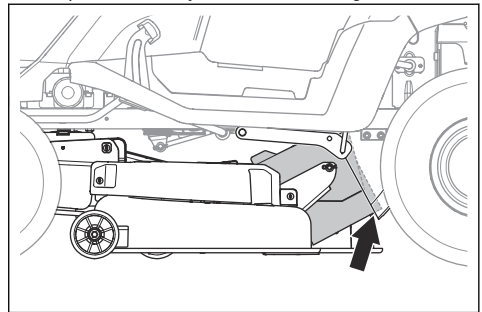

### To remove and install the center chute

1. Disengage the cutting deck and stop the engine.
2. Remove the grass catcher.

- Remove the 2 clips.

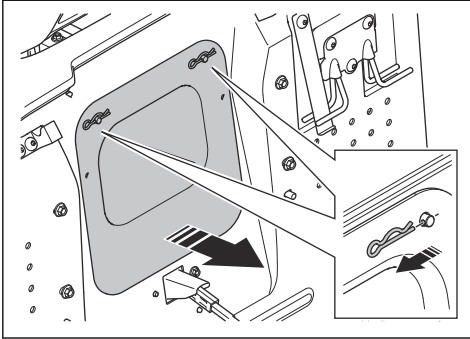

- Pull out the center chute.
- Install the center chute in the opposite sequence.

### To adjust the parallelism of the cutting deck

#### To do a side-to-side adjustment of the cutting deck

If the cutting height is different between the right and left side, the cutting height can be adjusted.

- Make sure that the tire pressure is correct in all 4 tires. Refer to *Tire pressure on page 29*.
- Park the product on a level surface.
- Put the cutting deck in the highest position.
- Measure the distance (X) from the bottom edge of the cutting deck to the ground on the left and right side. The distance must be the same on the 2 sides.

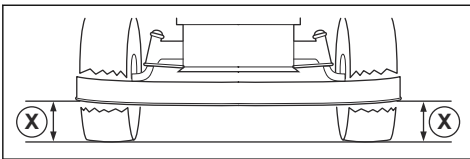

**WARNING:** The blades on the cutting deck are sharp and can cause injury. Use protective gloves.

- Loosen the locknuts on the cutting height stays.

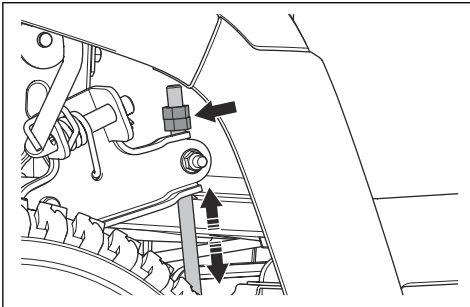

**Note:** The cutting height stays are behind the cutting deck, in front of the rear wheels.

- Adjust the nuts on the cutting height stays until the cutting deck has the same cutting height on the left and right side.
  - Turn the nuts counterclockwise to lower the cutting deck.
  - Turn the nuts clockwise to lift the cutting deck.
- Measure the distance again. Adjust until the 2 sides are equal.
- Tighten the locknuts when the side-to-side adjustment is complete.
- Cut some grass and examine the results. Adjust if it is necessary.

#### To do a front-to-rear adjustment of the cutting deck

The cutting deck must be level side to side before you do front to rear adjustment. Refer to *To do a side-to-side adjustment of the cutting deck on page 31*.

- Make sure that the tire pressure is correct in all 4 tires. Refer to *Tire pressure on page 29*.
- Park the product on a level surface.
- Put the cutting deck in the highest position.
- Measure the distance from the bottom edge of the cutting deck to the ground at the rear (A) and at the front (B). The distance at the front must be 5–10 mm lower than at the rear.

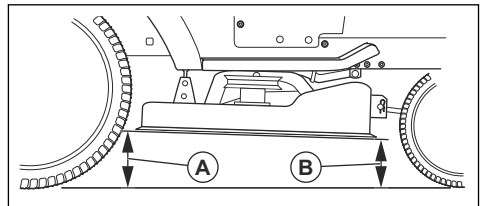

**WARNING:** The blades on the cutting deck are sharp and can cause injury. Use protective gloves.

- If it is necessary to make a front adjustment, loosen the locknut and turn the nut on the front link.

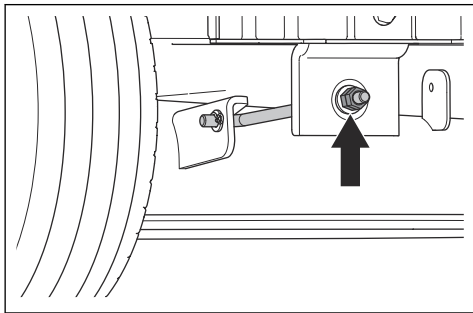

**Note:** The front link is in the front of the product, behind the muffler.

- Turn the nut counterclockwise to lower the front of the cutting deck.
- Turn the nut clockwise to lift the cutting deck.
- Tighten the locknut when the front adjustment is complete.

### To examine the blades



**CAUTION:** Damaged or incorrectly balanced blades can cause damage to the product. Replace damaged blades. Let an Husqvarna servicing dealer help you sharpen and balance blunt blades.

- Remove the cutting deck. Refer to *To remove and install the cutting deck on page 29*.
- Look at the blades to see if they are damaged and if it is necessary to sharpen them.

### To replace the blades

- Remove the cutting deck. Refer to *To remove and install the cutting deck on page 29*.
- Lock the blades with a wooden block.

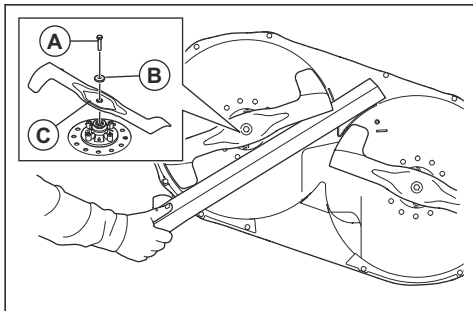

- Remove the bolt (A), the washer (B), and the blade (C).

- Install a new left blade on the left side and a new right blade on the right side. The left blade is identified with "Left" and the right blade is identified with "Right".

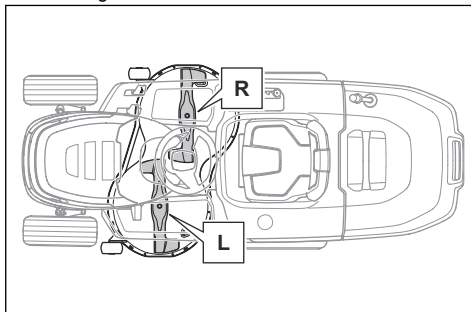

**CAUTION:** The blades have different direction of rotation. The right blade must be installed on the right side and the left blade must be installed on the left side.



**WARNING:** Incorrect blade type can cause objects to eject from the cutting deck and cause serious injury. Use only the blades given in *Technical data on page 38*.

- Make sure that the bent ends on the blades point in the direction of the cutting deck.
- Torque the bolts to 58.5–69.5 Nm.

### To replace the cutting deck belt

- Remove the cutting deck. Refer to *To remove and install the cutting deck on page 29*.
- Remove the dirt and grass around the bearing housings, blade pulleys and from the top surface of the cutting deck.
- Remove the nut (A), the washer (B), the bolt (C), and the right idler pulley (D).

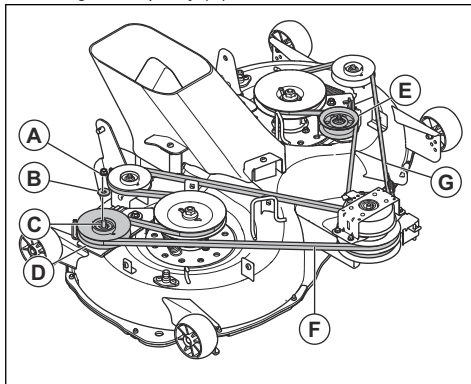

4. Remove the nut, the washer, the bolt, and the left idler pulley (E).
5. Remove the right cutting deck belt (F) and the left cutting deck belt (G) from the blade pulleys on the cutting deck.
6. Install new cutting deck belts in the opposite sequence.
  - a) Make sure that the cutting deck belts are in the correct position in all belt pulleys.

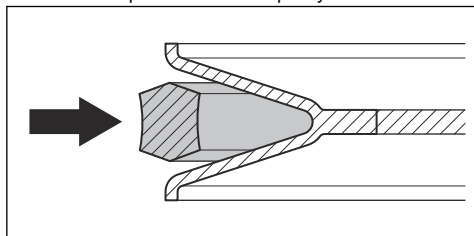

**CAUTION:** Make sure that the cutting deck belts are not twisted. Refer to the belt routing decal on the cutting deck.

### To adjust the anti-scalp wheels

The anti-scalp wheels keep the cutting deck in the correct position on the ground and prevent lawn scalping

in most terrain conditions. The anti-scalp wheels are adjusted correctly when they are slightly off the ground when the cutting deck is at the necessary cutting height.

1. Park the product on a level surface and stop the engine.
2. Put the cutting deck in the necessary cutting height. Refer to *To set the cutting height on page 18*.
3. Remove the nut (A), the bolt (B), the washer (C), the anti-scalp wheel (D), and the bushing (E).

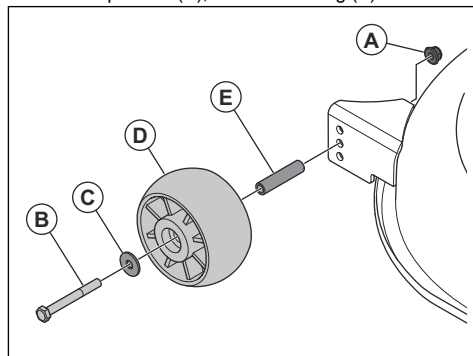

4. Install the anti-scalp wheel, the bushing, the bolt, the washer, and the nut in 1 of the 3 holes.
5. Adjust all anti-scalp wheels in the same procedure.

## Troubleshooting

### Troubleshooting schedule

If you cannot find a solution to your problems in this operator's manual, speak to your Husqvarna servicing dealer.

<b>Problem</b>	<b>Cause</b>	<b>Action</b>
The starter motor does not crank the engine.	The parking brake is not applied.	Apply the parking brake. Refer to <i>To apply and release the parking brake on page 17.</i>
	The cutting deck is engaged.	Disengage the cutting deck. Refer to <i>To engage and disengage the cutting deck on page 18.</i>
	The main fuse is blown.	Replace the main fuse. Refer to <i>To replace the main fuse on page 27.</i>
	The ignition lock is broken.	Speak to your Husqvarna servicing dealer.
	The connection between the cable and the battery is bad.	Make sure that the battery is connected correctly. Refer to <i>To connect the battery on page 14.</i>
	The battery is too weak.	Charge the battery. Refer to <i>To charge the battery on page 27.</i>
	The starter motor is damaged.	Speak to your Husqvarna servicing dealer.
The engine does not start when the starter motor cranks the engine.	There is no fuel in the fuel tank.	Fill the fuel tank with fuel. Refer to <i>To fill fuel on page 16.</i>
	The spark plug is damaged.	Examine the spark plugs. Replace the spark plugs if it is necessary. Refer to <i>To examine and replace a spark plug on page 25.</i>
	The ignition cable is damaged.	Speak to your Husqvarna servicing dealer.
	There is dirt in the carburetor or fuel line.	Speak to your Husqvarna servicing dealer.
	The fuel filter is clogged.	Replace the fuel filter. Refer to <i>To replace the fuel filter on page 24.</i>
The engine does not run smoothly.	The spark plug is damaged.	Examine the spark plugs. Replace the spark plugs if it is necessary. Refer to <i>To examine and replace a spark plug on page 25.</i>
	The carburetor is incorrectly set.	Speak to your Husqvarna servicing dealer.
	The air filter is clogged.	Clean or replace the air filter. Refer to <i>To clean and replace the air filter on page 24.</i>
	The fuel tank vent is blocked.	Speak to your Husqvarna servicing dealer.
	There is dirt in the carburetor or fuel line.	Speak to your Husqvarna servicing dealer.
	The fuel filter is clogged.	Replace the fuel filter. Refer to <i>To replace the fuel filter on page 24.</i>

<b>Problem</b>	<b>Cause</b>	<b>Action</b>
The engine has no power.	The air filter is clogged.	Clean or replace the air filter. Refer to <i>To clean and replace the air filter on page 24.</i>
	The spark plug is damaged.	Examine the spark plugs. Replace the spark plugs if it is necessary. Refer to <i>To examine and replace a spark plug on page 25.</i>
	There is dirt in the carburetor or fuel line.	Speak to your Husqvarna servicing dealer.
	The throttle cable is incorrectly adjusted.	Speak to your Husqvarna servicing dealer.
The engine stops when you try to operate the product rearward.	The reverse operation system (ROS) is not engaged.	Engage the reverse operation system (ROS). Refer to <i>To use the reverse operation system (ROS) on page 19.</i>
The transmission does not have sufficient power.	The transmission air intake or the cooling fins are blocked.	Speak to your Husqvarna servicing dealer.
	The fan on the transmission is damaged.	Speak to your Husqvarna servicing dealer.
	There is no oil in the transmission or the oil level is too low.	Speak to your Husqvarna servicing dealer.
	The drive system is disengaged.	Engage the drive system. Refer to <i>To engage and disengage the drive system on page 17.</i>
The battery does not charge.	The battery is damaged.	Replace the battery. Refer to <i>To replace the battery on page 28.</i>
	The connection at the battery terminals is bad.	Make sure that the battery is connected correctly. Refer to <i>To connect the battery on page 14.</i>
There is vibration in the product.	The blades are loose.	Tighten the blades. Refer to <i>To replace the blades on page 32.</i>
	The blades are incorrectly installed.	Make sure that the blades are installed correctly. Refer to <i>To replace the blades on page 32.</i>
	The blades are not balanced.	Examine the blades for wear and damage. Refer to <i>To examine the blades on page 32.</i>
	The engine is loose.	Speak to your Husqvarna servicing dealer.
	The belt pulleys are skew or loose.	Speak to your Husqvarna servicing dealer.

<b>Problem</b>	<b>Cause</b>	<b>Action</b>
The cutting result is unsatisfactory.	The blades are blunt.	Examine the blades for wear and damage. Refer to <i>To examine the blades on page 32</i> .
	The blades are incorrectly installed.	Make sure that the blades are installed correctly. Refer to <i>To replace the blades on page 32</i> .
	The grass is long or wet.	Refer to <i>To get a good cutting result on page 19</i> .
	The cutting deck is not parallel.	Adjust the parallelism of the cutting deck. Refer to <i>To adjust the parallelism of the cutting deck on page 31</i> .
	There is grass blockage in the cutting deck.	Clean the cutting deck. Refer to <i>To clean the product on page 22</i> .
	There is grass blockage in the center chute.	Remove the grass blockage in the center chute.
	The air holes in the cutting deck are clogged.	Clean the cutting deck. Refer to <i>To clean the product on page 22</i> .
	There is dirt around the blade pulleys.	Clean the cutting deck. Refer to <i>To clean the product on page 22</i> .
	The tire pressure is different on the right and left sides.	Make sure that the tire pressure is correct in all 4 tires. Refer to <i>Tire pressure on page 29</i> .
	The product is operated at a too high speed.	Refer to <i>To get a good cutting result on page 19</i> .
	The engine speed is too low.	Refer to <i>To get a good cutting result on page 19</i> .
	The cutting deck belt slips.	Speak to your Husqvarna servicing dealer.
	The cutting deck belt is worn or damaged.	Replace the cutting deck belt. Refer to <i>To replace the cutting deck belt on page 32</i> or <i>To replace the cutting deck belt on page 32</i> .
The cutting deck does not start when the PTO button is in the engaged position.	There is no grass catcher, or other accessory, installed to the grass discharge (if applicable).	Install the grass catcher, or other accessory, to the grass discharge. Refer to <i>To install and remove the grass catcher on page 14</i> (if applicable).

---

## Transportation, storage and disposal

---

### Transportation

- Use full width ramps when you load the product onto or off a vehicle or trailer.
- The product is heavy and can cause crush injuries. Be careful when you load it onto or off a vehicle or trailer.

- Do not lift the product. The anchor points are not approved lifting points and must only be used to attach the product to a trailer.
- Use an approved trailer for transportation of the product.

- Make sure that you have knowledge of local road traffic regulations before transportation of the product in a trailer or on roads.
- To make it easier to load the product onto a trailer, put the cutting deck in the highest position.

### To safely attach the product for transportation



**WARNING:** Before you attach the product, you must read and understand the safety chapter. Refer to *Safety on page 6*.



**WARNING:** The parking brake is not sufficient to lock the product during transportation. Attach the product tightly to the load area.

Equipment: 2 approved straps and 4 chocks.

1. Park the product in the center of the load area.

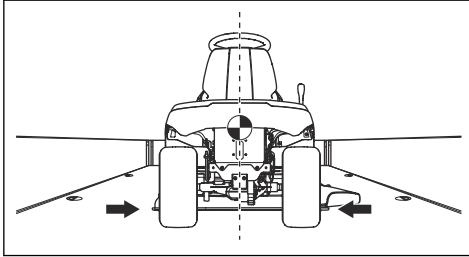

**CAUTION:** For transportation in transport vehicles with a cover, let the product become cool before you put it below the cover.

2. Make sure that the center of gravity of the product is above the wheel axle of the transport vehicle. If a trailer is used for transportation, make sure that the vertical force on the tow bar is correct.

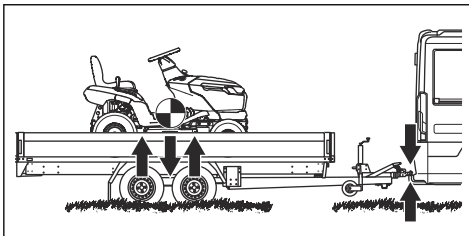

3. Apply the parking brake.
4. Remove all loose objects.

5. Attach the first strap to the tow bar.

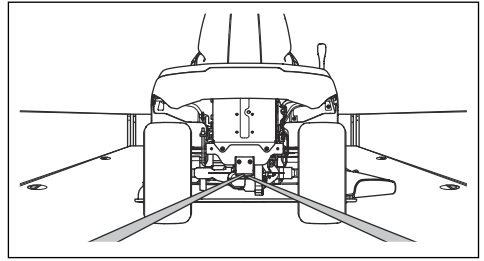

6. Tighten the strap rearward to attach the product to the load area.
7. Put the second strap around the front axle.

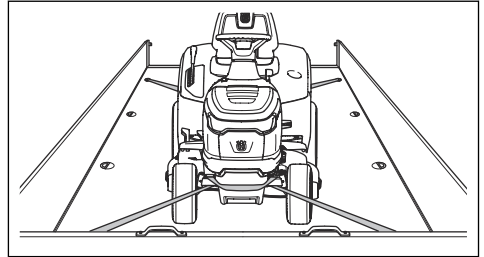

8. Attach the strap to the load area.
9. Tighten the strap in the direction of the front of the load area to attach the product to the load area.
10. Put the chocks in front of and behind the rear wheels.

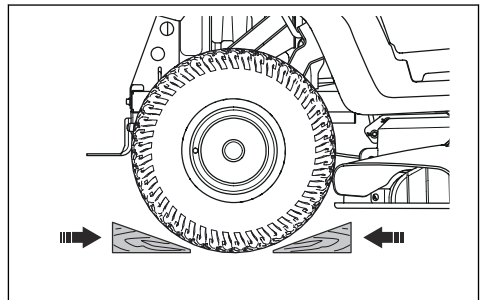

### Storage

Prepare the product for storage at the end of the season, and before more than 30 days of storage. If you keep fuel in the fuel tank for 30 days or more, tacky particles can cause blockage in the carburetor. This has a negative effect on the engine function.

To prevent tacky particles during storage, add a stabilizer. If alkylate gasoline is used, stabilizer is not necessary. If you use standard gasoline, do not change to alkylate gasoline. This can cause sensitive rubber parts to become hard. Add stabilizer to the fuel in the tank or in the container used for storage. Always use the mixing ratios given by the manufacturer. Run the engine

for a minimum of 10 minutes after you add the stabilizer until it flows into the carburetor.



**WARNING:** Do not keep the product with fuel in the tank in an indoor location or in locations with bad airflow. Risk of fire if fuel fumes come near open flames, sparks, or pilot lights in for example boilers, hot water tanks and clothes dryers.



**WARNING:** Remove grass, leaves and other flammable materials from the product to decrease the risk of fire. Let the product become cool before you put it in storage.

- Clean the product, refer to *To clean the product on page 22*. Repair paint damages to prevent corrosion.
- Examine the product for worn or damaged parts and tighten loose screws and nuts.
- Remove the battery. Clean it, charge it, and keep it cool during storage.
- Change the engine oil, and discard the waste oil.
- Empty the fuel tank. Start the engine and let it operate until there is no remaining fuel in the carburetor.



**CAUTION:** Do not empty the fuel tank and carburetor if a stabilizer has been added.

- Close the fuel shut-off valve.
- Remove the spark plugs and put approximately a tablespoon of engine oil into each cylinder. Manually turn the engine shaft to apply the oil and put the plugs back on.
- Lubricate all grease nipples, joints and axles.
- Keep the product in a clean and dry area and put a cover on it for more protection.
- A cover for protection of your product during storage or transportation is available at your dealer.

## Disposal

- Chemicals can be dangerous and must not be discarded on the ground. Always discard used chemicals at a service center or an applicable disposal location.
- When the product is worn out, send it to the dealer or to an applicable recycling location.
- Oil, oil filters, fuel and the battery can have negative effects on the environment. Obey the local recycling requirements and applicable regulations.
- Do not discard the battery as domestic waste.
- Send the battery to a Husqvarna servicing dealer or discard it at a disposal location for used batteries.

## Technical data

TC 220TD	
Dimensions	
Width, excl. cutting deck, mm	971
Width, incl. cutting deck, mm	1140
Height, mm	1124
Length, excl. grass catcher, mm	2029
Length, incl. grass catcher, mm	2714
Weight, incl. cutting deck, with empty tank, kg	282
Grass catcher capacity, l	350
Wheel base, mm	1250
Track width, front, mm	756
Track width, rear, mm	717
Tire pressure, front, kPa/bar/PSI	150/1.5/21.8
Tire pressure, rear, kPa/bar/PSI	100/1.0/14.5

<b>TC 220TD</b>	
Front tires	15×6-6
Rear tires	20×10-8
Max. gradient, degrees °	10
Max. tow equipment weight, at 10° gradient, kg	110
Max. permitted vertical load on the tow bar, N/kg	520/52
Max. permitted horizontal load on the tow bar, N/kg	600/60
<b>Engine</b>	
Brand / model	Husqvarna / HV 708AE
Nominal engine output, kW <sup>1</sup>	14.4
Displacement, cm <sup>3</sup>	708
Max. engine speed, rpm	3100±100
Max. speed forward, km/h	10
Max. speed rearward, km/h	6
Fuel, lead-free, maximum ethanol/minimum octance grade	E10/92
Fuel tank volume, liters	13
Oil <sup>2</sup>	Husqvarna SAE 30, Husqvarna SAE 5W-30 Synthetic, Husqvarna SAE 10W-40
Oil volume incl. oil filter, liters	2.4
Oil volume excl. oil filter, liters	2.3
Start motor	Electric start, 12 V
<b>Transmission</b>	
Brand / model	Tuff Torq / K46EP
Oil volume, liters	2.2
<b>Electrical system</b>	
Type	12V, negative grounded
Battery	12V, 24Ah
Main fuse, A	20
Spark plug	HQT-7/HQT-12
Electrode gap, mm/in.	0.6–0.8/0.024–0.032

<sup>1</sup> The power rating of the engine indicated is the average net output (at specified rpm) of a typical production engine for the engine model measured to SAE standard J1349/ISO1585. Mass production engines may differ from this value. Actual power output for the engine installed on the final product will depend on the operating speed, environmental conditions and other values.

<sup>2</sup> Use engine oil of quality API SJ or higher. If SAE-30 oil is used at temperature lower than +5 °C, there is a risk that it does not lubricate the engine sufficiently. This can cause engine damage. Refer to *To replace the engine oil on page 26* for the correct oil for low temperatures. See the viscosity chart and select the best viscosity based on the expected outside temperature.

<b>TC 220TD</b>	
Lamp type	12V, 10.19 W
<b>Cutting deck</b>	
Cutting width, mm	1080
Cutting height, 10 positions, mm	25–105
<b>Blades</b>	
Blade length, mm	554
Article number, left blade	531 14 83-01
Article number, right blade	531 14 83-04
Article number, mulch kit (accessory) <sup>3</sup>	546 51 50-01
Article number, left mulch blade (accessory) <sup>4</sup>	531 14 82-99
Article number, right mulch blade (accessory) <sup>5</sup>	531 14 83-02



**WARNING:** Use only the cutting decks that are specified in this manual. Cutting decks that are not approved for this product can cause objects to eject at high speed and cause serious injury.

<b>Control points</b>	
Parallelism cutting deck with cutting height in position 1	5–10 mm / 0.197–0.394 in.
Control of cutting height in position 1	25 ± 2 mm / 0.98 ± 0.079 in.

## Service

Do a yearly check at an authorized service center to make sure that the product functions safely and at its best during high season. The best time to do a servicing or overhaul of the product is low season.

When you send an order for the spare parts, give information about the purchase year, model, type, and serial number.

Always use original spare parts.

<sup>3</sup> The mulch kit includes blades, mulch plug, and parts for assembly.

<sup>4</sup> Use the blade only with the complete mulch kit parts in 546 51 50-01.

<sup>5</sup> Use the blade only with the complete mulch kit parts in 546 51 50-01.

## 目次

はじめに.....	41	トラブルシューティング.....	73
安全性.....	45	搬送、保管、廃棄.....	76
組立.....	51	主要諸元.....	78
Operation( 操作 ).....	55	サービス.....	80
メンテナンス.....	60		

## はじめに

### 納入前点検および製品番号

**注記：** この製品は納入前点検済みです。販売店の署名済み納入前点検ドキュメントのコピーを必ずお受け取りください。

Husqvarna サービス販売店お問い合わせ情報：	
この取扱説明書は、次の製造番号 / シリアル番号の製品に適合しています。	
/	
エンジン：	
トランスミッション：	

### 製品の説明

本製品は、フロント軸とリア軸間にカッティングデッキを搭載した芝生用トラクターです。ガソリン駆動の4ストロークエンジンを搭載しています。

### 用途

本製品は、ご家庭の庭や庭の斜面（10°度以下）の芝を刈る目的のみ使用してください。公園やスポーツ施設、農業や林業の目的に使用しないでください。オプションアクセサリーを取り付けると、他の作業に使用することもできます。本製品には、メーカー認証済みのアクセサリーのみを使用してください。詳しくは、Husqvarna サービス販売店までお問い合わせください。

異なる方法での本製品の使用は、不正使用となります。不正使用によって保証が無効になり、第三者の使用者の損傷に対するメーカーの責任は拒否されます。

芝刈機の操作については、地域の規制を参照してください。

### 本製品の保険

お求めいただいた製品が保険の対象になっていることを確認してください。不明な場合は、保険会社に問い合わせてください。第三者補償、火災、損害、盗難、使用者責任など、総合的な保険を契約することをお勧めします。

## 製品の概要

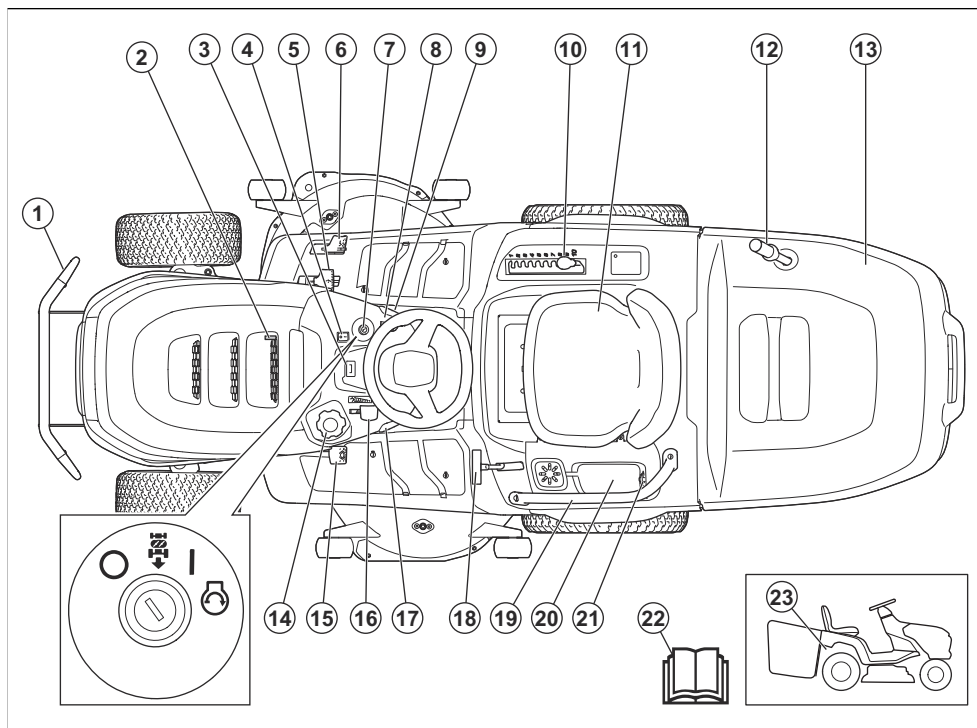

1. フロントバンパー
2. オイルドレンプラグ
3. アワーメーター
4. ライトスイッチ
5. 前進ペダル
6. 後退ペダル
7. スタータスイッチ
8. PTO ボタン
9. 駐車ブレーキロック
10. 刈高調整レバー
11. スキャン用コード付きシリアルプレート (シートの下)
12. グラスキャッチャーハンドル
13. グラスキャッチャー
14. 燃料タンクキャップ
15. 駐車ブレーキペダル
16. スロットルコントロール
17. クルーズコントロール
18. グラスキャッチャー用ロックレバー
19. ハンドル
20. 収納スペースとバッテリーカバー
21. 電源コンセント、12V

22. 取扱説明書

23. 駆動装置を切り替えるレバー

## Husqvarna Connect

本製品の取扱説明書およびその他の情報については、Husqvarna Connect アプリを参照してください。Husqvarna Connect は、モバイルデバイス用の無料アプリです。 *Husqvarna Connect* の使い方 55 ページを参照してください。

## オペレーター着座コントロール ( OPC )

OPC は、作業者がシートから立ち上がると作動します。駐車ブレーキをかけないと、エンジンが停止します。ブレードが嵌合すると、ブレードが停止します。参照： *動作条件 48 ページ*。

## グラスキャッチャー着座コントロール

本製品には、グラスキャッチャーまたはその他のアクセサリが取り付けられているときに作動するグラスキャッチャー着座コントロールがあります。グラスキャッチャーまたはその他のアクセサリを取り外すと、ブレードが停止します。参照： *動作条件 48 ページ*。

## ヘッドライト

本製品には、作業灯とハイビームがあります。ライトスイッチを押して、ハイビームの場合は位置 (A)、作業灯の場合は位置 (B) にします。ライトスイッチを位置 (C) まで押すと、作業灯が消灯します。

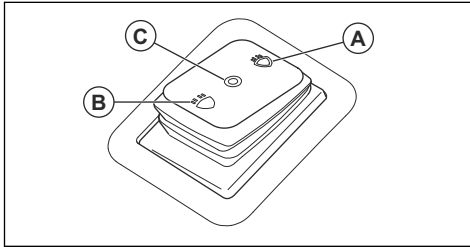

## 製品に表記されるシンボルマーク



警告：本製品の使用は危険を伴います。操作者や付近にいる人が重傷を負う、または死亡するおそれがあります。十分に注意し、本製品を正しく使用してください。



本製品を使用する前に、この取扱説明書をよくお読みになり、指示内容をよく理解してください。



高速



低速



駆動装置を作動させます。



駆動装置の解除。



エンジンオフ



エンジンオン



エンジン始動



駐車ブレーキペダル



刈高



後退操作システム ( ROS )



後退



前進



クルーズコントロール



ハイビーム



作業灯



ヘッドライトオフ



グラスキャッチャーロック



グラスキャッチャーロック解除



燃料



最大エタノール 10 %



エンジンオイル



イヤマフを使用してください。



ブレードの嵌合解除。



ブレードの嵌合。



回転する部品に身体を近づけないでください。



回転するブレードに身体を近づけないでください。



飛び散ったり跳ね返ったりする物体に気をつけてください。



斜面の芝を横方向に刈らないでください。10° 度を超える斜面で芝を刈らないでください。



転倒の危険



後方を見てから後退し、後退中も後方を確認してください。



本製品または装置に決して人を乗せて運転しないでください。



そばに人がいないようにしてください。



足を乗せないでください。



本製品のメンテナンスを行う前に、スパークプラグキャップを外してください。



MAX. XXXN / (XX)kg

けん引バーの垂直方向の最大許容荷重は、**主要諸元 78** ページとラベルに記載されています。



MAX. XXXN / (XX)kg

けん引バーの水平方向の最大許容荷重は、**主要諸元 78** ページとラベルに記載されています。



環境に対する騒音レベルは EC 指令と英国の指令および規制、ニューサウスウェールズの法規「Protection of the Environment Operations ( Noise Control ) Regulation 2017」に準拠しています。本製品の保証音響レベルは、**主要諸元 78** ページおよびラベルに記載されています。



スキャン用のコード



駐車ブレーキを作動 / 解除します。

**注記：** 本製品に付いている他のシンボル / デカールは、市場固有の法的要件を示します。

## 本製品のラベル



危険 - 手や足を近づけないでください。

## アワーメーター

アワーメーターにはエンジンの作動時間が表示されます。参照：製品の概要 42 ページここでアワーメーターの位置を確認します。

## 製品の損傷

以下の場合、当社は製品の損傷について責任を負いません。

- 本製品が誤って修理された場合。
- メーカーによるものではない部品、またはメーカーの認めていない部品を使用して本製品を修理した場合。
- メーカーによるものではないアクセサリー、またはメーカーの認めていないアクセサリーを本製品に使用した場合。
- 認定サービスセンターまたは認定販売店で本製品が修理されていない場合。

## サポート

本製品のサポートについては、のサポートセクションに移動して、手順、トラブルシューティングガイドにアクセスするか、Husqvarna セルフサービスと製品アシスタントを使用してください（お住まいの地域で利用可能な場合）。本製品のさらなるサポートについては、Husqvarna 販売店にお問い合わせください。

## 安全性

### 安全性の定義

警告、注意、注記は、取扱説明書の特に重要な部分を示しています。



**警告：** 取扱説明書の指示に従わない場合、使用者が負傷したり、死亡したりするか、あるいは付近の人に損傷を与える危険があることを意味します。



**注意：** 取扱説明書の指示に従わない場合、製品や他の物品、または隣接するエリアに損傷を与える危険があることを意味します。

**注記：** 特定の状況で必要とされる詳細情報を提供するために使用されます。

### 一般的な安全注意事項



**警告：** 本製品では、手足を切断するおそれがあり、物が飛ぶこともあります。安全注意事項に従わないと、重傷や死亡事故の原因となるおそれがあります。



**警告：** カutting装置が損傷している製品は使用しないでください。破損したカutting装置によって物が飛ばされ、重傷や死亡事故の原因となるおそれがあります。破損したブレードはすぐに交換してください。



**警告：** 本製品では、運転中に電磁場が発生します。この電磁場は、ある条件下でアクティブ、またはパッシブな医療用インプラントに影響を及ぼすことがあります。深刻な傷害または致命傷の危険を避けるため、医療用インプラントを使用している方は、本製品を使用する前に主治医および医療用インプラントの製造元に相談することをお勧めします。



**警告：** 本製品を使用する前に、以下の警告指示をお読みください。

- 適切なトレーニングを受け、取扱方法に精通し、身体的に操作が可能な責任ある作業者のみが本製品を操作するようにしてください。
- どうしても必要でない限り、後退中は操作しないでください。後退する場合は、常に下と後方を確認してください。大小の障害物に注意してください。
- 常に常識に基づいて注意して使用してください。使用者の能力範囲外であると思われる場合は、操作を行わないでください。取扱説明書を読んでも作業手順に不安がある場合は、作業の前に専門家に相談してください。
- 本製品を使用する前に、取扱説明書および指示をしっかり読み、理解し、これらに従ってください。
- 本製品の使用方法、安全な操作、および迅速な停止方法などについて習得してください。
- 安全ステッカーを理解し、識別できるようにしてください。
- 目印やステッカーがはつきりと読めるよう、本製品は常に清潔に保ってください。

- 製品を操作する前および製品を保管する前に、製品にこぼれた燃料やオイルを清掃してください。
- 第三者やその所有物が事故に巻き込まれた場合、その責任は、作業者にあることをご注意ください。
- 回転する部品の近くに手や足を置かないでください。
- 手や足を本製品の下に入れてください。
- いかなるときでも排出口から離れてください。
- 排出物が人や動物に当たらないようにしてください。
- 排出物が壁などの硬い表面に当たらないようにしてください。排出物は跳ね飛ぶことがあります。
- 砂利道で本製品を操作するときは、必ずブレードを停止してください。
- グラスキャッチャー、排出シュート、またはその他の安全装置がないか、またはそれらの部品に欠陥がある場合は、カッティングデッキを操作しないでください。
- 芝刈りをしないときは、常にブレードを停止してください。
- 草や異物が高温の排気やエンジンの高温部分に触れないようにしてください。
- カッティングデッキを使用して、堆積の原因となる葉やその他の異物を刈らないでください。
- 人を乗せて運ばないでください。本製品は、搭乗者1名のみとして設計されています。

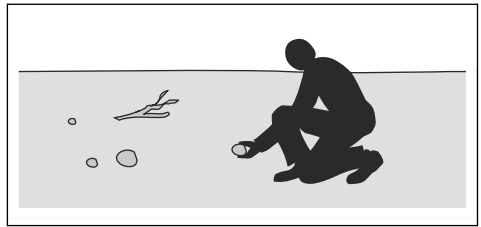

- 子供や、本製品の使用に適さない人に、本製品の使用、またはメンテナンス作業をさせないでください。地域の法律によっては、作業者の年齢制限が設けられている場合があります。
- エンジンの始動時、および駆動装置の切り替え操作時または本製品の移動時に、本製品の近くに誰もいないことを確認してください。誰かが作業エリアに入ってきた場合は、本製品を停止してください。
- 道路の近くの芝を刈る場合や道路を横断する際は、交通安全に気をつけてください。
- 疲労時や飲酒後、視野・判断力・動作に悪影響を及ぼすような医薬品を服用したときは本製品を使用してはいけません。
- 本製品をトレーラーやトラックに載せたり、トレーラーやトラックから降ろしたりするときは注意してください。
- 常に平らな場所に本製品を駐車して、エンジンを停止してください。
- 製品の清掃またはメンテナンスを行う前に、エンジンを停止し、すべての箇所が停止していることを確認してください。
- グラスキャッチャーを取り外す前、または排出シュートの詰まりを除去する前に、エンジンを停止し、すべての箇所が停止していることを確認します。
- 保管前に本製品を冷ましてください。

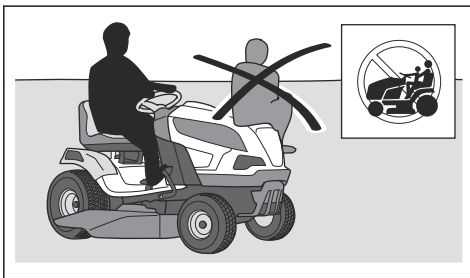

## 子供に関する安全注意事項



**警告：** 本製品を使用する前に、以下の警告指示をお読みください。

- 本製品の近くに子供がいる場合、十分な保護対策を行わないと、重大な事故が起きる可能性があります。子供は、本製品や芝刈りに関心を示す傾向があります。子供は、目を離れた間に移動する可能性が高いです。
- 芝刈りを行うエリアに子供が入らないようにしてください。作業者以外の大人にも、子供に対する責任があることを認識してください。
- 子供が作業領域に入った場合は、目を離さないようにして本製品を停止してください。曲がり角、茂み、樹木、視界をさえぎるその他の障害物の近くに特に注意してください。
- 製品の後退前と後退中、後ろと下を確認して、小さな子供が製品の近くにいないことを確認してください。

- エンジンをかけたまま、監視がない状態で放置しないでください。監視がない状態で放置する場合は、常にブレードを停止して駐車ブレーキをかけ、エンジンを止めてから、スターターキーを抜くようにしてください。
- 本製品は日光や照明が十分な状態でのみ使用してください。地面にある穴または凹凸に対しては、安全な距離を保つようにしてください。その他の危険についても注意してください。
- 濃霧、雨、湿気のある場所、濡れた場所、強風、厳寒、落雷の危険性など、気象条件の悪いときは、本製品を使用しないでください。
- 衝突を避けるために、岩やその他の固定物を見つけ、マークを付けておきます。
- エリア内の、ブレードに取り込まれて飛ばされる可能性がある石、玩具、ワイヤー等を取り除きます。

- 子供を同乗させないでください。転落して重傷を負ったり、製品の安全操作を妨げたりする場合があります。
- 子供に本製品を操作させないでください。
- ブレードが停止している状態でも決して子供を乗せないでください。転落して重傷を負ったり、製品の安全操作を妨げたりする場合があります。過去に本製品に乗ったことがある子供は、もう一度乗ろうと作業エリアに突然現れて、本製品の前進または後進時にひかれるおそれがあります。

## 操作のための安全注意事項



**警告：** 操作時または操作直後にエンジンや排気システムに触れないでください。エンジンと排気システムは、運転中に非常に高温になります。火傷の危険性、火災、器物や周辺エリアの破損のおそれがあります。製品の操作時、茂みやその他の障害物に近づかないでください。



**警告：** 本製品を使用する前に、以下の警告指示をお読みください。

- 本製品を後退させているときは、必要な場合を除き、芝を刈らないでください。後退する場合は、常に下と後方を確認してください。大小の障害物に気をつけてください。
- 減速してから角を曲がってください。
- 芝を刈らないエリアを移動する際は、ブレードを停止してください。



**注意：** 本製品を使用する前に、以下の注意指示を読んでください。

- 操作開始前に、エンジンの冷却風取り込み口から芝や泥を取り除き、製品を操作してください。冷却風取り込み口が塞がれていると、エンジンが破損するおそれがあります。
- 石やその他の大きな物体は慎重に回避して、ブレードが当たらないように注意してください。
- 本製品で物体の上を通らないでください。本製品で物体の上を通ったり、衝突したりした場合は本製品およびカッティングデッキを停止して点検してください。必要に応じて、再始動する前に修理してください。
- クルーズコントロールは、滑らかに整地された平らな地面での前進時のみ使用してください。

## 身体保護具



**警告：** 本製品を使用する前に、以下の警告指示をお読みください。

- 本製品を使用するときは、認可された身体保護具を必ず着用してください。身体保護具で怪我を完全に

防止できるわけではありませんが、万が一事故が起こった場合、負傷の度合いを軽減することができます。適切な保護具の選択については、販売店にご相談ください。

- 認可されたイヤマフを使用してください。長時間騒音にさらされることは、恒久的な聴覚障害の原因になることがあります。
- 丈夫で滑りやすいブーツや靴を着用してください。鋼鉄芯のものをお勧めします。開放部の多い靴を使用したり、裸足で作業を行ったりしないでください。

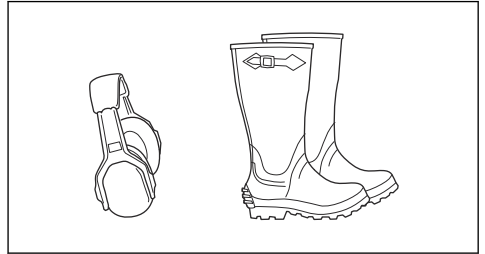

- カッティング装置の取り付け、点検、清掃を行う場合は、必要に応じて保護グローブを着用してください。
- 袖締まりのルーズな服や宝飾品、その他稼働部に絡まるおそれがあるものは、身に着けないでください。
- 救急器具や消火器を近くに準備するようにしてください。

## 本製品の安全装置



**警告：** 本製品を使用する前に、以下の警告指示をお読みください。

- 損傷している、または正しく動作していない安全装置を取り付けた状態で、製品を使用しないでください。安全装置は定期的に点検してください。安全装置に損傷がある場合は、Husqvarna サービス販売店までお問い合わせください。
- 安全装置は改造しないでください。保護プレートや保護カバー、安全スイッチ、その他の保護装置が取り付けられていない、または損傷しているときは、本製品を使用しないでください。

## スタータスイッチの点検方法

- スタータスイッチを点検するには、エンジンを始動および停止します。参照： *本製品の始動方法 56 ページ* および *本製品の停止方法 58 ページ*。

- スターターキーを始動位置に回すとエンジンが始動することを確認します。

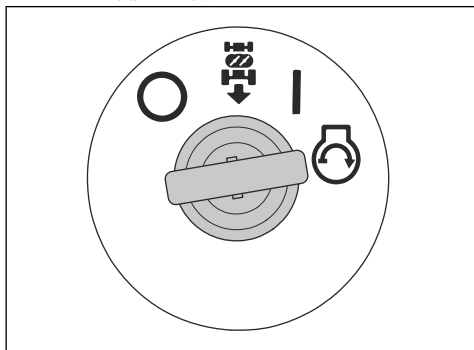

- スターターキーを停止位置 (O) に回すとすぐにエンジンが停止することを確認します。

### 後退操作システム (ROS) の点検

後退操作システム (ROS) が正しく作動しない場合は、Husqvarna サービス代理店までお問い合わせください。

- 本製品を始動します。本製品の始動方法 56 ページを参照してください。
- カッティングデッキを作動させます。カッティングデッキの作動 / 解除方法 57 ページを参照してください。
- スターターキーを「ON」位置 (A) にして、後退ペダルを踏み込みます。後退ペダルを踏み込んだときにエンジンは停止する必要があります。

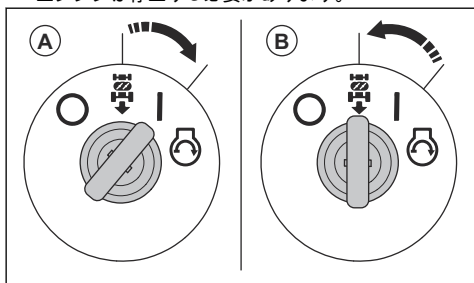

- 本製品を始動し、カッティングデッキを再度、作動させます。
- スターターキーを ROS 「ON」位置 (B) に回します。
- スターターキーを ROS 「ON」位置にして、後退ペダルを踏み込みます。後退ペダルを踏み込んだときにエンジンは停止してはいけません。

### 動作条件

エンジンの始動に必要な条件は、次のとおりです。

- 駐車ブレーキをかけます。
- ブレードの駆動装置が解除されている。
- 前進ペダルと後退ペダルがニュートラル位置にある。

次の状況では、エンジンを停止する必要があります。

- 駐車ブレーキが作動しておらず、作業者がシートから立ち上がっている。
- カッティングデッキが作動し、作業者がシートから立ち上がっている。
- カッティングデッキが作動し、後退ペダルが踏み込まれているが、ROS が解除されている。

次の状況では、ブレードの駆動装置を停止する必要があります。

- 作業者がシートから立ち上がっている。
- PTO ボタンが押されている。
- グラスキャッチャーまたはその他のアクセサリーが取り外します。

次のどの条件もない状態でエンジンを始動してください。条件を変更して、もう一度やり直してください。このチェックは毎日行ってください。

### 前進ペダルと後退ペダルの点検方法

- 本製品を始動します。参照：本製品の始動方法 56 ページ。
- 前進 / 後退ペダルに障害物がなく、自由に操作できることを確認します。
- 前進ペダルを慎重に踏み込んで前進させます。
- 前進ペダルを放して、ブレーキをかけます。前進ペダルを放すと、ブレーキがかかることを確認します。

**注記：** 本製品には、ペダルを放すと作動する自動ブレーキがあります。

- 後退ペダルで同じ手順を実行します。
- ペダルがニュートラル位置にあるときに、本製品が動かないことを確認してください。

### 駐車ブレーキ



**警告：** 駐車ブレーキが作動しない場合、製品が移動して人の負傷や器物破損に至るおそれがあります。駐車ブレーキを定期的に点検および調整してください。

駐車ブレーキの点検方法 63 ページを参照してください。

### マフラー

マフラーは騒音レベルを最小限に抑え、排気ガスを作業者から遠ざける働きをします。

マフラーがない、または損傷している場合は、本製品を使用しないでください。マフラーに損傷があると、騒音レベルと火災発生の危険が増加します。



**警告：** 使用中、使用直後およびエンジンがアイドリング速度で稼働しているときはマフラーが高温になります。可燃性の材料やガスの近くでは火災に注意してください。

## マフラーの点検方法

- マフラーを定期的に点検して、正しく取り付けられているか、損傷していないかを確認してください。

## 保護カバー

保護カバーがなかったり破損していたりすると、可動部分や高温の表面で負傷する危険性が増加します。製品を操作する前に保護カバーを点検してください。保護カバーが正しく取り付けられ、ヒビやその他の破損がないことを確認してください。破損したカバーは交換してください。

## 斜面の芝刈り方法



**警告：** 本製品を使用する前に、以下の警告指示をお読みください。

- 斜面での芝刈りは製品制御が不能になりやすく、横転する可能性が高くなります。これは、負傷や死亡の原因になります。斜面で芝を刈る場合は、慎重に行ってください。斜面を後退で上げられない場合、またはこの操作に不安がある場合、芝刈りを続行しないでください。
- 石、木の枝、およびその他の障害物は取り除いてください。
- 斜面の芝は左右ではなく、上下に刈ります。
- 10°を超える斜面では、本製品を使用しないでください。

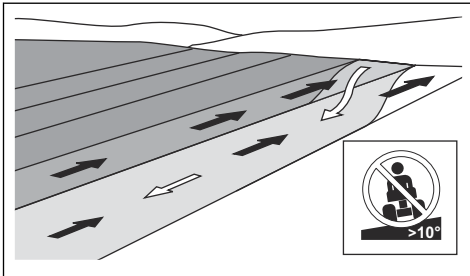

- 斜面で起動または停止しないでください。
- 斜面では、ゆっくりとスムーズに移動してください。
- 速度や方向を急に変えないでください。
- 斜面では、不要な方向転換を避けてください。斜面を下る際は、ゆっくりと移動してください。低速で移動してください。ハンドルは慎重に切ってください。
- 溝、穴、隆起の上を通らないように注意してください。平面ではない地面では、製品が横転するおそれが高くなります。長い芝の中に障害物が隠れていることがあります。
- 地面の端、溝、または土手のすぐ近くでは、芝刈りをしてください。1つの車輪が急斜面や溝の端を横切ったり、または端の部分が崩れ落ちたりした場合、製品が急に横転するおそれがあります。製品が水の中に落ちると、溺死するおそれがあります。

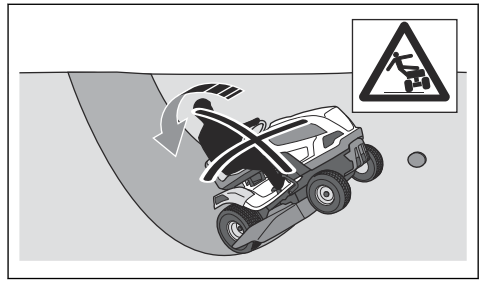

- 斜面を下るときは、本製品のギアを入れたままにしてください。下り坂で惰性走行させないでください。
- トラクション、ステアリング、安定性に問題がある場合は、本製品を操作しないでください。ホイールが停止している状態でも、タイヤのグリップが失われる可能性があります。
- 濡れた芝は刈らないでください。濡れた芝では滑りやすく、タイヤが制御を失い本製品が横滑りする可能性があります。
- 本機を安定させようとして地面に足をつけないでください。
- 製品の安定性を損ねるようなアクセサリーやその他の物体を取り付けている場合には、気をつけて移動してください。
- ホイールウェイトまたはカウンターウェイトについては、メーカーの推奨事項に従ってください。

## けん引の安全性

- Husqvarna で承認されているけん引装置を必ず使用してください。
- 装置の取り付けには、けん引バーを使用してください。
- 最大許容けん引装置質量より重い装置はけん引しないでください。参照：主要諸元 78 ページ。

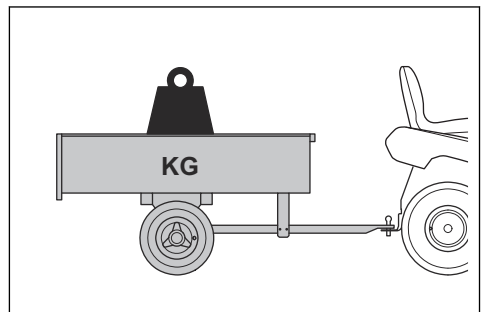

- 装置をけん引する際は、製品の近くに人がいないことを確認してください。
- 斜面や荒れた地面で装置をけん引する際は注意してください。
- 装置をけん引する際は、製品を低速で運転してください。

## 燃料の安全性について



**警告：** 燃料に注意してください。可燃性が極めて高く、人身傷害や器物破損につながるおそれがあります。



**警告：** 本製品を使用する前に、以下の警告指示をお読みください。

- タバコ、葉巻、パイプ、その他の発火源をすべて消します。
- 屋内または閉鎖された空間では、燃料タンクに補充しないでください。
- ガソリンやガソリンのガスは有害で、極めて引火性が高いものです。負傷や火災の発生を防止するため、ガソリンの取り扱いには注意してください。
- エンジンの作動中またはエンジンの高温時は、燃料タンクのキャップを外したり、燃料タンクに燃料を充填したりしないでください。
- エンジンが冷えてから燃料を充填してください。
- 喫煙しながら燃料を充填しないでください。
- 燃料やエンジンのそばに高温の物を置かないでください。
- 火花や裸火の近くで燃料を充填しないでください。
- 燃料システムに漏れがある場合、漏れを修復するまでエンジンを始動しないでください。
- 推奨燃料レベルを超えて給油しないでください。タンクに燃料を入れすぎると、エンジンや太陽熱によって燃料が膨張し、溢れる場合があります。
- 燃料を入れすぎないでください。本製品に燃料をこぼした場合は、こぼれた燃料を拭き取り、燃料が乾いてからエンジンを始動してください。衣服にこぼした場合は、着替えてください。
- 燃料は品質認証された容器に保管してください。
- 本製品と燃料は、燃料漏れの危険がなく、燃料のガスによる損傷が生じないように補充してください。
- 燃料は、屋外で品質認証された容器に排出し、裸火から遠ざけてください。

## 輸送の安全性

- 本製品の輸送には、認証を受けた輸送車両を使用してください。
- 本製品は重いため、圧挫損傷を負うおそれがあります。車両やトレーラーに本製品の積み下ろしを行う場合は、注意してください。
- 市場の国または地域の規制によって、製品の輸送が制限される可能性があります。
- 輸送車両の運転者は、輸送中に本製品を安全に固定する責任があります。参照：搬送のために本製品を安全に取り付ける方法 77 ページ。

## バッテリーの安全



**警告：** 破損したバッテリーは爆発して、人の負傷につながります。バッテリーが変

形または破損している場合は、Husqvarna サービス販売店までお問い合わせください。



**警告：** 本製品を使用する前に、以下の警告指示をお読みください。

- バッテリーの近くでは、保護メガネを着用してください。
- 時計、宝飾品、またはその他の金属物質を身につけてバッテリーに近づかないでください。
- バッテリーは子供の手の届かない部屋に保管してください。
- バッテリーは十分に換気された場所で充電してください。
- 可燃性材質から 1 m 以上離れた場所で充電してください。
- 交換したバッテリーは破棄してください。廃棄 78 ページを参照してください。
- 爆発性のガスがバッテリーから発生している場合があります。バッテリーの近くで喫煙しないでください。裸火や火花からバッテリーを遠ざけてください。

## メンテナンスのための安全注意事項



**警告：** 本製品は重いため、怪我や、物体または隣接するエリアを破損するおそれがあります。エンジンまたはカッティングデッキのメンテナンスは、以下の条件を満たしてから行ってください。

- エンジンをオフにします。
- 水平面に駐車します。
- 駐車ブレーキをかけます。
- スターターキーを抜きます。
- カッティングデッキががかかっていない状態にします。
- イグニッションケーブルをプラグから抜きます。
- マイナスのバッテリーケーブルを取り外します。



**警告：** エンジンの排気ガスには、無臭で有毒な危険性の高いガスである一酸化炭素が含まれます。密閉されたスペースや通気が十分でないスペースでは、製品を動作させないでください。



**警告：** 本製品を使用する前に、以下の警告指示をお読みください。

- 最適なパフォーマンスと安全性を確保するため、メンテナンススケジュールに従って定期的にメンテナンスしてください。メンテナンスのスケジュール 60 ページを参照してください。

- 感電によって負傷するおそれがあります。エンジンの稼働中は、ケーブルには決して触れないでください。手でイグニッションシステムの機能をテストしないでください。
- 保護カバーが取り外された状態でエンジンを始動しないでください。可動部品や高温部品によって負傷する危険性が高いためです。
- エンジン周辺のメンテナンスは、製品が冷えるのを待って行ってください。
- ブレードの刃先は鋭く、触れると怪我をするためご注意ください。ブレードの周辺では風に対して防護してください。また、ブレードで作業する際は保護グローブを着用してください。
- 製品を溝または斜面の端の近くに駐車して、カッティングデッキに手で触れようとししないでください。
- スパークプラグまたはイグニッションケーブルを取り外した状態でエンジンを始動しないでください。
- すべてのナットとボルトが正しく締め込まれていること、装置が良好な状態であることを確認してください。
- ガバナーの調整を変更しないでください。エンジン回転数が高すぎる場合は、製品の部品が破損することがあります。最高許容エンジン回転数については、「主要諸元 78 ページ」を参照してください。
- 本機の承認は、メーカーが提供または推奨した装置を使用して行われます。



**注意：** 本製品を使用する前に、以下の注意指示を読んでください。

## 組立

### はじめに



**警告：** 本製品を組み立てる前に、安全に関する章を読んで理解してください。

### 組み立ての概要

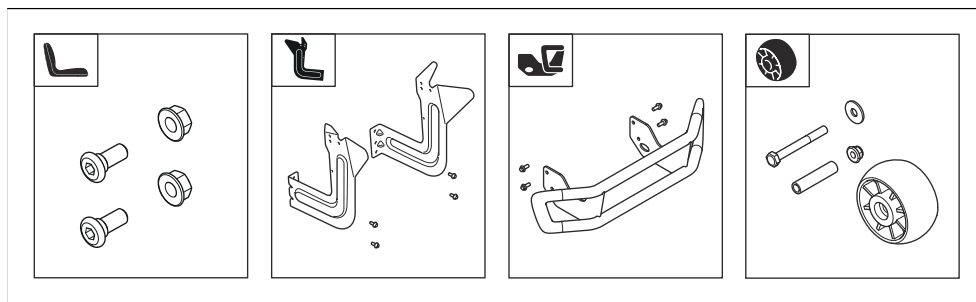

### シートの取り付け方法

この作業に適した留め具については、*組み立ての概要* 51 ページを参照してください。

- シートを所定の位置に保持し、ネジ (A) 2 本とナット (B) 2 個を取り付けます。

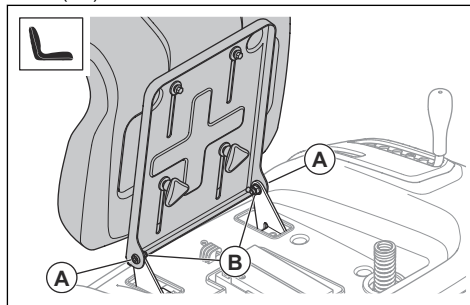

2. オペレーター着座コントロールを点検します。動作条件 48 ページを参照してください。



**警告：** オペレーター着座コントロールが正しく動作しない場合は、本製品を操作しないでください。

## フロントバンパーの取り付け方法

1. マフラーカバーの左右にある 4 本のネジを取り外します。ネジは廃棄しないでください。

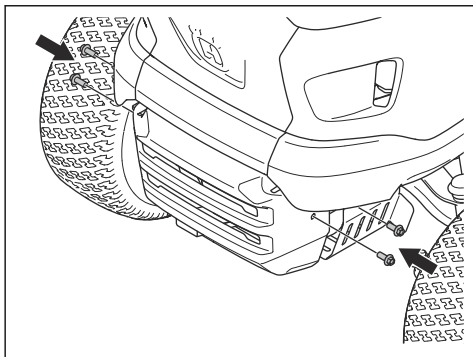

2. フロントバンパーを取り付け、4 本のネジを取り付けます。

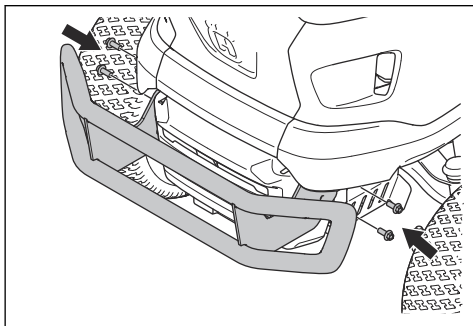

## グラスキャッチャー用ブラケットの取り付け方法

この作業に適した留め具については、組み立ての概要 51 ページを参照してください。

1. 2 本のボルトを使い、左ブラケットを取り付けます。

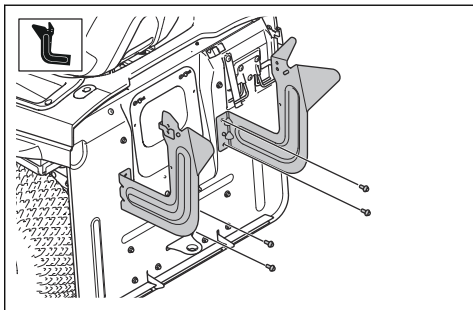

2. 2 本のボルトを使い、右ブラケットを取り付けます。
3. ロッドアセンブリの左部分 (A) を左ブラケットの穴に入れます。

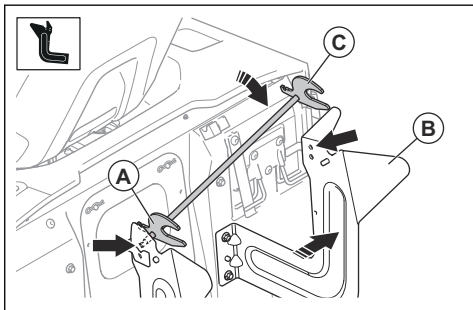

4. 右ブラケット (B) を慎重に右に押しします。ロッドアセンブリの右側 (C) を右ブラケットの穴に入れます。



**注意：** ブラケットを押しすぎないようにしてください。

5. ワッシャー 2 個と R クリップ 2 個を取り付けます。

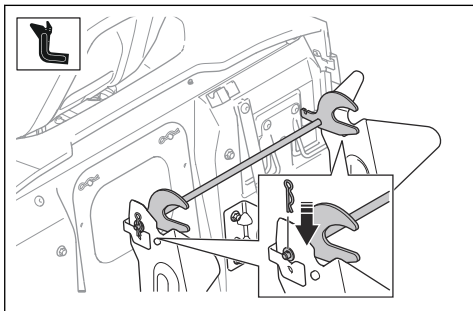

6. スプリングを取り付けます。

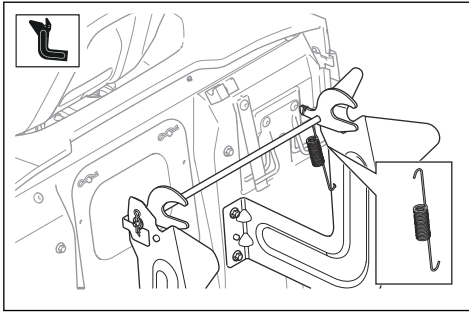

### グラスキャッチャーの組み付け方法

1. グラスキャッチャーの両側にある布地のループ (B) に通して、フロントフレーム (A) を取り付けます。
2. 各側で、2本のネジ (D) と2個のナット (E) を使用して、フロントフレームを上部フレーム (C) のブラケットに取り付けます。

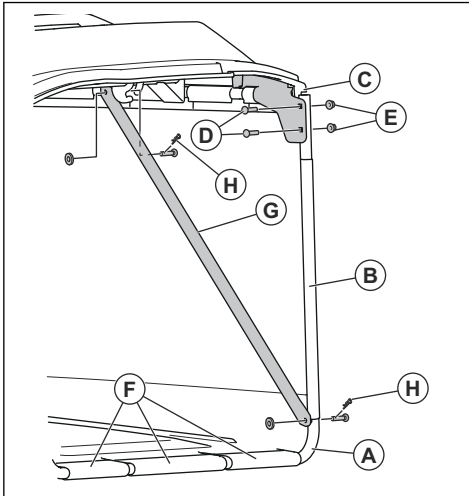

3. ラバーチューブエレメント (F) をフロントフレームの下部に取り付けます。
4. 各側で、2個のクリップ (H) を使用して、2個のストラット (G) をフロントフレームと上部フレームに取り付けます。

5. グラスキャッチャーハンドルを、グラスキャッチャーカバーとグラスキャッチャーフレームの穴に通します。

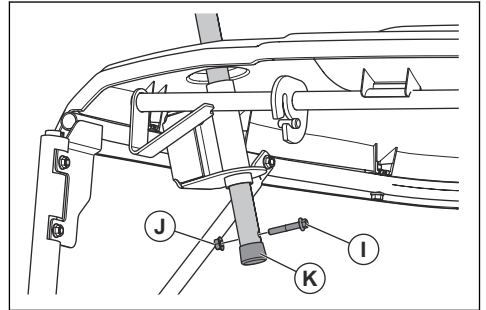

6. グラスキャッチャーハンドルのチューブにネジ (I) とナット (J) を取り付けます。
7. グラスキャッチャーハンドルのチューブにエンドプラグ (K) を取り付けます。

### グラスキャッチャーの取り付けと取り外し方法

1. グラスキャッチャーを傾けて、2つのブラケットの上に置きます。

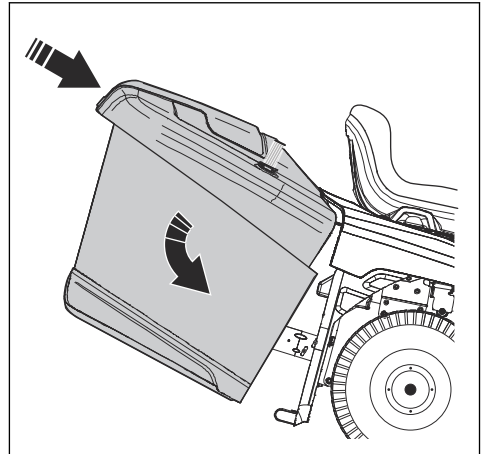

2. グラスキャッチャー用ロックレバーがロック解除位置にあることを確認します。

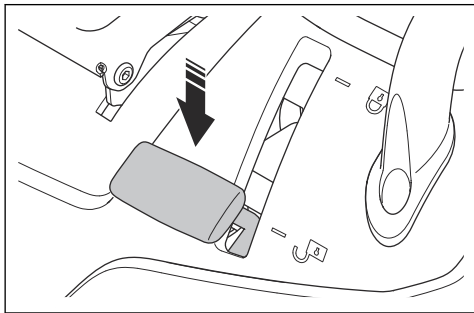

3. グラスキャッチャーを放して、所定位置に移動させます。
4. グラスキャッチャー用ロックレバーをロック位置に移動します。グラスキャッチャーは所定の位置でロックされます。

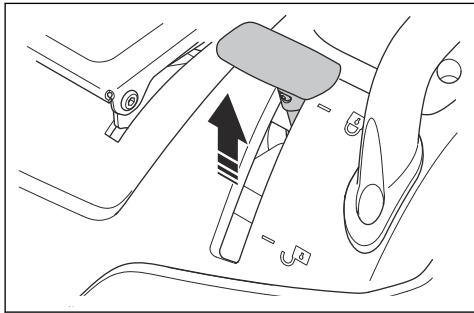

5. グラスキャッチャーを取り外す場合は、グラスキャッチャー用ロックレバーをロック解除位置に移動します。グラスキャッチャーをブラケットから持ち上げます。

## バッテリーの接続方法



**警告：** 感電のおそれがあります。イグニッションスイッチが「OFF」位置にあり、スタータキーが取り外されていることを確認します。

バッテリーは、左リヤホイールの上にあります。

1. シートを前側に折りたたみます。

2. 4本のネジと収納スペースを取り外します。

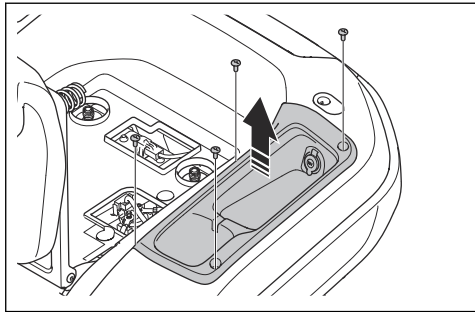

3. 赤のバッテリーケーブルがバッテリーのプラス (+) 端子に取り付けられていることを確認します。
4. バッテリーのマイナス (-) 端子のネジとナットを外します。
5. 黒のバッテリーケーブルをバッテリーのマイナス (-) 端子に取り付け、ナットとネジを取り付けます。

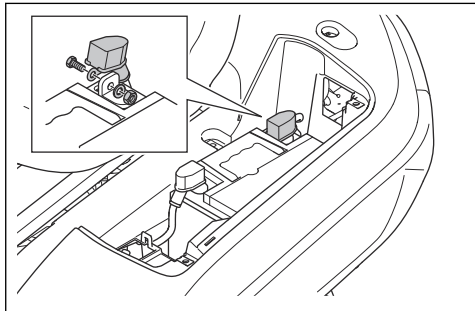

6. 端子カバーを取り付けます。
7. 収納スペースと4本のネジを取り付けます。

## ハンドルの取り外しと取り付け

1. 2本のネジとハンドルを取り外します。

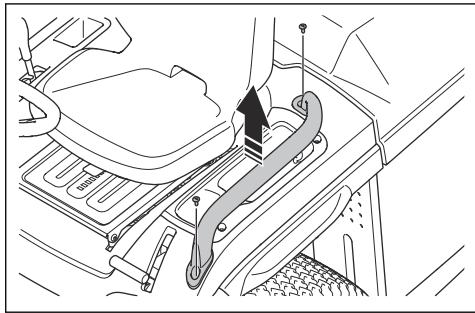

2. ハンドルを逆の手順で取り付けます。

## アンチスカalpホイールの取り付け方

この作業に適した留め具については、*組み立ての概要* 51 ページを参照してください。

- 3つの穴のうち1つに、アンチスカalpホイール (A)、プッシング (B)、ワッシャー (C)、ボルト (D)、ナット (E) を取り付けます。

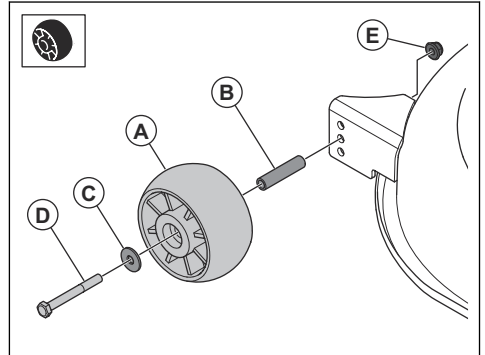

## Operation ( 操作 )

### はじめに



**警告：** 本製品を使用する前に、安全に関する章を読んで理解してください。

### Husqvarna Connect の使い方

- Husqvarna Connect アプリをモバイルデバイスにダウンロードします。
- Husqvarna Connect アプリで登録を行います。
- Husqvarna Connect アプリの指示に沿って、製品を接続して登録します。

### 燃料の充填方法



**警告：** ガソリンは可燃性です。十分に注意して、屋外で給油してください。燃料の安全性について 50 ページを参照してください。



**警告：** 燃料タンクをサポートエリアとして使用しないでください。



**注意：** 誤った種類の燃料を充填すると、エンジンが損傷する可能性があります。

エンジンはガソリンで動き、最低オクタン価はオイルの混合なしで 91 RON ( 87 AKI ) になっています。生物分解性のアルキレートガソリンの使用をお勧めします。エタノール含有率が 10% を超えるガソリンは使用しないでください。

- 毎回、燃料レベルを確認し、必要に応じて給油します。

- 燃料タンクを満タンにしないでください。2.5 cm 以上の空間を確保してください。

### シートの調整方法



**警告：** 製品の運転中にシートを調整しないでください。

- シートを前方および後方に調整するには、フットレストプレートの上に足を置きます。
- シートの前方端の下にあるレバーを押し上げてシートを正しい位置に移動します。

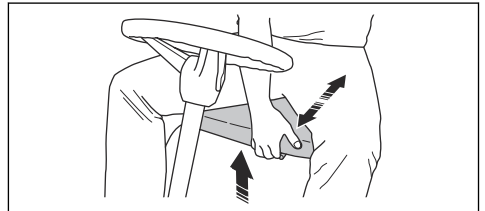

### 本製品始動前の作業



**警告：** 本製品を操作する前に、安全注意事項と操作手順書をよく読み、内容を理解してください。

- エンジンオイルの油面を点検します。参照：*エンジンオイル面の点検* 65 ページ。
- 燃料タンクに燃料を充填します。参照：*燃料の充填方法* 55 ページ。

- 燃料遮断弁が開いていることを確認します。燃料遮断弁は、タブが燃料ホースの方向にあるときに開きます。

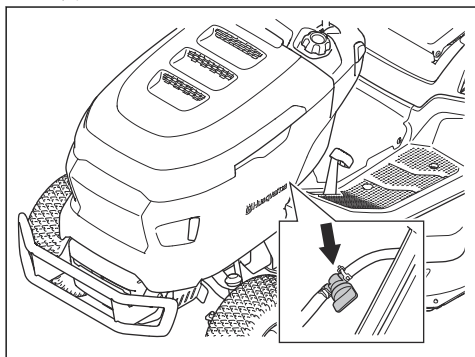

- 駆動装置が作動していることを確認します。参照：エンジンオイル面の点検 65 ページ。
- フルバグセンサーを調整します。参照：フルバグセンサーの調整方法 60 ページ。
- カッティングデッキを最高位置にします。参照：刈高の設定 57 ページ。

## 本製品の始動方法

- カッティングデッキが解除されていることを確認します。参照：カッティングデッキの作動 / 解除方法 57 ページ。
- 作業位置でシートに座ります。
- 駐車ブレーキをかけます。参照：駐車ブレーキの作動 / 解除方法 57 ページ。
- スロットルコントロールをハーフスロットルの位置 (A) に押しします。

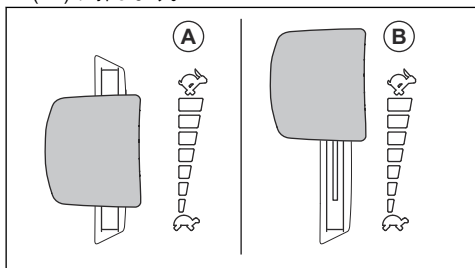

- スタータキーを始動位置まで回します。エンジンが始動したら、スタータキーをすぐに放します。スタータキーを放すと、スタータキーは自動的にオン (1) 位置に戻ります。

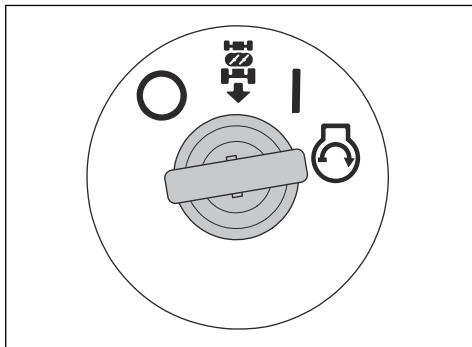

**注意：**セルモーターの作動は、1 回につき 5 秒以内にしてください。エンジンが始動しない場合、15 秒待ってからもう一度やり直してください。

- 重い負荷をかける前に、3~5 分間はハーフスロットルでエンジンを動かしておきます。
- スロットルコントロールを押して、フルスロットル位置 (B) にします。

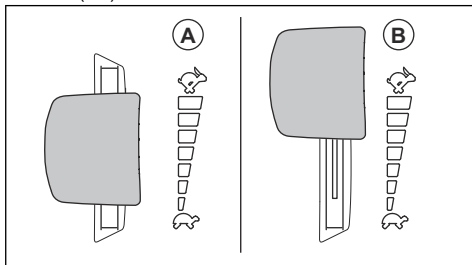

**注意：**エンジンが最高速度の状態でカッティングデッキをかみ合わせると、ドライブベルトに負担がかかります。スロットルコントロールをフルスロットルポジションにする前に、カッティングデッキをかみ合わせます。

## エンジン駆動装置の切り替え方法

エンジンが停止した状態で本製品を移動するには、エンジン駆動装置の嵌合を解除する必要があります。



**注意：**レバーが完全に引き出されている、または押し込まれていることを確認します。中間ポジションは使用しないでください。

駆動システムを切り替えるレバーは、右リヤホイールの後ろにあります。

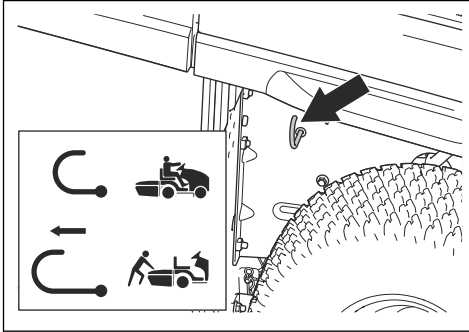

- 駆動装置を連結するには、レバーを完全に押し込みます。
- 駆動装置を解除するには、レバーを完全に引きます。

## 駐車ブレーキの作動 / 解除方法

- 駐車ブレーキをかけるには、次の手順を実行します。
  - a) 駐車ブレーキペダル (A) を完全に踏み込み、パークキングブレーキロック (B) を引き上げます。

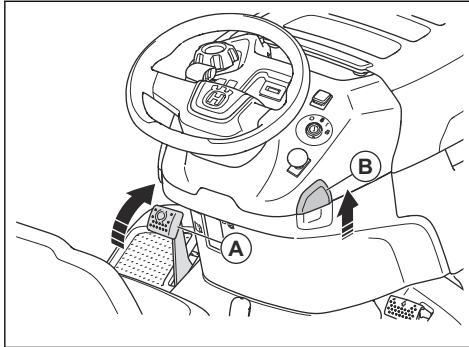

- b) 駐車ブレーキペダルを放します。
- 駐車ブレーキを解除するには、駐車ブレーキペダルを踏み込んだ後、放します。

## カッティングデッキの作動 / 解除方法



**警告：** 芝の排出口にグラスキャッチャーまたはその他のアクセサリを取り付けずに、カッティングデッキを操作しないでください。

- PTO ボタンを引いて、カッティングデッキを作動します。

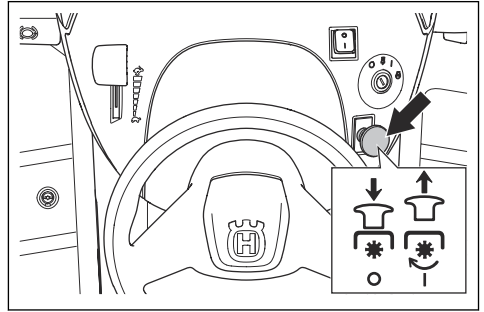

- PTO ボタンを押して、カッティングデッキを解除します。

## 刈高の設定

- 刈高レバーをシート方向に引き、ノッチの 1 つに入れて刈高を設定します。

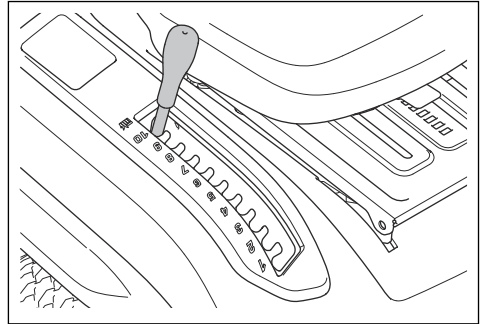

## 本製品の操作

1. エンジンを始動します。参照：本製品の始動方法 56 ページ。
2. 駐車ブレーキを解除します。参照：駐車ブレーキの作動 / 解除方法 57 ページ。

3. 前進ペダル (A) または後退ペダル (B) を慎重に踏み込みます。ペダルを踏み込むほど、スピードが上がります。

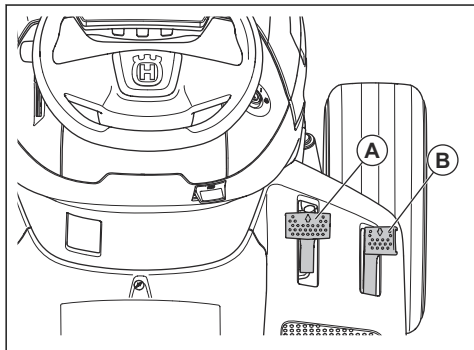

**注記：** 前進ペダルと後退ペダルは、放されるとニュートラル位置に戻ります。

4. ブレーキをかけるには、ペダルを放します。
5. 正しい刈高を選択します。参照：刈高の設定 57 ページ。
6. カuttingデッキを作動させます。参照：カuttingデッキの作動 / 解除方法 57 ページ。

## クルーズコントロールの使用法

クルーズコントロールは、滑らかに整地された平らな地面での前進時のみ使用してください。

1. 前進ペダル (A) を踏み込みます。前進ペダルは、地形に応じた適切な速度の位置で保持してください。

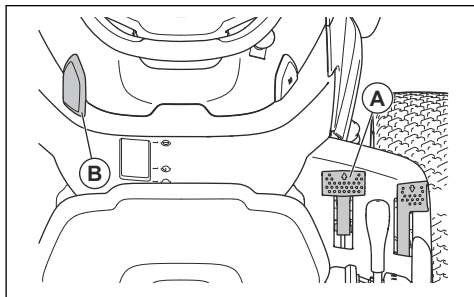

2. クルーズコントロールロック (B) を引き上げたまま、前進ペダルを放します。
3. クルーズコントロールロックを放すと、クルーズコントロールが作動します。
4. 前進ペダルを踏んでクルーズコントロールを解除します。

## 後退操作システム (ROS) の使用法

**注記：** カuttingデッキの作動中に本製品を後退させると、直ちにエンジンが停止します。カutting

デッキの作動中に本製品を後退させる場合は、ROS を作動させます。



**警告：** 本製品の後退前と後退中は、本製品の後ろと下を確認して周りの人の安全を確保してください。

1. スタータキーを反時計方向に ROS 位置まで回し、ROS を作動させます。

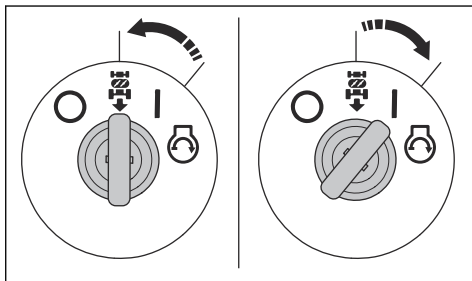

2. 後退ペダルをゆっくりと踏み込み、移動を開始します。
3. スタータキーを時計方向にエンジン「ON」位置 (I) まで回し、ROS を解除します。

## 本製品の停止方法

1. カuttingデッキを解除します。参照：カuttingデッキの作動 / 解除方法 57 ページ。
2. スタータキーを「OFF」(O) 位置まで回します。

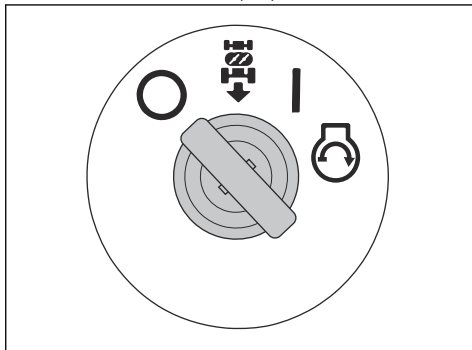

3. 本製品が停止し、エンジンが停止したら駐車ブレーキをかけます。参照：駐車ブレーキの作動 / 解除方法 57 ページ。

## 良好に芝を刈る方法

- 最適なパフォーマンスを確保するため、メンテナンススケジュールに従って定期的にメンテナンスしてください。参照：メンテナンスのスケジュール 60 ページ。
- 濡れた状態で芝を刈らないでください。芝が濡れていると、うまく芝を刈ることができません。

- カuttingデッキを使用して本製品を操作するときは、タイヤチェーンを使用しないでください。
- カuttingデッキが水平になっていることを確認します。参照：カuttingデッキの平行性の調整 70 ページ。
- 芝が伸びている場合は、高い刈高から始めて徐々に低くしていきます。
- 芝が伸びて密生している場合は、本製品を低速で前進させます。
- 芝を刈るときは、フルスロットルを使用します。
- 不規則なパターンで草をカットします。
- 最良の刈り取り結果を実現するには、芝刈りを頻繁に行います。

## グラスキャッチャーを空にする

本製品は、グラスキャッチャーがいっぱいになると音が鳴るアラームがついています。アラームを止めるには、カuttingデッキを解除します。参照：カuttingデッキの作動 / 解除方法 57 ページ。

1. グラスキャッチャーを空にできる場所に本製品を移動します。
2. ペダルがニュートラル位置にあることを確認して、駐車ブレーキをかけます。
3. グラスキャッチャー用ロックレバーをロック解除位置に動かします。

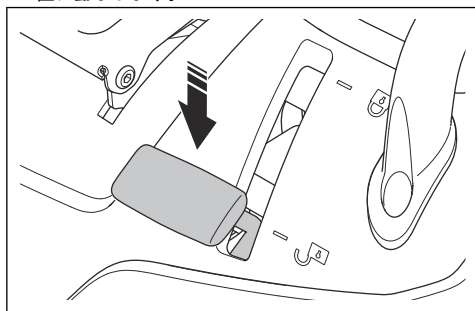

4. グラスキャッチャーハンドルを最高位置まで引き上げます。

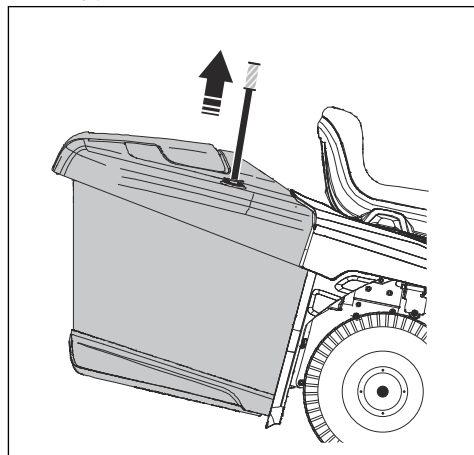

5. グラスキャッチャーハンドルを前方に引いてグラスキャッチャーを傾け、中を空にします。

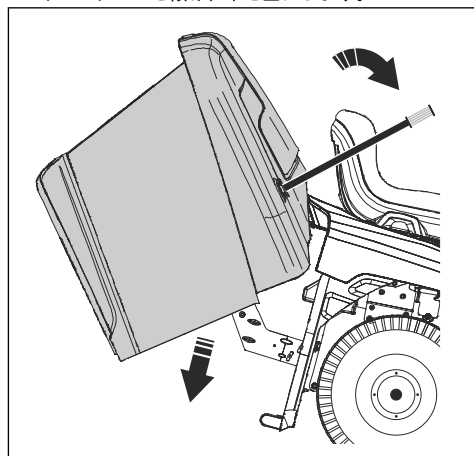

6. グラスキャッチャーハンドルを後方に押して、グラスキャッチャーを下げます。グラスキャッチャーが完全に下がっていることを確認してください。

7. グラスキャッチャー用ロックレバーをロック位置に移動します。グラスキャッチャーは所定の位置でロックされます。

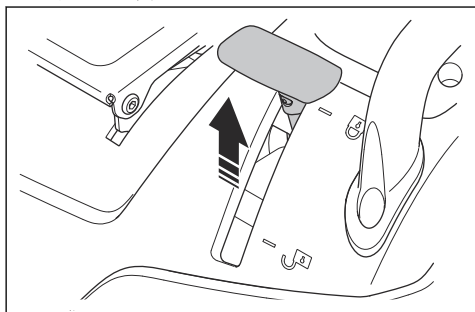

2. フルバッグセンサーを調整するには、レバーを動かします。

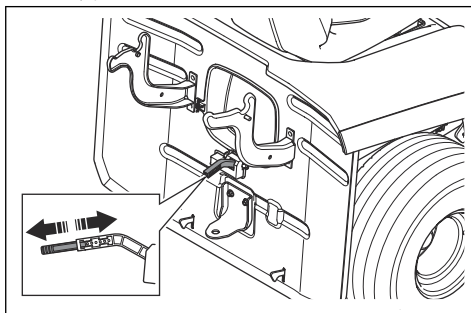

- a) 芝が重い場合はレバーを押し込みます。  
b) 芝が乾燥している場合はレバーを引き出します。

## フルバッグセンサーの調整方法

1. エンジンを停止し、駐車ブレーキをかけます。

# メンテナンス

## はじめに



**警告：** メンテナンス作業を行う前に、安全に関する章をお読みになり、内容を理解してください。

## メンテナンスのスケジュール

X = この取扱説明書に説明があります。

O = この取扱説明書には説明がありません。認証されたサービス代理店にメンテナンスを依頼してください。

メンテナンスのスケジュール		毎回使用前 / 毎週	50 時間ごと、または年 1 回
全般	バッテリーと端子を清掃します。		O
	バッテリーレベルを点検します。必要に応じ、バッテリーを充電してください。		X
	すべてのベルトおよびプーリーに摩耗や損傷がないか点検します。磨耗または損傷した部品は、交換してください。		O
	エンジンおよびトランスミッションを清掃します。	X	X
	すべてのワイヤーに損傷がないか調べます。		O
	本製品を潤滑します。潤滑の概要を参照してください。		X
	すべての留め具が正しく締められていることを確認します。		O
	すべてのタイヤの空気圧が適切であることを確認します。	X	X

メンテナンスのスケジュール		毎回使用前 / 毎週	50 時間ごと、または年 1 回
エンジン	燃料ホースに摩耗や損傷がないか点検します。必要に応じて燃料ホースを交換します。		○
	燃料フィルターの交換		X
	エアフィルターを清掃します。	X	
	エアフィルターを交換します。		X
	マフラーとヒートデフレクターを点検します。	X	X
	エンジンオイルの油面を点検します。必要に応じてエンジンオイルを補充します。	X	
	エンジンオイルを交換します。		X
	エンジンオイルフィルターを交換します。		X
	スパークプラグを交換します。		X
	エンジン速度を点検します。必要に応じてエンジン速度を調整します。		○
トランスミッション、コントロール、駆動システム	トランスミッション冷却ファンを点検します。	X	X
	ホイールを取り外して軸を潤滑します。		○
	ペダルがニュートラル位置にあるときに、本製品が動かないことを確認してください。		X
	異なる速度で前進と後退の駆動を点検します。		○
	ブレード嵌合制御スイッチを点検します。		X
	刈高レバーのスイッチを点検します。		X
	前進ペダルと後退ペダルのスイッチを点検します。		X
	駐車ブレーキを点検します。	X	
	オペレータ着座コントロール ( OPC ) を点検します。	X	
カッティング装置	カッティングデッキ、ベルトカバーの下、およびカッティングデッキの下を清掃します。		X
	カッティングデッキの平行性を点検します。必要に応じてカッティングデッキを調整します。		X
	カッティングデッキベルトに摩耗や損傷がないか点検します。		○
	ブレードに摩耗や損傷がないかを点検します。必要に応じてブレードを目立てするか交換します。		X
	ブレードブレーキを点検します ( 装備されている場合 )。		○
グラスキャッチャー( TC モデルのみ )	グラスキャッチャーとグラスキャッチャーのスイッチを点検します。		X

## 注油スケジュール

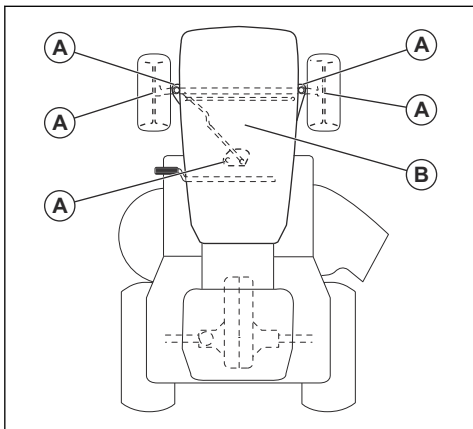

A. 一般的な注油。スピンドルのグリース接続部およびセクターギヤとステアリングコラムのギヤ歯を潤滑します。

B. エンジンへの注油。参照：エンジンオイル面の点検 65 ページ。

## 製品の清掃



**注意：** 高圧洗浄機やスチームクリーナーは使用しないでください。水分がベアリングや電機接続部に入り込んで錆が生じ、製品が損傷するおそれがあります。

使用直後に本製品を清掃してください。

- エンジン、マフラー、排気システムなど、熱を帯びている表面は清掃しないでください。表面が冷めるまで待ち、冷めたら芝や汚れを取り除きます。
- 水洗いする前に、ブラシで汚れを落とします。トランスミッション、トランスミッションの空気取り込み口、およびエンジンの上や周辺から芝の切れ端や汚れを取り除きます。
- カッティングデッキの上、ベルトカバーの下、およびカッティングデッキの下を清掃します。カッティングデッキの清掃方法については、カッティングデッキの清掃方法 62 ページを参照してください。
- ホースからの流水を使用して製品を清掃します。高圧洗浄機は使用しないでください。
- 電気部品やベアリングに向けて水をかけないでください。通常、洗浄剤を使用すると製品の損傷が早くなります。
- 製品の清掃が完了したら、カッティングデッキを短時間始動して残った水分を飛ばします。

## エンジンとマフラーの清掃方法

エンジンとマフラーから刈り取った芝や汚れを取り除きます。エンジンに付着したオイルや燃料に染まった芝の切れ端により、発火やエンジンの過熱リスクが高まります。

す。エンジンが冷えた後で清掃を行なってください。水とブラシを使用して清掃します。

マフラー周辺に芝の切れ端が付着すると、短時間のうちに乾いて、火災が発生する危険があります。マフラーが冷たいときは、ブラシまたは水を使用して芝の切れ端を取り除きます。

## カッティングデッキの清掃方法



**警告：** デッキ洗浄口が壊れている、または紛失している場合は、本製品を使用しないでください。物体が飛ぶ危険があります。破損または紛失しているデッキ洗浄口をすぐに交換してください。

- 庭用ホースがある水源の近くの芝生の開けた場所に本製品を駐車します。



**注意：** 本製品の排出シュートを建物や車両の方向に向けないでください。

- カッティングデッキが解除されていることを確認します。参照：カッティングデッキの作動 / 解除方法 57 ページ。
- エンジンを止めます。参照：本製品の停止方法 58 ページ。
- 駐車ブレーキをかけます。参照：駐車ブレーキの作動 / 解除方法 57 ページ。
- 庭用ホース (A) をデッキ洗浄口 (B) に接続し、水を供給します。

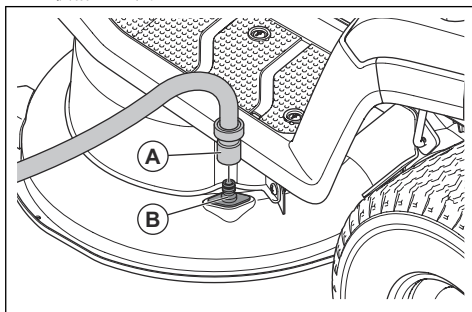

- シートに座り、エンジンを始動します。参照：本製品の始動方法 56 ページ。



**注意：** エンジンを始動する前に、このエリアをもう一度点検して、そのエリアが開いていることを確認してください。

- カッティングデッキをかみ合わせ、カッティングデッキが清潔になるまでフルスロットルで作動させます。参照：カッティングデッキの作動 / 解除方法 57 ページ。
- カッティングデッキを外し、エンジンを停止します。参照：カッティングデッキの作動 / 解除方法 57 ページおよび本製品の停止方法 58 ページ。

- 給水を停止し、デッキ洗浄口から庭用ホースを外します。
- 本製品を乾燥した場所に移動します。
- シートに座り、エンジンを始動します。参照：本製品の始動方法 56 ページ。
- カッピングデッキをかみ合わせ、カッピングデッキが乾燥するまで作動させます。

### エンジンのエアインテークの清掃



**警告：** エンジンを止めます。エアインテークには回転部品があり、指を負傷するおそれがあります。

**注記：** 図は、1 種類のエンジンを示しています。本製品のエンジンは異なる場合がありますが、手順は同じです。

- エンジンカバーを開きます。
- エンジンのエアインテークが塞がれていないことを確認します。

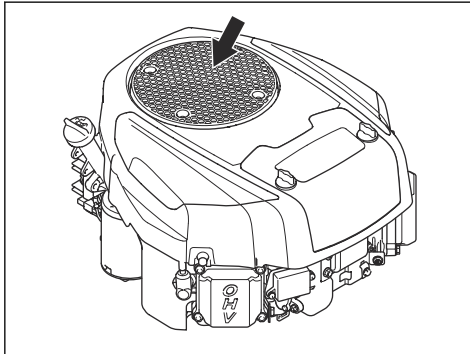

- ブラシで芝や汚れを落とします。

### トランスミッションの冷却ファンの清掃



**警告：** エンジンを止めます。冷却ファンは回転するので、指を怪我するおそれがあります。

- センターシュートを取り外します。参照：センターシュートの取り外しと取り付け方法 70 ページ。

- トランスミッションの冷却ファンを圧縮空気で清掃します。

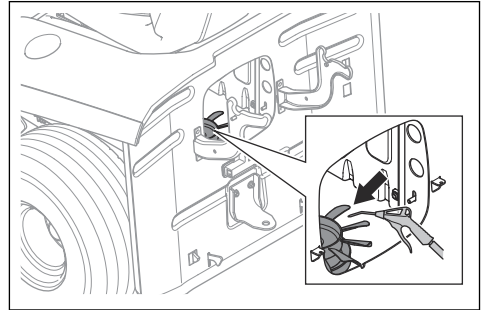

### エンジンカバーの取り外しおよび取り付け

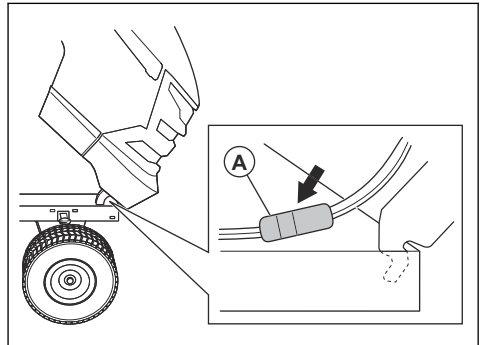

- エンジンカバーを開きます。
- ヘッドライトの配線コネクタ (A) を外します。
- エンジンカバーを前方に傾けて持ち上げ、本製品から取り外します。
- エンジンカバーを逆の手順で取り付けます。

### 駐車ブレーキの点検方法

- 硬い斜面上に本製品を駐車させます。

**注記：** 駐車ブレーキの点検をするときは、本製品を芝の斜面に駐車させないでください。

- 駐車ブレーキをかけます。駐車ブレーキの作動 / 解除方法 57 ページを参照してください。
- 製品が動き出した場合は、Husqvarna サービス販売店に駐車ブレーキの調整を依頼してください。
- もう一度駐車ブレーキペダルを踏んで、駐車ブレーキを解除します。

## 燃料フィルターの交換

**注記：** 図は、1種類の燃料フィルターを示しています。本製品の燃料フィルターは、異なる場合がありますが、手順は同じです。

1. エンジンカバーを開いて燃料フィルターにアクセスします。
2. 燃料遮断弁を閉じます。
3. 漏れ防止のため、燃料タンクホースを圧縮します。
4. 平プライヤーを使いホースクリップを燃料フィルターから外します。
5. ホースの端から燃料フィルターを引き抜きます。少量の燃料が漏れる可能性があります。

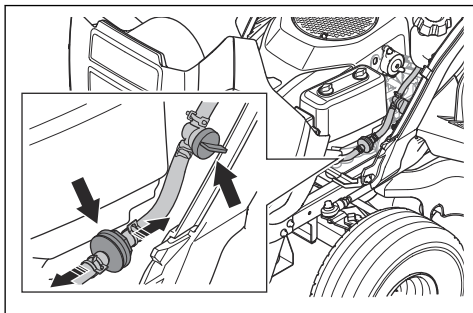

6. ホースの端に新しい燃料フィルターを押し入れます。燃料フィルターの両端に液体洗剤を塗布して、接続しやすくします。
7. 燃料フィルターにホースクリップを押し付けます。

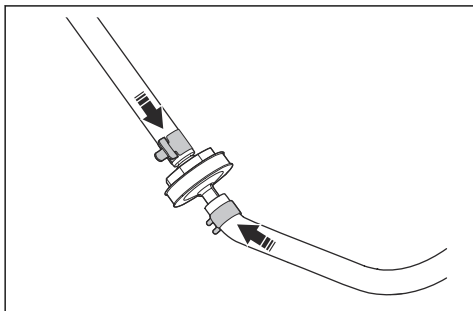

## エアフィルターの清掃と交換

**注記：** 図は、1種類のエアフィルターを示しています。本製品のエアフィルターは異なる場合がありますが、手順は同じです。

1. 2つのノブを反時計方向に $\frac{1}{4}$ 回します。

2. エアフィルターカバーを取り外します。

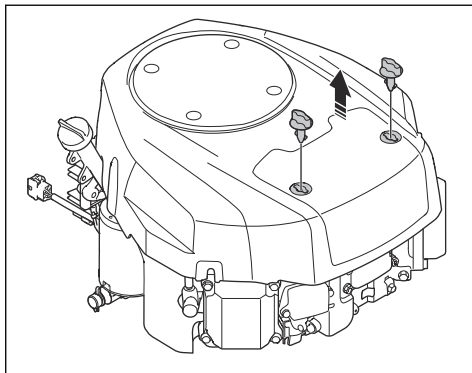

3. エアフィルターを慎重に取り外します。

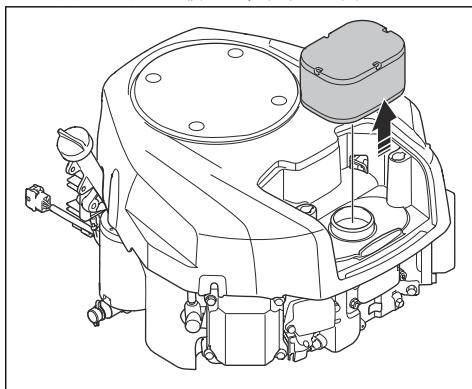

4. フォームエアフィルターを清掃するには、次の手順を実行します。
  - a) エアフィルターカートリッジからフォームエアフィルターを取り外します。
  - b) 洗浄力の弱い洗剤でフォームエアフィルターを清掃します。
  - c) フォームエアフィルターを完全に乾燥させます。
  - d) エアフィルターカートリッジの周辺にフォームエアフィルターを取り付けます。
5. ペーパーエアフィルターを清掃するには、次の手順を実行します。
  - a) 硬い場所にペーパーエアフィルターを打ち当てます。
  - b) ペーパーエアフィルターの内側から圧縮空気を吹き付けます。



**注意：** ペーパーエアフィルターの汚れが取れない場合は、ペーパーエアフィルターを交換する必要があります。

6. 逆の順序でエアフィルターを取り付けます。

## スパークプラグの点検および交換方法

1. エンジンカバーを開きます。
2. スパークプラグキャップを取り外してスパークプラグの周囲を清掃します。
3. スパークプラグレンチでスパークプラグを取り外します。
4. スパークプラグを点検します。電極が焼けている場合、または絶縁体にひびや損傷がある場合は、スパークプラグを交換します。スパークプラグが損傷していない場合は、スチールブラシで清掃します。
5. 電極間隔を測定し、適切であることを確認します。参照：主要諸元 78 ページ。

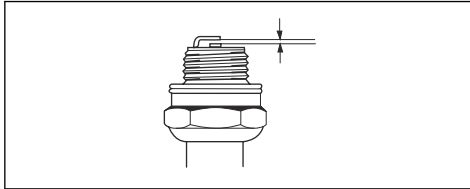

6. 電極の側面を曲げて電極間隔を調整します。
7. スパークプラグを元のように取り付け、スパークプラグシートに触れるまで手で回します。
8. ワッシャーが平らになる程度まで、スパークプラグをスパークプラグレンチで締め込みます。
9. 既に使用されているスパークプラグはさらに ¼ 回転、新しいスパークプラグはさらに ¼ 回転締め込みます。



**注意：** スパークプラグが適切に締め込まれていないと、エンジンを損傷させるおそれがあります。

10. スパークプラグキャップを取り付けます。



**注意：** スパークプラグまたはイグニッションケーブルを取り外した状態でエンジンを起動しないでください。

## エンジンオイル面の点検

**注記：** 図は、1 種類のエンジンを示しています。本製品のエンジンは異なる場合がありますが、手順は同じです。

1. 本製品を水平な地面上に駐車して、エンジンを停止します。
2. エンジンカバーを開きます。

3. オイルレベルゲージを緩めて引き抜きます。

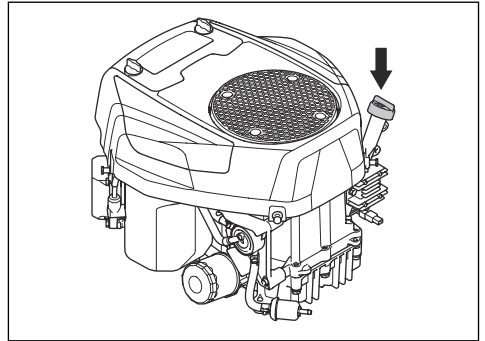

4. オイルレベルゲージのオイルを拭き取ります。
5. オイルレベルゲージを戻して締め込みます。
6. オイルレベルゲージを緩めて引き抜き、油面の高さを確認します。
7. 油面は、オイルレベルゲージのマーク間でなければなりません。油面の高さが ADD マークに近い場合、FULL マークまでオイルを補充します。

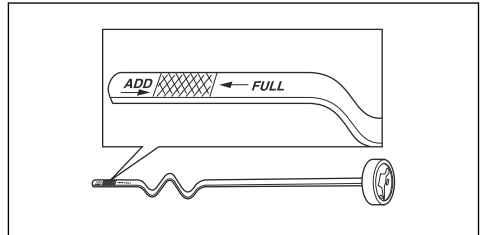

8. オイルレベルゲージの穴からオイルを補充します。オイルをゆっくり補充してください。

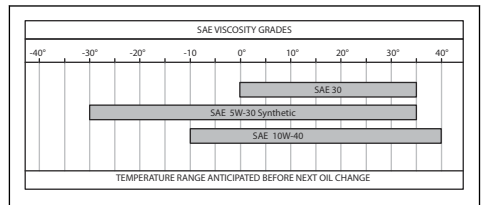

**注記：** 推奨されるエンジンオイルのタイプについては、主要諸元 78 ページを参照してください。

9. オイルレベルゲージを締め付けます。
10. エンジンを始動して、アイドル速度で約 30 秒間運転します。
11. エンジンを止めます。
12. 30 秒間待ち、もう一度油面を点検します。

## エンジンオイルの交換方法

エンジンが冷めていたら、エンジンを始動して 1~2 分作動させてからエンジンオイルを排出します。これにより、エンジンオイルが温まってより早く排出できます。



**警告：** エンジンオイル排出前に 1~2 分以上エンジンを作動させないでください。エンジンオイルが熱くなり過ぎて火傷するおそれがあります。エンジンオイル排出前にエンジンを冷ましてください。



**警告：** エンジンオイルが身体にかかった場合は、石鹸と水で洗ってください。

1. 排油ホース (A) をホルダー (B) から取り外し、排油ホースをギャップ (C) に通します。

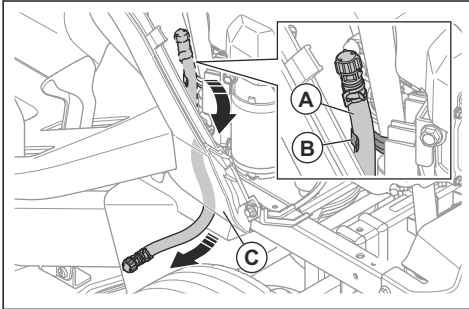

2. オイルドレンプラグの下に容器を置きます。
3. オイルレベルゲージを外します。
4. 排油ホースの排油バルブのエンドキャップを取り外し、エンジンオイルを容器に排出します。

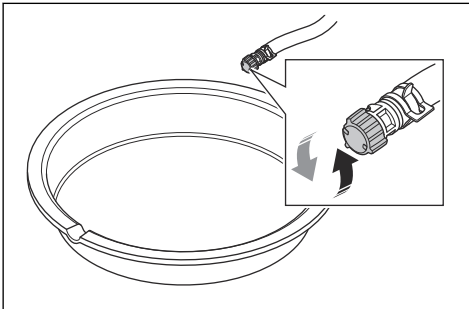

5. すべてのオイルを排出したら、排油バルブにエンドキャップを取り付けます。
6. エンジンにオイルフィルターが装備されている場合は、オイルフィルターを交換します。オイルフィルターの交換 66 ページを参照してください。

7. オイルレベルゲージの穴からオイルを補充します。オイルをゆっくり補充してください。

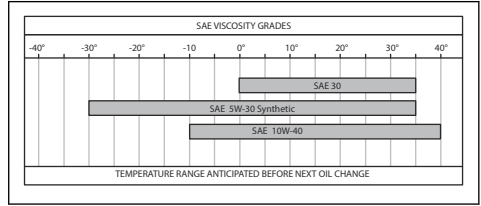

**注記：** 推奨されるエンジンオイルのタイプについては、**主要諸元 78 ページ**を参照してください。

8. オイルレベルゲージを取り付けます。
9. 使用済みエンジンオイルを廃棄します。

## オイルフィルターの交換



**警告：** 保護グローブを着用してください。エンジンオイルが身体にかかった場合は、石鹸と水で洗ってください。

**注記：** 図は、1 種類のオイルフィルターを示していますが、本製品のオイルフィルターは異なる場合がありますが、手順は同じです。

1. エンジンオイルを排出します。参照：エンジンオイルの交換方法 65 ページ。
2. オイルフィルターを反時計方向に回して取り外します。

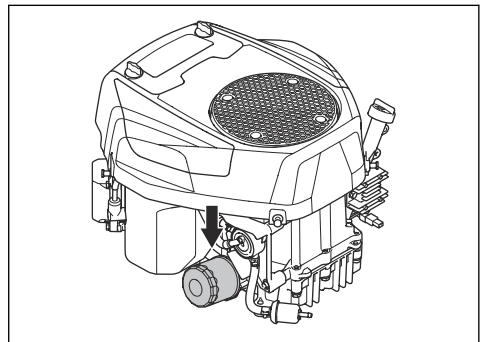

3. 新しいオイルフィルターのゴム製シールを、新しいエンジンオイルで軽く潤滑しておきます。
4. ゴム製シールが所定の位置になるまでオイルフィルターを手で時計方向に回し、さらに半回転締め付けます。
5. エンジンに新しいエンジンオイルを充填します。参照：エンジンオイル面の点検 65 ページ。
6. エンジンを始動して、3 分間アイドリング速度で運転します。
7. エンジンを停止して、オイルフィルターからオイル漏れがないことを確認します。

- 新しいオイルフィルターに付着した量のオイルを捕うために、エンジンオイルを充填します。

## メインヒューズの交換方法

メインヒューズは、シート下のスタートリレーのヒューズホルダーにあります。

- シートを前側に折りたたみます。
- ヒューズホルダーからコネクタを取り外します。
- ヒューズホルダーからメインヒューズを引き出します。

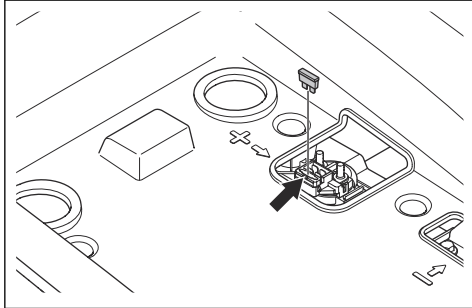

- 切れたヒューズを、同じタイプの新しいヒューズと交換します。主要語元 78 ページを参照してください。

**注記：** 本製品にはスペアヒューズが 1 個付属しています。スペアヒューズのホルダーは、コネクタの底部、シートの下にあります。

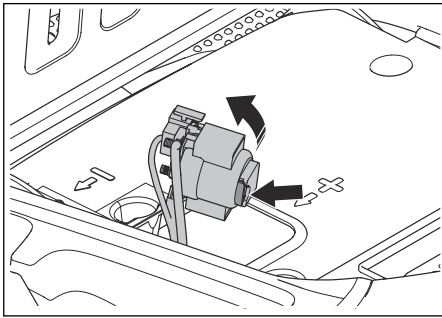

メインヒューズが、交換後すぐに再び切れる場合は、短絡が生じています。製品を再始動する前に短絡を修復してください。

## バッテリーの充電

エンジンのかかりが悪い場合は、バッテリーを充電します。

- プラス (+) 充電ケーブルを、スターターソレノイドのプラス (+) 端子 (A) に接続します。

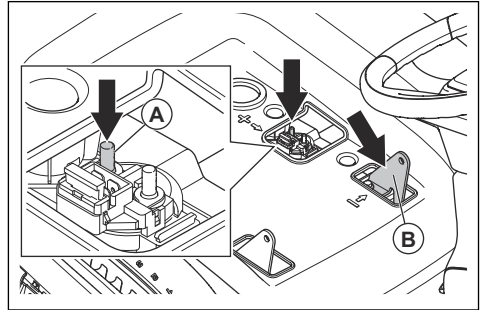

- マイナス (-) 充電ケーブルを、マイナス (-) 接続ポイント (B) に接続します。
- 標準的なバッテリー充電器を使用してください。



**注意：** ブースターチャージャーやスタートブースターは絶対に使用しないでください。本製品の電気システムに損傷が起きるおそれがあります。

- エンジンを始動する前に、必ずチャージャーを取り外してください。

## エンジンの緊急始動方法

バッテリーが消耗してエンジンを始動できない場合は、ジャンパーケーブルを使用してエンジンを緊急始動することができます。本製品にはマイナス接地付き 12V システムが装備されています。緊急始動に使用する製品にもマイナス接地付き 12V システムの装備が必要です。

## ジャンパーケーブルの接続方法



**警告：** バッテリーから生じる爆発性ガスによる爆発の危険があります。充電されたバッテリーのマイナス端子を、消耗したバッテリーのマイナス端子につないだり、近づけたりしないでください。



**注意：** 本製品のバッテリーを使用して、他の車両を始動させないでください。

1. 赤いバッテリーケーブルの片方の端を、シート下のスタートリレーのプラス (+) 端子 (A) に接続します。

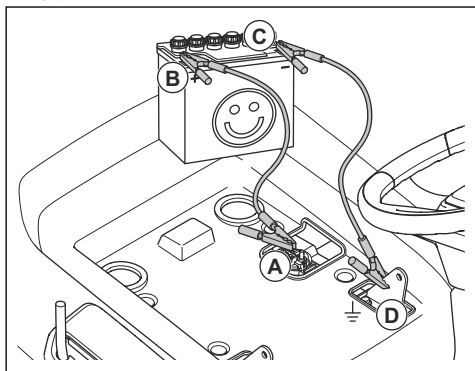

2. 赤いバッテリーケーブルのもう一方の端を、充電されたバッテリーのプラス (+) 端子 (B) に接続します。



**警告：** 赤いバッテリーケーブルの端をシャーシに接触させないでください。短絡の原因になります。

3. 黒いバッテリーケーブルの一方の端を、充電されたバッテリーのマイナス (-) 端子 (C) に接続します。
4. 黒いバッテリーケーブルのもう一方の端をシャーシのアース (D) に接続します。このとき、燃料タンクやバッテリーから離れた場所に接続してください。

### ジャンパーケーブルの取り外し方法

**注記：** ジャンパーケーブルを、接続方法の逆の手順で取り外します。

1. 黒いケーブルをシャーシから取り外します。
2. 黒いケーブルを完全に充電されたバッテリーから取り外します。
3. 赤いケーブルを2個のバッテリーから取り外します。

### バッテリーの交換



**警告：** 感電や火傷のおそれがあります。金属製リストバンドや金属製アクセサリなどを身に着けないでください。バッテリー端子に金属部品が接触すると、火傷、感電、バッテリーの短絡を引き起こすおそれがあります。

1. シートを前側に折りたたみます。

2. 4本のネジと収納スペースを取り外します。

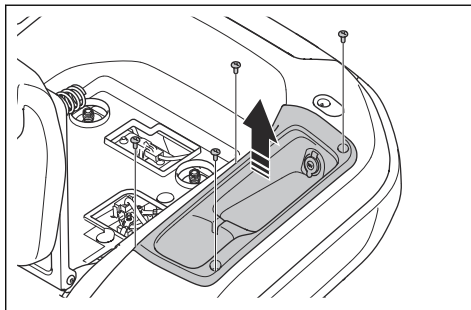

3. 黒のバッテリーケーブルの端子カバーを取り外します。
4. ネジ、ワッシャー、ナット、および黒のバッテリーケーブルをバッテリーのマイナス (-) 端子から取り外します。

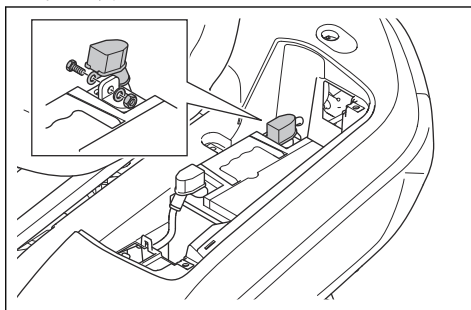

5. 赤のバッテリーケーブルの端子カバーを取り外します。
6. ネジ、ナット、および赤のバッテリーケーブルをバッテリーのプラス (+) 端子から取り外します。
7. 本製品からバッテリーを慎重に取り外します。
8. 新しいバッテリーを所定の位置に取り付けます。
9. 赤のバッテリーケーブルをバッテリーのプラス (+) 端子に取り付け、ナットとネジを取り付けます。
10. 赤のバッテリーケーブルの端子カバーを取り付けます。
11. 黒のバッテリーケーブルをバッテリーのマイナス (-) 端子に取り付け、ナット、ネジ、および端子カバーを取り付けます。
12. バッテリーカバーを取り付けてからストラップを取り付けます。

13. 収納スペースと4本のネジを取り付けます。

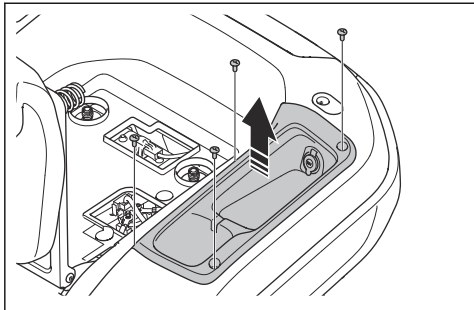

## タイヤ圧

タイヤの空気圧が4本すべてで適切であることを確認します。参照：主要請元 78 ページ。

## カッティングデッキ

### カッティングデッキの取り外しと取り付け

1. カッティングデッキを解除し、エンジンを停止します。
2. カッティングデッキを最低位置にします。
3. 3本のネジと左ベルトカバーを取り外します。

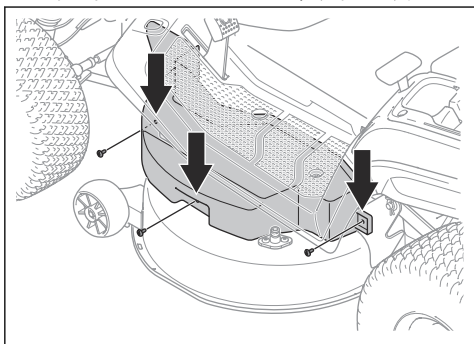

4. 3本のネジと右ベルトカバーを取り外します。

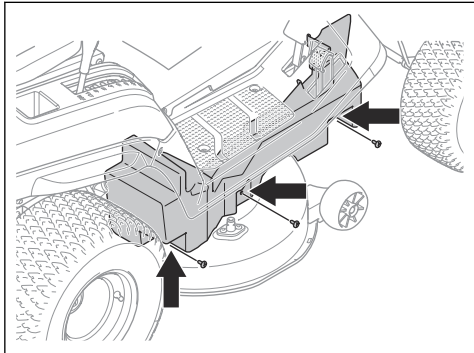

5. 2つのスプリングホルダー (B) から2つのスプリング (A) を取り外し、2つのカッティングデッキベルトの張力を下げます。

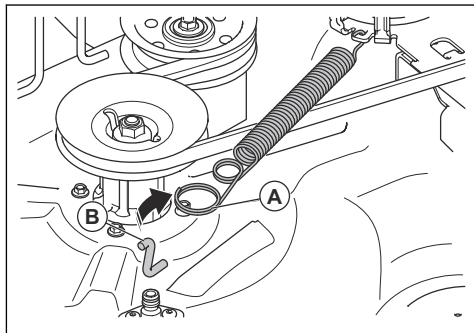

6. エンジンプーリーからカッティングデッキベルトを取り外します。
7. フロントリンクを外すには、次の手順を実行します。
  - a) クリップ (C) とワッシャー (D) を取り外します。

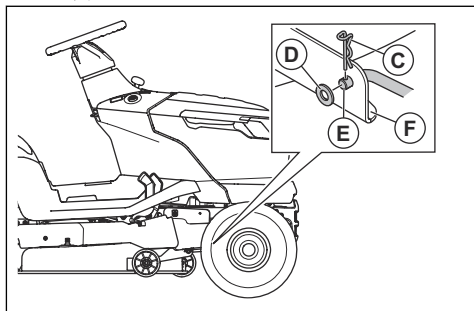

- b) カッティングデッキのブラケット (F) からフロントリンク (E) を外します。
- c) フロントリンクをフロントリンクホルダーに取り付けます。

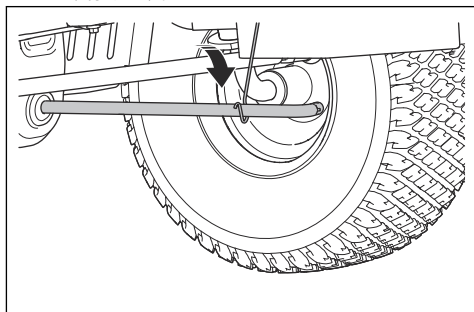

8. 2つのリアリンクを外すには、次の手順を実行します。本製品の左側に1つ、右側に1つのリアリンクがあります。



**警告：** カuttingデッキは重いです。2つのリヤリンクを外すときは、Cuttingデッキの下にあるクローバーまたは同等品を使用して、Cuttingデッキの質量を保持します。

- a) 左リヤリンクの前端からクリップ (E) とワッシャー (F) を取り外します。

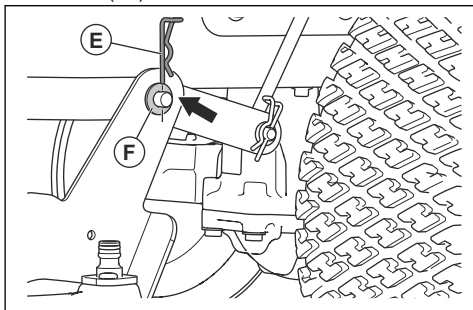

- b) 左リヤリンクからCuttingデッキを外します。  
c) 片手で刈高レバーを引き、最低位置に保持します。右リヤリンクの前面からクリップとワッシャーを取り外します。



**警告：** 刈高レバーから手を離さないでください。刈高調整部の機構は、スプリング式です。刈高レバーを引いたままにしないと、スプリングからの力により、圧挫損傷を負うおそれがあります。

- d) 右リヤリンクからCuttingデッキを外します。  
e) 刈高レバーを慎重に解除します。



**警告：** 刈高調整部の機構は、スプリング式です。スプリングからの力により、圧挫損傷を負うおそれがあります。身体を近づけないでください。

9. 刈高レバーを最高位置に移動します。  
10. 下部シュートを押し下げ、本製品からCuttingデッキを取り外します。

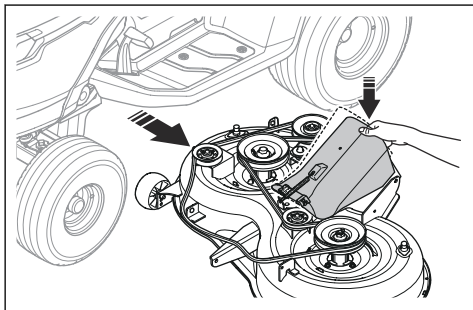

11. Cuttingデッキを逆の手順で取り付けます。



**注意：** Cuttingデッキを取り付けるときは、ドライブベルトが正しく取り付けられており、圧縮されていないことを確認してください。

- a) Cuttingデッキを取り付ける際は、下部シュートが正しい位置にあることを確認してください。

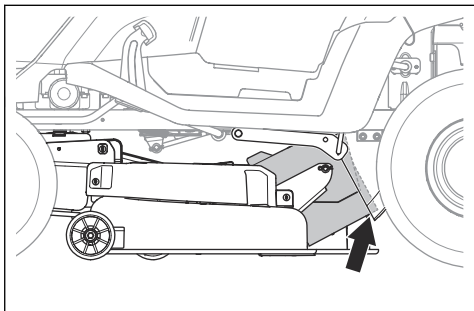

### センターシュートの取り外しと取り付け方法

1. Cuttingデッキを解除し、エンジンを停止します。
2. グラスキャッチャーを取り外します。
3. 2つのクリップを取り外します。

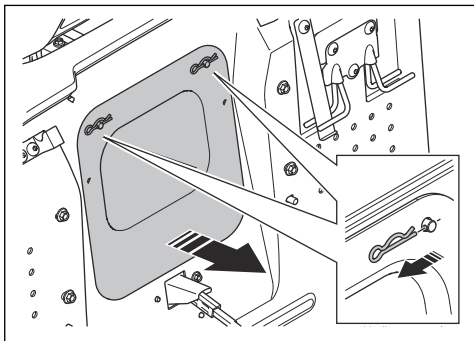

4. センターシュートを引き出します。
5. センターシュートを逆の手順で取り付けます。

### Cuttingデッキの平行性の調整

#### Cuttingデッキの左右の調整

刈高が右側と左側で異なる場合は、刈高を調整できます。

1. タイヤの空気圧が4本すべてで適切であることを確認します。参照：タイヤ圧 69 ページ。
2. 本製品を水平面に駐車します。
3. Cuttingデッキを最高位置にします。

4. カuttingデッキから地面までの距離 (X) を左右で測定します。左右の距離は同じである必要があります。

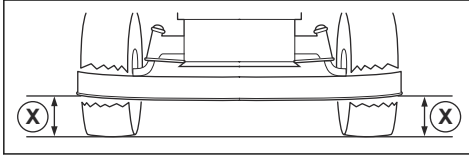

**警告：** Cuttingデッキのブレードは鋭利なため、怪我をするおそれがあります。保護グローブを着用してください。

5. 刈高スチのロックナットを緩めます。

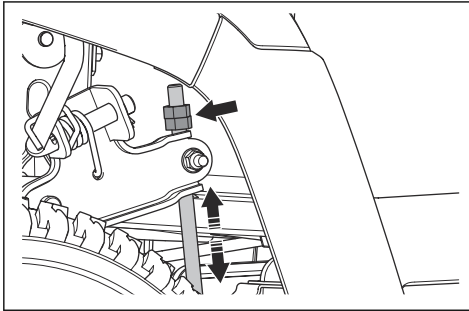

**注記：** 刈高スチはCuttingデッキの後ろ、後輪の前にあります。

6. Cuttingデッキの左右の刈高が同じになるまで、刈高のナットを調整します。
- ナットを反時計方向に回すと、Cuttingデッキが下降します。
  - ナットを時計方向に回すと、Cuttingデッキが上昇します。
7. 再度、距離を測定します。左右が同じになるまで調整します。
8. 左右の調整が完了したら、ロックナットを締めます。
9. 芝を刈り、結果を確認します。必要に応じて調整します。

### Cuttingデッキの前後の調整

前後の調整を行う前に、Cuttingデッキの左右を水平にする必要があります。参照：Cuttingデッキの左右の調整 70 ページ。

- タイヤの空気圧が 4 本すべてで適切であることを確認します。参照：タイヤ圧 69 ページ。
- 本製品を水平面に駐車します。
- Cuttingデッキを最高位置にします。

4. Cuttingデッキの下端から後ろ (A) および前 (B) の地面までの高さを測定します。前部の距離は、後部より 5 - 10 mm 低くする必要があります。

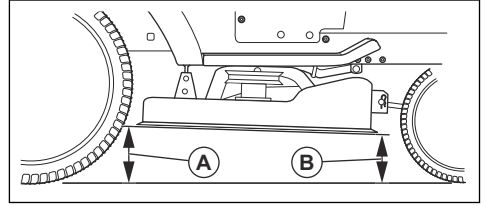

**警告：** Cuttingデッキのブレードは鋭利なため、怪我をするおそれがあります。保護グローブを着用してください。

5. 前部の調整が必要な場合は、ロックナットを緩め、フロントリンクのナットを回します。

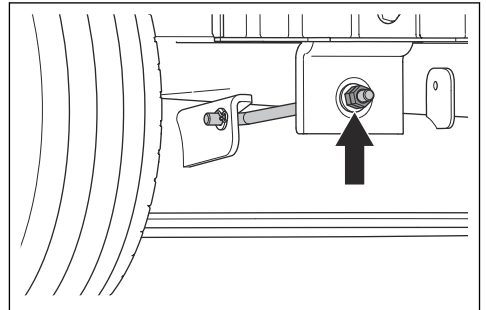

**注記：** フロントリンクは、製品の前面、マフラーの後ろにあります。

- ナットを反時計方向に回すと、Cuttingデッキの前面が下降します。
- ナットを時計方向に回すと、Cuttingデッキが上昇します。
- 前部の調整が完了したら、ロックナットを締めます。

### ブレードの点検方法



**注意：** ブレードが破損していたりバランスが悪かったりすると、製品を損傷するおそれがあります。破損したブレードは交換してください。鈍くなったブレードは、Husqvarna サービス販売店に目立てとバランスングを依頼してください。

- Cuttingデッキを取り外します。Cuttingデッキの取り外しと取り付け 69 ページを参照してください。
- ブレードを点検して、破損していないか、目立てが必要かを確認します。

## ブレードの交換方法

1. カuttingデッキを取り外します。Cuttingデッキの取り外しと取り付け69ページを参照してください。
2. 木のブロックでブレードをロックします。

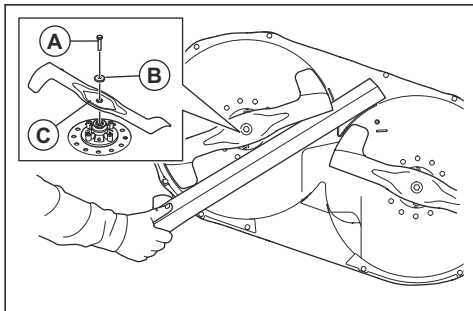

3. ボルト (A)、ワッシャー (B)、ブレード (C) を取り外します。
4. 左側に新品の左ブレードを、右側に新品の右ブレードを取り付けます。左ブレードは「Left (左)」、右のブレードは「Right (右)」の文字で識別できます。

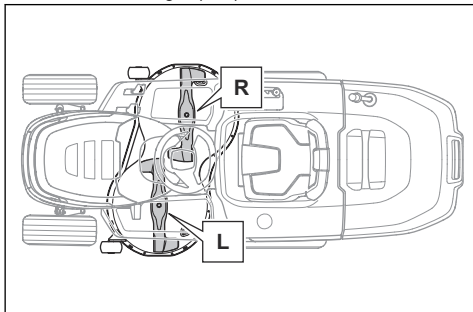

**注意:** ブレードの回転方向はそれぞれ異なっています。右ブレードは右側に、左ブレードは左側に取り付ける必要があります。



**警告:** ブレードのタイプが適切でないと、物体がCuttingデッキからはじかれて、人が重傷を負うおそれがあります。主要諸元78ページで指定されているブレードを必ず使用してください。

5. ブレードの曲がった端がCuttingデッキの方向を向いていることを確認します。
6. 58.5-69.5 Nmの締付トルクでボルトを締め込みます。

## Cuttingデッキベルトの交換

1. Cuttingデッキを取り外します。参照: Cuttingデッキの取り外しと取り付け69ページ。

2. ベアリングハウジング、ブレードプーリー、およびCuttingデッキの上面の周囲の汚れや草を取り除きます。
3. ナット (A)、ワッシャー (B)、ボルト (C)、および右アイドラープーリー (D) を取り外します。

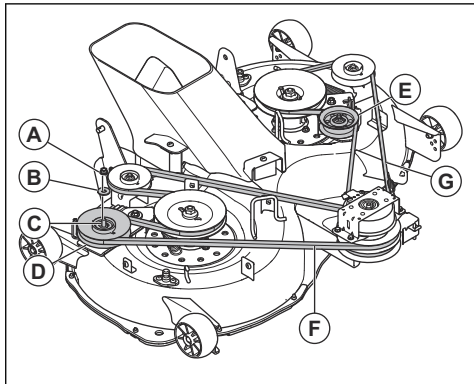

4. ナット、ワッシャー、ボルト、および左アイドラープーリー (E) を取り外します。
5. Cuttingデッキのブレードプーリーから、右Cuttingデッキベルト (F) と左Cuttingデッキベルト (G) を取り外します。
6. 新しいCuttingデッキベルトを逆の手順で取り付けます。
  - a) Cuttingデッキベルトがすべてのベルトプーリーで正しい位置にあることを確認します。

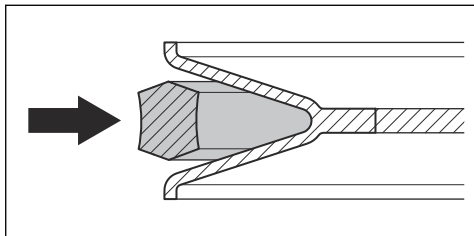

**注意:** Cuttingデッキベルトがねじれていないことを確認します。Cuttingデッキのベルトルートデカールを参照してください。

## アンチスカalpホイールの調整

アンチスカalpホイールは、Cuttingデッキを地面に対して正しい位置に保ち、ほとんどの地形条件で芝生表面のはぎ取りを防止します。Cuttingデッキが必要な刈高に設定されている際に、アンチスカalpホイールが地面から少し離れている場合は、正しく調整されています。

1. 本製品を平らな面に駐車して、エンジンを停止します。
2. Cuttingデッキを必要な刈高にします。刈高の設定57ページを参照してください。

- ナット (A)、ボルト (B)、ワッシャー (C)、アンチスカalpホイール (D)、ブッシング (E) を取り外します。

- 3つの穴のうち1つに、アンチスカalpホイール、ブッシング、ボルト、ワッシャー、およびナットを取り付けます。
- 同じ手順ですべてのアンチスカalpホイールを調整します。

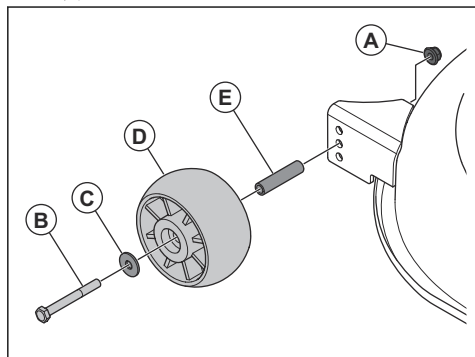

## トラブルシューティング

### トラブルシューティングのスケジュール

この取扱説明書内に問題の解決法が見つからない場合は、最寄りの Husqvarna サービス販売店にお問い合わせください。

問題	原因	行動
セルモーターでエンジンがかかりません。	駐車ブレーキがかかっています。	駐車ブレーキをかけます。参照： <i>駐車ブレーキの作動 / 解除方法 57 ページ</i> 。
	カッティングデッキが作動していません。	カッティングデッキを解除します。参照： <i>カッティングデッキの作動 / 解除方法 57 ページ</i> 。
	メインヒューズが切れています。	メインヒューズを交換します。参照： <i>メインヒューズの交換方法 67 ページ</i> 。
	スタータスイッチが破損しています。	Husqvarna サービス販売店にお問い合わせください。
	ケーブルとバッテリーが適切に接続されていません。	バッテリーが正しく接続されていることを確認してください。参照： <i>バッテリーの接続方法 54 ページ</i> 。
	バッテリーが弱すぎます。	バッテリーを充電してください。参照： <i>バッテリーの充電 67 ページ</i> 。
	セルモーターが損傷しています。	Husqvarna サービス販売店にお問い合わせください。

問題	原因	行動
セルモーターでエンジンを始動しようとしても、エンジンが始動しない。	燃料タンクに燃料がありません。	燃料タンクに燃料を充填します。参照：燃料の充填方法 55 ページ。
	スパークプラグが損傷しています。	スパークプラグを点検します。必要に応じて、スパークプラグを交換します。参照：スパークプラグの点検および交換方法 65 ページ。
	イグニッションケーブルが損傷しています。	Husqvarna サービス販売店にお問い合わせください。
	キャブレタまたは燃料ラインに異物があります。	Husqvarna サービス販売店にお問い合わせください。
	燃料フィルターが詰まっています。	燃料フィルターの交換参照：燃料フィルターの交換 64 ページ。
エンジンがスムーズに回りません。	スパークプラグが損傷しています。	スパークプラグを点検します。必要に応じて、スパークプラグを交換します。参照：スパークプラグの点検および交換方法 65 ページ。
	キャブレタが正しく設定されていません。	Husqvarna サービス販売店にお問い合わせください。
	エアフィルターが詰まっています。	エアフィルターを清掃または交換します。参照：エアフィルターの清掃と交換 64 ページ。
	燃料タンクの通気孔が詰まっています。	Husqvarna サービス販売店にお問い合わせください。
	キャブレタまたは燃料ラインに異物があります。	Husqvarna サービス販売店にお問い合わせください。
	燃料フィルターが詰まっています。	燃料フィルターの交換参照：燃料フィルターの交換 64 ページ。
エンジン出力が不足しています。	エアフィルターが詰まっています。	エアフィルターを清掃または交換します。参照：エアフィルターの清掃と交換 64 ページ。
	スパークプラグが損傷しています。	スパークプラグを点検します。必要に応じて、スパークプラグを交換します。参照：スパークプラグの点検および交換方法 65 ページ。
	キャブレタまたは燃料ラインに異物があります。	Husqvarna サービス販売店にお問い合わせください。
	スロットルケーブルが適切に調節されていません。	Husqvarna サービス販売店にお問い合わせください。
本製品を後退させようとする、エンジンが停止します。	後退操作システム (ROS) が作動していません。	後退操作システム (ROS) を作動させます。参照：後退操作システム (ROS) の使用方法 58 ページ。

問題	原因	行動
トランスミッションの出力が十分ではない。	トランスミッションの空気取り込み口または冷却ファンが詰まっています。	Husqvarna サービス販売店にお問い合わせください。
	トランスミッションのファンに不具合があります。	Husqvarna サービス販売店にお問い合わせください。
	トランスミッションにオイルがないか、油面が低すぎます。	Husqvarna サービス販売店にお問い合わせください。
	駆動装置が解除されています。	駆動装置を 작동させます。参照：エンジン駆動装置の切り替え方法 56 ページ。
バッテリーが充電されない。	バッテリーに損傷があります。	バッテリーを交換します。参照：バッテリーの交換 68 ページ。
	バッテリー端子が正しく接続されていません。	バッテリーが正しく接続されていることを確認してください。参照：バッテリーの接続方法 54 ページ。
本製品が振動します。	ブレードの固定に緩みがあります。	ブレードを固定します。参照：ブレードの交換方法 72 ページ。
	ブレードが正しく取り付けられていません。	ブレードが正しく取り付けられていることを確認してください。参照：ブレードの交換方法 72 ページ。
	ブレードのバランスが取れていません。	ブレードに摩耗や損傷がないかを点検します。参照：ブレードの点検方法 71 ページ。
	エンジンに緩みがあります。	Husqvarna サービス販売店にお問い合わせください。
	ベルトプーリーがゆがんでいるか、緩んでいます。	Husqvarna サービス販売店にお問い合わせください。

問題	原因	行動
満足な芝刈結果が得られない。	ブレードが鈍っています。	ブレードに摩耗や損傷がないかを点検します。参照：ブレードの点検方法 71 ページ。
	ブレードが正しく取り付けられていません。	ブレードが正しく取り付けられていることを確認してください。参照：ブレードの交換方法 72 ページ。
	芝丈が長い芝が濡れています。	参照：良好に芝を刈る方法 58 ページ。
	カッティングデッキが平行になっていません。	カッティングデッキの平行性を調整します。参照：カッティングデッキの平行性の調整 70 ページ。
	カッティングデッキに芝が詰まっています。	カッティングデッキを清掃します。参照：製品の清掃 62 ページ。
	センターシュートに芝が詰まっています。	センターシュートの芝の詰まりを取り除きます。
	カッティングデッキの通気口が詰まっています。	カッティングデッキを清掃します。参照：製品の清掃 62 ページ。
	ブレードプーリー周囲が汚れています。	カッティングデッキを清掃します。参照：製品の清掃 62 ページ。
	左右のタイヤ圧が異なっています。	タイヤの空気圧が 4 本すべてで適切であることを確認します。参照：タイヤ圧 69 ページ。
	製品の運転スピードが速すぎます。	参照：良好に芝を刈る方法 58 ページ。
	エンジンスピードが遅すぎます。	参照：良好に芝を刈る方法 58 ページ。
	カッティングデッキベルトが滑ります。	Husqvarna サービス販売店にお問い合わせください。
	カッティングデッキベルトが摩耗または損傷しています。	カッティングデッキベルトを交換します。参照：カッティングデッキベルトの交換 72 ページまたはカッティングデッキベルトの交換 72 ページ。
PTO ボタンが作動位置にある場合、カッティングデッキは始動しません。	グラスキャッチャーなどのアクセサリが芝の排出口に取り付けられていません（該当する場合）。	グラスキャッチャーなどのアクセサリを芝の排出口に取り付けます。参照：グラスキャッチャーの取り付けと取り外し方法 53 ページ（該当する場合）。

## 搬送、保管、廃棄

### 搬送

- 車両またはトレーラーに本製品を載せるとき、または降ろすときは、全幅のランプを使用してください。
- 本製品は重いので、圧挫損傷を負うおそれがあります。車両やトレーラーに本製品の積み下ろしを行う場合は、注意してください。
- 本製品は持ち上げないでください。アンカーポイントは、承認されたリフトポイントではなく、本製品

をトレーラーに取り付けるためのみ使用する必要  
があります。

- 本製品の輸送には、認証を受けたトレーラーを使用  
してください。
- 本製品をトレーラーで搬送したり、路上を走行した  
りする前に、地域の交通法規を理解していることを  
確認してください。
- 本製品をトレーラーに載せやすくするために、カッ  
ティングデッキを最高位置にします。

## 搬送のために本製品を安全に取り付ける方法



**警告：** 本製品を取り付ける前に、安全に  
関する章をお読みにになり、内容を理解して  
ください。参照：安全性 45 ページ。



**警告：** 搬送する場合、駐車ブレーキだけ  
では、本製品の固定に十分ではありません。  
本製品を積荷エリアにしっかり取り付けて  
ください。

装置：認可されたストラップ 2 本と車輪止め 4 個。

1. 積荷エリアの中央に製品を駐車します。

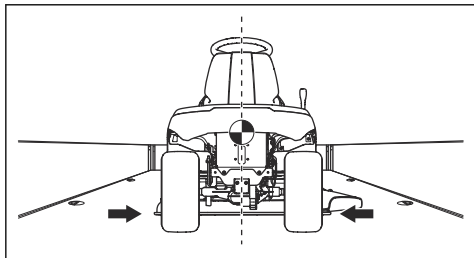

**注意：** カバー付きの輸送車両で搬送す  
る場合は、製品をカバーの下に置く前に、  
本製品を冷まします。

2. 本製品の重心が輸送車両のホイール軸の上にある  
ことを確認してください。トレーラーで搬送する  
場合は、けん引バーにかかる垂直方向の力が適切か  
どうかを確認してください。

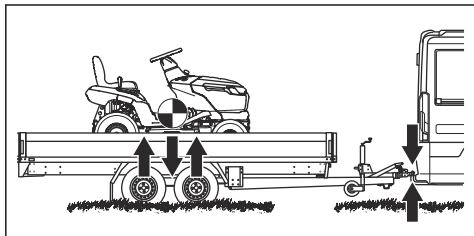

3. 駐車ブレーキをかけます。
4. 固定されていない物をすべて取り除いてください。

5. 最初のストラップをけん引バーに取り付けます。

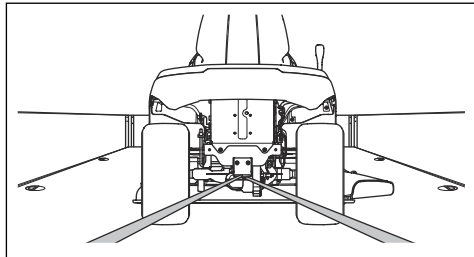

6. ストラップを後方へ締めて、本製品を積荷エリアに  
取り付けます。
7. 2 番目のストラップを前車軸の周囲に巻きます。

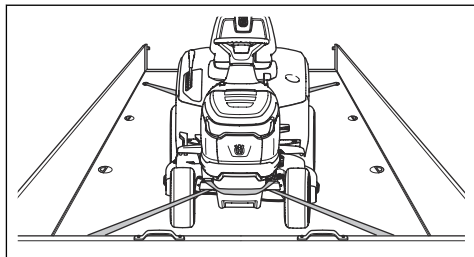

8. ストラップを積荷エリアに取り付けます。
9. ストラップを積荷エリアの前方へ締めて、本製品を  
積荷エリアに取り付けます。
10. リヤホイールの前後に車輪止めを設置します。

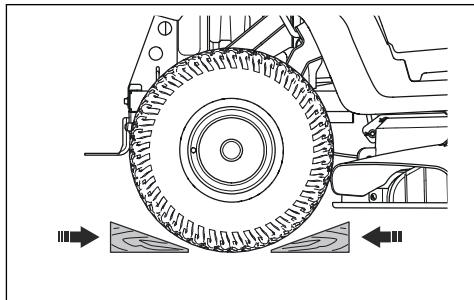

## 保管

シーズンの終わりに、本製品を保管する 30 日以上前  
に保管の準備をします。燃料タンク内に 30 日以上燃料を  
入れたままにしておくと、粘りのある粒子がキャブレタ  
を塞ぐおそれがあります。これにより、エンジン機能に  
悪影響が発生します。

保管中に粘りのある粒子が発生するのを抑えるために、  
安定剤を追加します。アルキレートガソリンを使用して  
いる場合は、安定剤は不要です。標準ガソリンを使用し  
ている場合は、アルキレートガソリンに変更しないで  
ください。変更すると、繊細なゴム部品が硬化する可能  
性があります。タンク内、または保管用容器内の燃料に  
安定剤を追加してください。メーカーが指定した混合比  
を常に守ってください。安定剤を追加したら、安定剤がキ

キャブレタに流入するまで、最低 10 分間エンジンを回します。



**警告：** 屋内または換気の悪い場所に本製品を保管する場合は、タンク内に燃料を入れたままにしないでください。気化した燃料が、裸火、火花、または（ボイラー、温watタンク、衣類乾燥機などの）種火に近づくと、火災発生の危険があります。



**警告：** 芝、葉、その他可燃物を本製品から除去し、火災発生の危険を抑制してください。保管前に本製品を冷ましてください。

- 本製品の清掃については、「製品の清掃 62 ページ」を参照してください。錆の発生を防ぐために、塗装部のはげを修復します。
- 摩耗した部品や破損した部品がないか本製品を点検し、緩んだネジやナットを締め付けます。
- バッテリーを外します。バッテリーを清掃して充電し、涼しい場所で保管します。
- エンジンオイルを交換して、廃油を適切に処分します。
- 燃料タンクを空にします。エンジンを起動して、キャブレタに燃料がなくなるまで作動させます。



**注意：** 安定剤を添加した場合、燃料タンクとキャブレタを空にしないでください。

- 燃料遮断弁を閉じます。
- スパークプラグを取り外して、スプーン約 1 杯のエンジンオイルを各シリンダーに注油します。オイルが行き渡るように手でエンジンシャフトを回し、プラグを戻して取り付けます。
- すべてのグリースノズル、ジョイント、および軸に注油します。
- 本製品を清潔で乾燥した場所に保管し、さらに保護するためにカバーをかけておきます。
- 保管や搬送の際に本製品を保護するためのカバーは、最寄りの販売店で入手できます。

## 廃棄

- 化学薬品は危険です。地中に廃棄しないでください。使用済み化学薬品は、必ずサービスセンターや適切な廃棄場所で廃棄するようにしてください。
- 本製品の損耗により使用しなくなったら、販売店に送り返すが、適切なリサイクル場所に送付してください。
- オイル、オイルフィルター、燃料、およびバッテリーは、環境に悪影響を与えることがあります。地域のリサイクル要件および適用される法規に従ってください。
- バッテリーを家庭ゴミとして処分しないでください。
- バッテリーは、Husqvarna サービス販売店に送付するか、使用済みバッテリーの廃棄場所に廃棄してください。

## 主要諸元

TC 220TD	
寸法	
カットイングデッキ非搭載時の幅、mm	971
カットイングデッキ搭載時の幅、mm	1140
高さ、mm	1124
長さ（グラスキャッチャーを除く）、mm	2029
長さ（グラスキャッチャーを含む）、mm	2714
質量（カットイングデッキ非搭載、空タンク）、kg	282
グラスキャッチャー容量、リットル	350
ホイールベース、mm	1250
トラック幅、フロント、mm	756
トラック幅、リヤ、mm	717
タイヤ圧、フロント、kPa/bar/PSI	150/1.5/21.8
タイヤ圧、リヤ、kPa/bar/PSI	100/1.0/14.5

<b>TC 220TD</b>	
フロントタイヤ	15×6-6
リヤタイヤ	20×10-8
最大勾配、度°	10
けん引装置最大質量、勾配 10°、kg	110
けん引バーの垂直方向の最大許容荷重、N/kg	520/52
けん引バーの水平方向の最大許容荷重、N/kg	600/60
<b>エンジン</b>	
ブランド / モデル	Husqvarna / HV 708AE
公称エンジン出力、kW <sup>6</sup>	14.4
排気量、cm <sup>3</sup>	708
最大エンジン速度、r/min	3100±100
最大前進速度、km/h	10
最大後退速度、km/h	6
燃料、鉛フリー、最大エタノール / 最小オクタン等級	E10/92
燃料タンク容量、リットル	13
オイル <sup>7</sup>	Husqvarna SAE 30、Husqvarna SAE 5W-30 Synthetic、Husqvarna SAE 10W-40
オイル量、オイルフィルターを含む、リットル	2.4
オイル量、オイルフィルターを除く、リットル	2.3
セルモーター	電動セル、12 V
<b>トランスミッション</b>	
ブランド / モデル	Tuff Torq / K46EP
オイル容量、リットル	2.2
<b>電気系統</b>	
タイプ	12V、マイナスアース
バッテリー	12V、24Ah
メインヒューズ、A	20
スパークプラグ	HQT-7/HQT-12
電極間距離、mm / インチ	0.6-0.8/0.024-0.032

<sup>6</sup> 表示エンジンの電気定格は、( 指定 r/min での ) 平均実質電気出力で、SAE 基準 J1349/ISO1585 で測定したエンジンモデル向けの一般生産エンジンに対応しています。大量生産用エンジンは、この値と異なることがあります。最終製品に据え付けたエンジンの実際の電気出力は、運転スピード、環境状態およびその他の値によって異なります。

<sup>7</sup> API SJ 以上のエンジンオイルを使用してください。+5 °C 以下の気温で SAE-30 オイルを使用した場合、エンジンが十分に潤滑されない可能性があります。これにより、エンジンが損傷するおそれがあります。低温に適したオイルについては *エンジンオイルの交換方法 65* ページを参照してください。粘度チャートを参照し、予想される外気温に基づいて最適な粘度を選択してください。

<b>TC 220TD</b>	
ランプタイプ	12 V、10.19 W
<b>カッティングデッキ</b>	
刈幅、mm	1080
刈高、10 位置、mm	25 ~ 105
<b>ブレード</b>	
ブレード長 (mm)	554
製品番号、左ブレード	531 14 83-01
製品番号、右ブレード	531 14 83-04
製品番号、マルチキット (アクセサリ) <sup>8</sup>	546 51 50-01
製品番号、左マルチブレード (アクセサリ) <sup>9</sup>	531 14 82-99
製品番号、右マルチブレード (アクセサリ) <sup>10</sup>	531 14 83-02



**警告：** 本取扱説明書で指定されているカッティングデッキのみを使用してください。本製品用に認定されていないカッティングデッキは、高速で物体をはじいて、人に重傷を負わせるおそれがあります。

<b>制御ポイント</b>	
ポジション 1 の刈高の平行カッティングデッキ	5 ~ 10 mm/0.197 ~ 0.394 インチ
ポジション 1 の刈高の制御	25 ± 2 mm / 0.98 ± 0.079 インチ

## サービス。

毎年認定サービスセンターで点検を受け、本製品が安全に機能し、繁忙期に最高のパフォーマンスを発揮するよう調整を依頼してください。本製品のメンテナンスやオーバーホールを実施するのに最適な時期は閑散期です。

スペアパーツの発注をする際は、購入年、機種、タイプ、製造番号を明記してください。

常に、純正のスペアパーツを使用してください。

<sup>8</sup> マルチキットには、ブレード、マルチプラグ、および組み立て部品が含まれています。

<sup>9</sup> ブレードは、546 51 50-01 のマルチキット一式の部品とのみ併用してください。

<sup>10</sup> ブレードは、546 51 50-01 のマルチキット一式の部品とのみ併用してください。

---

## Sommaire

---

Introduction.....	81	Dépannage.....	115
Sécurité.....	85	Transport, entreposage et mise au rebut.....	120
Montage.....	92	Caractéristiques techniques.....	122
Utilisation.....	96	Entretien.....	124
Entretien.....	101		

---

## Introduction

---

### Inspection avant livraison et numéros de produit

---

reçu une copie signée du document d'inspection avant livraison de la part du revendeur.

---

**Remarque:** une inspection avant livraison a été effectuée pour ce produit. Assurez-vous que vous avez

Coordonnées de l'atelier d'entretien Husqvarna :	
Ce manuel d'utilisation concerne des informations relatives au produit portant le numéro de produit/numéro de série :	
	/
Moteur :	
Transmission :	

### Description du produit

Il s'agit d'un tracteur pour pelouse dont l'unité de coupe est installée entre les essieux avant et arrière. Il est équipé d'un moteur 4 temps à essence.

Toute utilisation différente de ce produit est considérée comme une mauvaise utilisation. Elle annulera votre garantie et rejettera la responsabilité des dommages occasionnés sur l'utilisateur des tierces parties de la part du fabricant.

### Utilisation prévue

Ce produit doit être utilisé uniquement pour couper de l'herbe dans des jardins privés et sur des pentes privées ne présentant pas une inclinaison supérieure à 10°. Il n'est pas prévu pour être utilisé dans les parcs publics, sur les terrains de sport, dans l'agriculture ou en foresterie. Fixez un accessoire en option pour utiliser le produit pour d'autres travaux. Utilisez uniquement le produit avec des accessoires approuvés par le fabricant. Pour plus d'informations, contactez votre atelier d'entretien Husqvarna.

Reportez-vous aux directives locales concernant l'utilisation des tondeuses.

### Assurez votre produit

Assurez-vous que votre nouveau produit est bien couvert par une assurance. Contactez votre compagnie d'assurance en cas de doute. Nous vous recommandons une couverture d'assurance complète comprenant l'assurance responsabilité civile, l'assurance en cas d'incendie, de dommages et de vol.

## Aperçu du produit

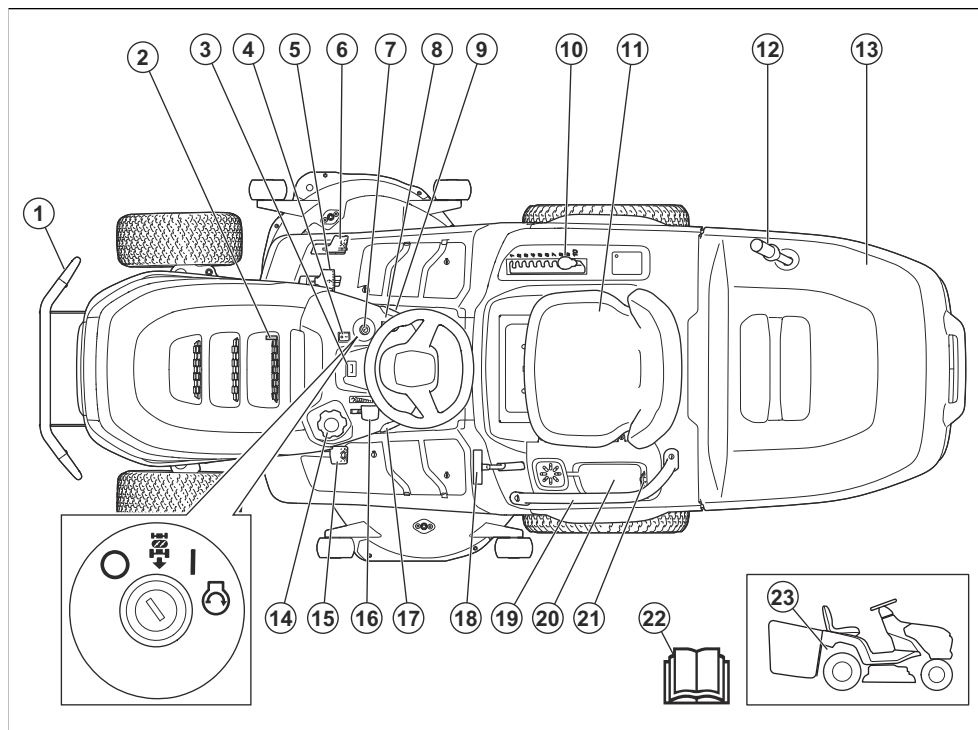

1. Pare-chocs avant
2. Bouchon de vidange d'huile
3. Compteur horaire
4. Interrupteur d'éclairage
5. Pédale de marche avant
6. Pédale de marche arrière
7. Serrure de contact
8. Bouton de PDF
9. Verrouillage du frein de stationnement
10. Levier de hauteur de coupe
11. Plaque signalétique avec codes optiquement lisibles (sous le siège)
12. Poignée du collecteur d'herbe
13. Bac de ramassage
14. Bouchon du réservoir d'essence
15. Pédale de frein de stationnement
16. Commande d'accélération
17. Régulateur de vitesse
18. Levier de verrouillage du bac de ramassage
19. Poignée
20. Compartiment de rangement et capot de batterie
21. Prise de courant, 12 V

22. Manuel d'utilisation

23. Levier permettant d'embrayer ou de débrayer le système d'entraînement

## Husqvarna Connect

Le manuel d'utilisation et plus d'informations sur le produit sont disponibles sur l'application Husqvarna Connect. Husqvarna Connect est une application gratuite pour votre appareil mobile. Reportez-vous à la section *Pour commencer à utiliser Husqvarna Connect à la page 96.*

## Contrôle de présence de l'utilisateur (OPC)

L'OPC est engagé lorsque le conducteur se lève de son siège. Le moteur s'arrête si le frein de stationnement n'est pas serré. Les lames s'arrêtent si elles sont engagées. Reportez-vous à la section *Conditions de fonctionnement à la page 89.*

## Contrôle de présence du collecteur d'herbe

Le produit est doté d'un contrôle de présence du collecteur d'herbe qui s'engage lorsqu'un collecteur d'herbe ou un autre accessoire est installé. Les lames s'arrêtent si le collecteur d'herbe ou un autre accessoire est retiré. Reportez-vous à la section *Conditions de fonctionnement* à la page 89.

## Phare

Le produit est équipé d'un feu de travail et d'un feu de route. Placez l'interrupteur d'éclairage en position (A) pour allumer le feu de route ou en position (B) pour allumer le feu de travail. Mettez l'interrupteur d'éclairage en position (C) pour éteindre le phare.

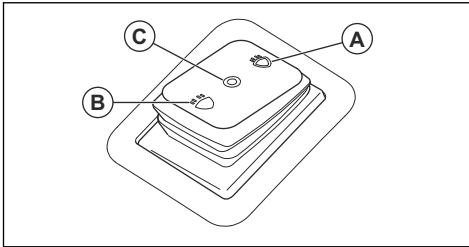

## Symboles concernant le produit



**AVERTISSEMENT** : ce produit peut être dangereux et causer des blessures graves, voire mortelles, à l'opérateur ou à d'autres personnes. soyez prudent et utilisez le produit correctement.



Lisez le manuel d'utilisation et assurez-vous de bien comprendre les instructions avant d'utiliser ce produit.



Rapide



Lent



Engagez le système d'entraînement.



Désengagez le système d'entraînement.



Moteur à l'arrêt



Moteur en marche



Démarrage du moteur



Pédale de frein de stationnement



Hauteur de coupe



Système de sécurité marche arrière (ROS)



Marche arrière



Marche avant



Régulateur de vitesse



Feu de route



Feu de travail



Attention : projections et ricochets.



Phare éteint



Ne coupez pas l'herbe en travers d'une pente. Ne tondez pas sur un sol dont la pente est supérieure à 10°.



Bac de ramassage verrouillé



Risque de renversement



Bac de ramassage déverrouillé



Regardez derrière vous avant et pendant que vous effectuez une marche arrière avec la machine.



Carburant



Ne transportez jamais de passagers sur le produit ou l'équipement.



10 % d'éthanol max.



Éloignez les personnes à proximité.



Huile moteur



Ne pas entrer



Utilisez des protège-oreilles.



Débranchez le chapeau de bougie avant de procéder à l'entretien du produit.



Les lames sont désengagées.



MAX. XXXN / (XX)kg

La charge verticale max. autorisée sur la barre de remorquage est spécifiée dans la section *Caractéristiques techniques* à la page 122 et sur l'étiquette.



Les lames sont engagées.



MAX. XXXN / (XX)kg

La charge horizontale max. autorisée sur la barre de remorquage est spécifiée dans la section *Caractéristiques techniques* à la page 122 et sur l'étiquette.



maintenez toutes les parties du corps à l'écart des pièces en rotation.



Maintenez toutes les parties du corps à l'écart des lames en rotation.



Étiquette relative aux émissions sonores dans l'environnement selon les directives et réglementations européennes et du Royaume-Uni et la législation de la Nouvelle-Galles du Sud « Protection of the Environment Operations (Noise Control) Regulation 2017 ». Le niveau de puissance sonore garanti du produit est

spécifié dans la section *Caractéristiques techniques* à la page 122 et sur l'étiquette.



QR code



Serrez et desserrez le frein de stationnement.

**Remarque:** Les autres symboles/autocollants présents sur le produit concernent des exigences légales spécifiques à certains marchés.

## Étiquette sur le produit



DANGER - Gardez les mains et les pieds à l'écart.

## Compteur horaire

Le compteur horaire indique depuis combien d'heures le moteur est en cours d'utilisation. Reportez-vous à la section *Aperçu du produit* à la page 82 pour connaître l'emplacement du compteur horaire.

## Endommagement du produit

Nous ne sommes pas responsables des dommages subis par le produit si :

- le produit n'est pas correctement réparé ;
- le produit est réparé avec des pièces qui ne proviennent pas du fabricant ou qui ne sont pas homologuées par le fabricant ;
- le produit est équipé d'un accessoire qui ne provient pas du fabricant ou qui n'est pas homologué par le fabricant ;
- le produit n'est pas réparé par un centre d'entretien agréé ou par une autorité homologuée.

## Assistance

Pour obtenir de l'aide concernant le produit, rendez-vous dans la section Support du site afin d'accéder aux instructions, aux guides de dépannage ou pour utiliser le libre-service et l'assistant de produit Husqvarna (si disponibles sur votre marché). Pour obtenir de l'aide concernant le produit, contactez votre atelier d'entretien Husqvarna.

## Sécurité

### Définitions de sécurité

Des avertissements, des recommandations et des remarques sont utilisés pour souligner des parties spécialement importantes du manuel.



**AVERTISSEMENT:** Symbole utilisé en cas de risque de blessures ou de mort pour l'opérateur ou les personnes à proximité si les instructions du manuel ne sont pas respectées.



**REMARQUE:** Symbole utilisé en cas de risque de dommages pour le produit, d'autres matériaux ou les environs si les instructions du manuel ne sont pas respectées.

**Remarque:** Symbole utilisé pour donner des informations supplémentaires pour une situation donnée.

### Instructions générales de sécurité



**AVERTISSEMENT:** Ce produit peut couper les mains et les pieds. Il peut aussi projeter des objets. Des blessures graves ou mortelles peuvent se produire si vous ne respectez pas les consignes de sécurité.



**AVERTISSEMENT:** N'utilisez plus un produit dont les équipements de coupe sont endommagés. Les équipements de coupe endommagés peuvent projeter des objets et provoquer des blessures graves, voire mortelles. Remplacez les lames endommagées immédiatement.



**AVERTISSEMENT:** Ce produit génère un champ électromagnétique durant son fonctionnement. Ce champ peut dans certaines circonstances perturber le fonctionnement d'implants médicaux

actifs ou passifs. Pour réduire le risque de blessures graves ou mortelles, nous recommandons aux personnes portant des implants médicaux de consulter leur médecin et le fabricant de leurs implants avant d'utiliser ce produit.



**AVERTISSEMENT:** lisez les instructions qui suivent avant d'utiliser le produit.

- Seuls les conducteurs responsables, ayant reçu une formation appropriée, connaissant les instructions et physiquement aptes sont autorisés à utiliser le produit.
- N'utilisez pas le produit en marche arrière sauf en cas de nécessité absolue. Regardez toujours vers le bas et derrière vous avant d'effectuer une marche arrière et pendant cette opération. Soyez attentif aux obstacles de grande et de petite taille.
- Soyez toujours prudent et utilisez votre bon sens. Évitez les situations que vous n'êtes pas sûr de maîtriser. Si, après avoir lu le manuel d'utilisation, vous n'êtes toujours pas sûr de la procédure à suivre, demandez conseil à un expert avant de poursuivre.
- Veuillez lire attentivement, comprendre et respecter le manuel d'utilisation et les instructions concernant le produit avant de le mettre en marche.
- Apprenez à utiliser la machine et ses commandes en toute sécurité et apprenez à l'arrêter rapidement.
- Apprenez à reconnaître les autocollants de sécurité.
- Veillez à ce que la machine reste propre pour pouvoir lire clairement les symboles et les autocollants.
- Nettoyez tout déversement de carburant ou d'huile sur le produit avant de l'utiliser ou de le remiser.
- N'oubliez pas que l'opérateur sera tenu responsable des accidents occasionnés à des tiers et à leurs biens.
- Ne placez pas vos mains ou vos pieds à proximité des parties en rotation.
- Ne placez jamais les mains ou les pieds en dessous du produit.
- Restez éloigné de l'ouverture de l'éjecteur.
- Assurez-vous que les matières déversées ne heurtent aucune autre personne ni aucun animal.
- Assurez-vous que les matières déversées ne heurtent aucun mur ou autre surface dure. Les matières déversées peuvent ricocher.
- Arrêtez toujours les lames lorsque vous utilisez le produit sur des surfaces en gravier.
- N'utilisez pas le carter de coupe si le collecteur d'herbe, la goulotte d'éjection ou tout autre dispositif de sécurité est manquant ou défectueux.
- Désengagez toujours les lames lorsque vous ne tondez pas.

- Assurez-vous qu'aucun matériau indésirable (p. ex. : herbe) ne peut entrer en contact avec l'échappement chaud ou les pièces chaudes du moteur.
- N'utilisez pas le carter de coupe pour tondre des feuilles ou d'autres matériaux indésirables susceptibles de provoquer une accumulation.
- Ne transportez pas de passagers. La machine doit être utilisée par une seule personne.

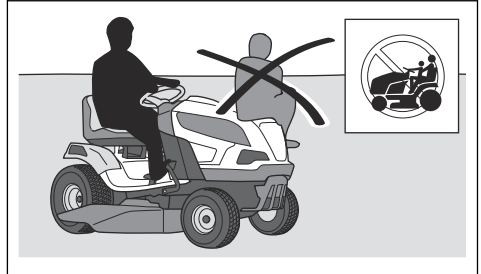

- Ne laissez pas la machine sans surveillance lorsque le moteur tourne. Arrêtez toujours les lames, tirez le frein de stationnement, arrêtez le moteur et retirez la clé de contact avant de laisser la machine sans surveillance.
- Utilisez la machine uniquement à la lumière du jour ou dans des conditions d'éclairage appropriées. Maintenez la machine à une distance de sécurité des ornières et autres irrégularités du sol. Soyez attentif à d'autres risques possibles.
- N'utilisez pas la machine par mauvais temps, par exemple en cas de brouillard, de pluie, d'humidité, de vent violent, de froid intense, de risque d'éclair, etc.
- Repérez et marquez les pierres et les autres obstacles fixes afin d'éviter les collisions.
- Débarrassez la zone de travail d'objets tels que des pierres, des jouets ou encore des câbles risquant d'être happés et éjectés par les lames de la machine.

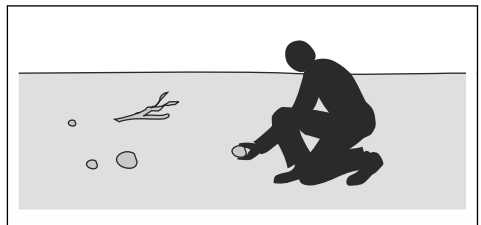

- Ne laissez pas des enfants ou d'autres personnes non autorisées utiliser ou entretenir la machine. L'âge minimum de l'utilisateur peut être régi par les législations locales.
- Assurez-vous que personne ne se trouve à proximité de la machine lorsque vous démarrez le moteur, embraquez l'unité d'entraînement ou commencez à

déplacer la machine. Arrêtez le produit dès qu'une autre personne entre dans la zone de travail.

- Faites attention à la circulation lorsque vous tondez à proximité d'une route ou que vous traversez une route.
- N'utilisez pas la machine si vous êtes fatigué, avez bu de l'alcool ou pris des médicaments susceptibles d'affecter votre vue, votre jugement ou la maîtrise de votre corps.
- Soyez prudent lorsque vous placez le produit sur une remorque ou un camion et lorsque vous retirez le produit d'une remorque ou d'un camion.
- Stationnez toujours la machine sur une surface plane et moteur arrêté.
- Arrêtez le moteur et assurez-vous que toutes les pièces sont arrêtées avant de nettoyer ou d'entretenir le produit.
- Arrêtez le moteur et assurez-vous que toutes les pièces sont arrêtées avant de retirer le collecteur d'herbe ou de retirer l'obstruction dans la goulotte d'évacuation.
- Laissez la machine refroidir avant de la remettre.

### Consignes de sécurité pour les enfants



**AVERTISSEMENT:** lisez les instructions qui suivent avant d'utiliser le produit.

- Des accidents graves peuvent se produire si vous quittez des yeux les enfants se trouvant à proximité de la machine. Les enfants peuvent être attirés par la machine et par la tonte. Il est fort possible que les enfants ne resteront pas là où vous les avez vus pour la dernière fois.
- Éloignez les enfants de la zone à tondre. Assurez-vous qu'un adulte autre que le conducteur supervise les enfants.
- Soyez attentif et arrêtez la machine si des enfants pénètrent dans la zone de travail. Soyez très prudent à l'approche de coins, de buissons, d'arbres ou de tout autre objet qui empêche d'avoir une vue dégagée.
- Avant et pendant que vous faites une marche arrière avec la machine, vérifiez l'absence de petits enfants à proximité en regardant en arrière et vers le bas.
- Ne faites pas monter d'enfants sur la machine. Ils risquent de tomber et de se blesser gravement ou d'empêcher de manœuvrer la machine en toute sécurité.
- Ne laissez pas des enfants utiliser la machine.
- Ne laissez jamais des enfants monter à bord, même lorsque les lames sont arrêtées. Ils risquent de tomber et de se blesser gravement ou d'empêcher de manœuvrer la machine en toute sécurité. Les enfants qui ont été autorisés par le passé à monter sur la machine risquent d'entrer dans la zone de travail en espérant une promenade et d'être écrasés ou fauchés par le produit.

### Instructions de sécurité pour le fonctionnement



**AVERTISSEMENT:** ne touchez pas le moteur ou le système d'échappement pendant ou directement après le fonctionnement. Le moteur et le système d'échappement deviennent très chauds pendant le fonctionnement. Risque de brûlures, d'incendie ou de dégâts matériels ou des zones adjacentes. Lors de l'utilisation du produit, restez à distance des buissons et autres éléments.



**AVERTISSEMENT:** lisez les instructions qui suivent avant d'utiliser le produit.

- Ne tondez pas l'herbe lorsque vous effectuez une marche arrière avec le produit, sauf en cas de nécessité absolue. Regardez toujours vers le bas et derrière vous avant d'effectuer une marche arrière et pendant cette opération. Soyez attentif aux obstacles de grande et de petite taille.
- Réduisez la vitesse avant de prendre un virage.
- Arrêtez les lames lorsque vous vous déplacez dans des zones que vous ne tondez pas.



**REMARQUE:** lisez les instructions de mise en garde ci-après avant d'utiliser le produit.

- Avant d'utiliser le produit, débarrassez la prise d'air froid du moteur des résidus d'herbe et de la saleté. Si la prise d'air froid est obstruée, le moteur risque d'être endommagé.
- Déplacez-vous autour des pierres et d'autres objets de taille importante avec précaution et assurez-vous que les lames ne heurtent pas les objets.
- Ne passez pas avec le produit par-dessus des objets. Arrêtez et examinez le produit et le carter de coupe si vous avez heurté ou si vous êtes passé avec le produit par-dessus un objet. Si nécessaire, effectuez les réparations requises avant de redémarrer.
- Utilisez le régulateur de vitesse uniquement pour la marche avant sur des surfaces planes et droites.

### Équipement de protection individuel



**AVERTISSEMENT:** lisez les instructions qui suivent avant d'utiliser le produit.

- Utilisez un équipement de protection individuel homologué lorsque vous utilisez le produit. L'équipement de protection individuel ne protège pas complètement des blessures, mais il diminue la

gravité des blessures en cas d'accident. Faites appel à votre revendeur pour vous aider à sélectionner l'équipement adéquat.

- Utilisez des protège-oreilles homologués. Une exposition prolongée au bruit risque de causer des lésions auditives permanentes.
- Portez des bottes ou des chaussures antidérapantes et résistantes. Des embouts de sécurité en acier sont recommandés. Ne portez pas de chaussures ouvertes et ne soyez pas pieds nus lorsque vous utilisez le produit.

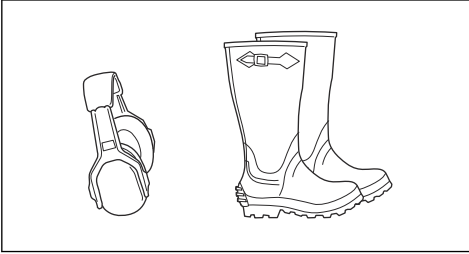

- Portez des gants de protection en cas de besoin, par exemple lorsque vous fixez, examinez ou nettoyez l'équipement de coupe.
- Ne portez pas de vêtements amples, de bijoux ou d'autres articles pouvant s'accrocher dans les pièces mobiles.
- Gardez toujours une trousse de premiers soins et un extincteur à portée de main.

## Dispositifs de sécurité sur le produit



**AVERTISSEMENT:** lisez les instructions qui suivent avant d'utiliser le produit.

- N'utilisez pas un produit dont les dispositifs de sécurité sont endommagés ou ne fonctionnent pas correctement. Contrôlez les dispositifs de sécurité régulièrement. Si les dispositifs de sécurité sont endommagés, parlez-en à votre atelier d'entretien Husqvarna.
- Ne modifiez aucun dispositif de sécurité. N'utilisez pas le produit si les plaques de protection, les couvercles de protection, les interrupteurs de sécurité ou d'autres dispositifs de protection ne sont pas fixés ou sont endommagés.

### Pour contrôler la serrure de contact

- Démarrez et arrêtez le moteur pour contrôler la serrure de contact. Reportez-vous à la section *Pour démarrer le produit à la page 97* et *Pour arrêter le produit à la page 99*.

- Assurez-vous que le moteur démarre lorsque vous tournez la clé de contact en position de démarrage.

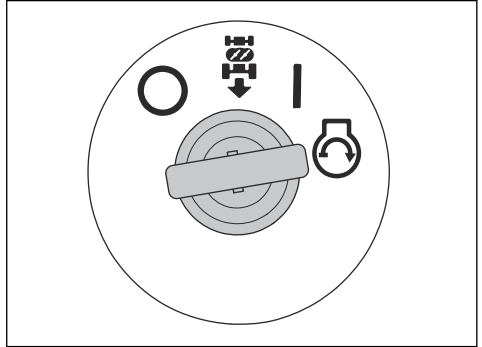

- Assurez-vous que le moteur s'arrête immédiatement lorsque vous tournez la clé de contact en position d'arrêt (O).

### Pour vérifier le système de sécurité marche arrière (ROS)

Si le système de sécurité marche arrière (ROS) ne fonctionne pas correctement, contactez un atelier d'entretien Husqvarna.

1. Faites démarrer le produit. Reportez-vous à la section *Pour démarrer le produit à la page 97*.
2. Engagez le carter de coupe. Reportez-vous à la section *Pour engager et désengager le carter de coupe à la page 98*.
3. Avec la clé de contact en position Marche (A), appuyez sur la pédale de marche arrière. Le moteur doit s'arrêter lorsque la pédale de marche arrière est enfoncée.

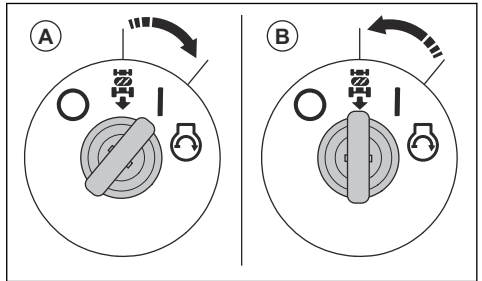

4. Faites démarrer le produit et engagez à nouveau le carter de coupe.
5. Tournez la clé de contact sur la position système de sécurité marche arrière activé (B).
6. Avec la clé de contact sur la position système de sécurité marche arrière activé, appuyez sur la pédale de marche arrière. Le moteur ne doit pas s'arrêter lorsque la pédale de marche arrière est enfoncée.

## Conditions de fonctionnement

Les conditions suivantes sont nécessaires au démarrage du moteur :

- Le frein de stationnement est serré.
- L'entraînement des lames est désengagé.
- Les pédales de marche avant et de marche arrière sont en position neutre.

Le moteur doit s'arrêter dans les situations suivantes :

- Le frein de stationnement n'est pas serré et le conducteur se lève de son siège.
- Le carter de coupe est engagé et le conducteur se lève de son siège.
- Le carter de coupe est engagé et la pédale de marche arrière est enfoncée, mais le système de sécurité marche arrière est désengagé.

L'entraînement des lames doit s'arrêter dans les situations suivantes :

- Le conducteur se lève du siège.
- Le bouton de PDF est inséré.
- Le collecteur d'herbe ou un autre accessoire est retiré.

Essayez de démarrer le moteur lorsque l'une des conditions n'est pas remplie. Modifiez les conditions et réessayez. Procédez à ce contrôle quotidiennement.

### Pour vérifier la pédale de marche avant et la pédale de marche arrière

1. Faites démarrer le produit. Reportez-vous à la section *Pour démarrer le produit à la page 97*.
2. Assurez-vous que les pédales de marche avant et de marche arrière ne sont pas bloquées et peuvent être utilisées librement.
3. Appuyez lentement sur la pédale de marche avant pour avancer.
4. Relâchez la pédale de marche avant pour freiner. Assurez-vous que le frein s'engage lorsque la pédale de marche avant est relâchée.

**Remarque:** le produit est équipé d'un frein automatique qui s'engage lorsque vous relâchez les pédales.

5. Effectuez la même procédure pour la pédale de marche arrière.
6. Assurez-vous que le produit ne bouge pas lorsque les pédales sont en position neutre.

## Frein de stationnement



**AVERTISSEMENT:** Si le frein de stationnement ne fonctionne pas, la machine peut commencer à se déplacer et occasionner des blessures ou des dégâts.

Assurez-vous que le frein de stationnement est régulièrement examiné et réglé.

Reportez-vous à la section *Pour contrôler le frein de stationnement à la page 105*.

## Silencieux

Le silencieux est conçu pour réduire au maximum le niveau sonore et rejeter les gaz d'échappement loin du conducteur.

N'utilisez pas le produit si le silencieux est manquant ou défectueux. Un silencieux endommagé augmente le niveau sonore et le risque d'incendie.



**AVERTISSEMENT:** Le silencieux devient très chaud pendant et après utilisation et lorsque le moteur fonctionne au régime de ralenti. Soyez vigilant à proximité des matériaux inflammables et/ou des fumées pour prévenir tout risque d'incendie.

## Pour contrôler le silencieux

- Examinez le silencieux régulièrement pour s'assurer qu'il est correctement fixé et qu'il n'est pas endommagé.

## Capots de protection

Les capots de protection manquants ou endommagés augmentent le risque de blessure sur les parties mobiles et les surfaces chaudes. Contrôlez les capots de protection avant d'utiliser le produit. Assurez-vous que les capots de protection sont correctement fixés et qu'ils ne sont pas fissurés ou endommagés. Remplacez tout capot endommagé.

## Pour couper l'herbe sur des terrains en pente



**AVERTISSEMENT:** lisez les instructions qui suivent avant d'utiliser le produit.

- La tonte d'herbe sur des terrains en pente accroît le risque de perte de contrôle et de retournement du produit. Cela peut provoquer des blessures graves, voire mortelles. Il est nécessaire de tondre l'herbe avec précaution sur les pentes. Si vous ne pouvez pas remonter une pente en marche arrière ou si vous ne vous sentez pas en sécurité, ne procédez pas à la tonte.
- Retirez les pierres, les branches et tout autre obstacle.
- Tondez du bas vers le haut et du haut vers le bas de la pente, et non de droite à gauche et de gauche à droite.
- Ne faites pas fonctionner la machine sur un sol dont la pente est supérieure à 10°.

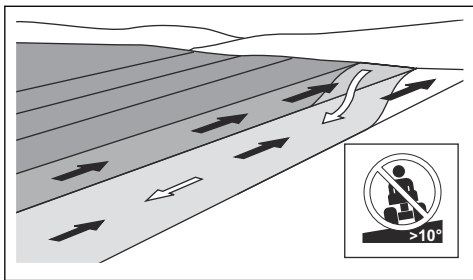

- Ne démarrez et n'arrêtez pas le produit sur une pente.
- Déplacez le produit lentement et sans à-coups sur un terrain en pente.
- Ne changez pas brusquement de vitesse ou de direction.
- Ne tournez pas plus que nécessaire. Tournez le produit lentement et progressivement lorsque vous descendez une pente. Déplacez-vous à faible vitesse. Tournez le volant avec précaution.
- Identifiez les sillons, les trous et les bosses et ne passez pas par dessus avec le produit. Le risque de retournement du produit est plus élevé lorsque le terrain n'est pas plat. L'herbe haute peut cacher des obstacles.
- Ne tondez pas l'herbe à proximité de bordures, des fossés ou des talus. Le produit risque de se renverser soudainement si une roue touche le bord d'une pente raide ou d'un fossé, ou si un bord cède. Il existe un risque de noyade si le produit tombe dans l'eau.

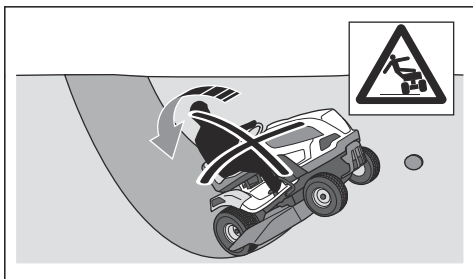

- Gardez le levier de vitesse de la machine engagé dans les descentes. Ne laissez pas la machine avancer en roue libre dans une descente.
- N'utilisez en aucun cas le produit lorsque la traction, la direction ou la stabilité ne sont pas garanties. Les pneus peuvent perdre leur adhérence même si les roues sont à l'arrêt.
- Ne coupez pas l'herbe mouillée. Elle est glissante, et les pneus peuvent perdre leur adhérence et faire déraiper le produit.
- Ne mettez pas votre pied au sol pour essayer de stabiliser le produit.

- Déplacez le produit avec précaution si un accessoire ou tout autre objet attaché risque de le rendre moins stable.
- Suivez les recommandations du fabricant relatives à l'utilisation de masses de roues ou de contrepoids.

### Sécurité lors du remorquage

- Utilisez uniquement un équipement de remorquage homologué par Husqvarna.
- Utilisez la barre de remorquage pour atteler l'équipement.
- Ne remorquez pas d'équipement pesant plus que le poids de remorquage d'équipement maximal autorisé. Reportez-vous à la section *Caractéristiques techniques à la page 122*.

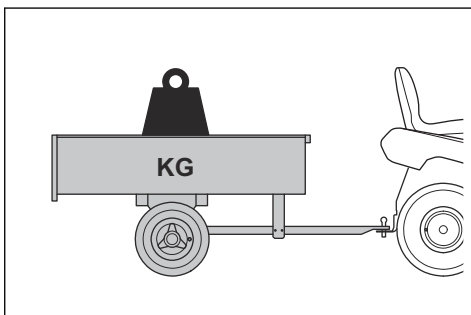

- Assurez-vous que personne ne se trouve à proximité du produit lorsque vous remorquez un équipement.
- Soyez prudent lorsque vous remorquez un équipement sur des terrains en pente ou accidentés.
- Utilisez le produit à vitesse réduite lorsque vous remorquez un équipement.

### Sécurité carburant



**AVERTISSEMENT:** faites attention avec le carburant. Il est très inflammable et peut provoquer des blessures ou des dégâts matériels.



**AVERTISSEMENT:** lisez les instructions qui suivent avant d'utiliser le produit.

- Éteignez les cigarettes, cigares, pipes et autres sources d'ignition.
- Ne remplissez pas le réservoir de carburant en intérieur ou dans des espaces fermés.
- L'essence et les vapeurs d'essence sont nocives et très inflammables. Faites attention à l'essence pour éviter les risques de blessures ou d'incendie.
- Ne retirez pas le bouchon du réservoir de carburant et ne remplissez pas le réservoir quand le moteur tourne ou qu'il est chaud.
- Laissez le moteur refroidir avant de faire le plein.

- Ne fumez pas lorsque vous remplissez le réservoir de carburant.
- Ne mettez pas d'objets chauds à proximité du carburant ou du moteur.
- Ne remplissez pas le réservoir de carburant à proximité d'étincelles ou de flammes nues.
- S'il y a des fuites dans le système de carburant, ne démarrez pas le moteur tant que les fuites ne sont pas réparées.
- Ne remplissez pas au-delà du niveau de carburant recommandé. La chaleur du moteur et du soleil dilate le carburant. Le carburant peut déborder si le réservoir est trop rempli.
- Ne remplissez pas excessivement. Si, par accident, vous versez du carburant sur la machine, nettoyez le carburant répandu et attendez que ce soit sec avant de démarrer le moteur. Si vous renversez du carburant sur vos vêtements, changez-les.
- Entrez le carburant uniquement dans des récipients homologués.
- Entrez le carburant et le carburant de façon à éviter le risque de fuite ou de vapeurs de carburant pouvant causer des dégâts.
- Videz le carburant dans un récipient homologué à l'extérieur et loin de toute flamme nue.

## Sécurité de transport

- Utilisez un véhicule de transport homologué pour le transport du produit.
- La machine est lourde et peut causer des blessures par écrasement. Soyez prudent lorsque vous chargez ou déchargez la machine d'un véhicule ou d'une remorque.
- La législation nationale ou locale des marchés peut imposer des limites au transport du produit.
- Le conducteur du véhicule de transport est tenu de fixer et de sécuriser le produit pendant le transport. Reportez-vous à la section *Pour fixer et sécuriser le produit en vue du transport à la page 120*.

## Consignes de sécurité relatives à l'utilisation de la batterie



**AVERTISSEMENT:** Une batterie endommagée peut exploser et causer des blessures. Si la batterie présente une déformation ou est endommagée, contactez un atelier d'entretien Husqvarna.



**AVERTISSEMENT:** lisez les instructions qui suivent avant d'utiliser le produit.

- Portez des lunettes de protection lorsque vous êtes à proximité des batteries.
- Ne portez pas de montres, de bijoux ou d'autres objets métalliques à côté de la batterie.
- Conservez la batterie hors de portée des enfants.

- Rechargez la batterie dans un espace bien aéré.
- Conservez les matériaux inflammables à une distance minimale de 1 m lorsque vous rechargez la batterie.
- Mettez au rebut les batteries remplacées. Reportez-vous à la section *Mise au rebut à la page 121*.
- La batterie est susceptible de dégager des gaz explosifs. Ne fumez pas à proximité de la batterie. Maintenez la batterie à l'écart des flammes nues et des étincelles.

## Instructions de sécurité pour l'entretien



**AVERTISSEMENT:** le produit est lourd et peut provoquer des blessures ou des dommages matériels, ou à la zone adjacente. N'effectuez pas l'entretien du moteur ou du carter de coupe sans respecter les conditions suivantes :

- Le moteur est coupé.
- Le produit est stationné sur une surface plate.
- Le frein de stationnement est serré.
- La clé de contact est retirée.
- Le carter de coupe est désengagé.
- Les câbles d'allumage sont débranchés des bougies.
- Le câble négatif de la batterie est débranché.



**AVERTISSEMENT:** Les gaz d'échappement du moteur contiennent du monoxyde de carbone, un gaz inodore, toxique et très dangereux. Ne faites pas fonctionner le produit dans des endroits clos ou insuffisamment ventilés.



**AVERTISSEMENT:** lisez les instructions qui suivent avant d'utiliser le produit.

- Pour des performances et une sécurité optimales, effectuez l'entretien du produit régulièrement, comme indiqué dans le schéma d'entretien. Reportez-vous à la section *Calendrier d'entretien à la page 101*.
- Les décharges électriques peuvent causer des blessures. Ne touchez pas les câbles lorsque le moteur tourne. Ne testez pas le fonctionnement du système d'allumage avec vos doigts.
- Ne démarrez pas le moteur si les capots de protection sont retirés. Les pièces en mouvement ou brûlantes présentent un risque élevé de blessure.
- Laissez refroidir le produit avant de procéder à des tâches d'entretien à proximité du moteur.
- Les lames sont tranchantes et présentent un risque de coupures. Enroulez des protections autour des

lames ou utilisez des gants de protection lorsque vous manipulez les lames.

- Ne stationnez pas le produit à proximité du bord d'un fossé ou d'une pente dans le but d'accéder au carter de coupe.



**REMARQUE:** lisez les instructions de mise en garde ci-après avant d'utiliser le produit.

- Ne retournez pas le moteur si la bougie ou le câble d'allumage ont été retirés.

- Assurez-vous que tous les écrous et boulons sont correctement serrés, et que l'équipement est en bon état.
- Ne changez pas le réglage des régulateurs. Une vitesse de moteur trop élevée peut endommager les composants du produit. Reportez-vous à la section *Caractéristiques techniques* à la page 122 pour connaître la vitesse de moteur maximale autorisée.
- Le produit est homologué uniquement avec l'équipement fourni ou recommandé par le fabricant.

## Montage

### Introduction



**AVERTISSEMENT:** Assurez-vous de lire et de comprendre le chapitre dédié à la sécurité avant de monter l'appareil.

### Vue générale du montage

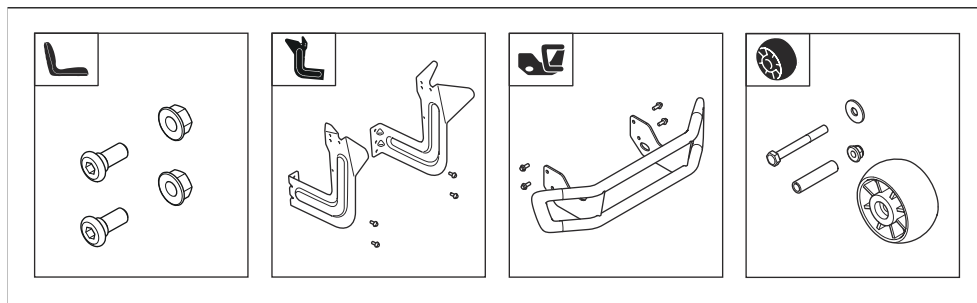

### Pour installer le siège

Reportez-vous à la section *Vue générale du montage* à la page 92 pour connaître les fixations correctes pour cette tâche.

1. Maintenez le siège en position et installez les 2 vis (A) et les 2 écrous (B).

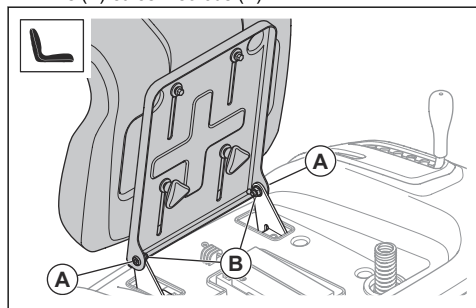

2. Vérifiez le contrôle de présence de l'utilisateur. Reportez-vous à la section *Conditions de fonctionnement* à la page 89.



**AVERTISSEMENT:** n'utilisez pas le produit si le contrôle de présence de l'utilisateur est défectueux.

## Pour installer le pare-chocs avant

1. Retirez les 4 vis sur les côtés droit et gauche du couvercle du silencieux. Ne jetez pas les vis.

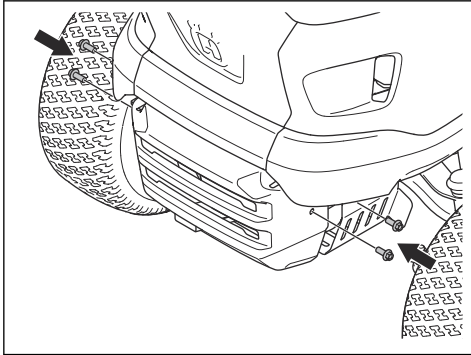

2. Installez le pare-chocs avant et les 4 vis.

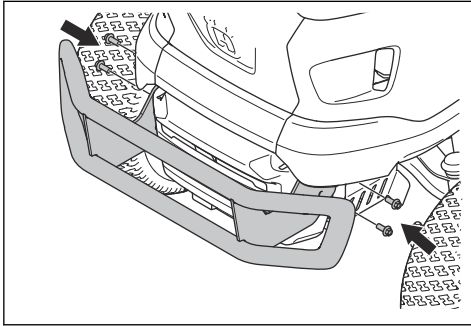

## Pour installer les supports du collecteur d'herbe

Reportez-vous à la section *Vue générale du montage à la page 92* pour connaître les fixations correctes pour cette tâche.

1. Installez le support gauche avec les 2 boulons.

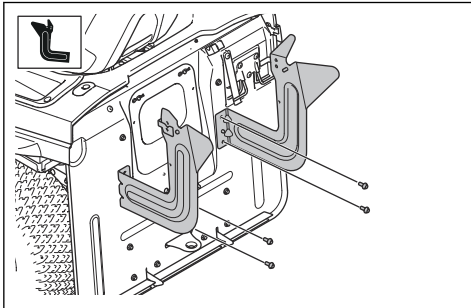

2. Installez le support droit avec les 2 boulons.

3. Placez la partie gauche (A) de l'ensemble de tige dans le trou du support gauche.

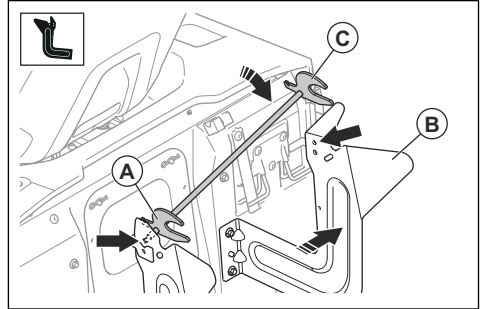

4. Poussez avec précaution le support droit (B) vers la droite. Placez le côté droit (C) de l'ensemble de tige dans le trou du support droit.



**REMARQUE:** ne poussez pas trop les supports.

5. Installez les 2 rondelles et les 2 colliers en R.

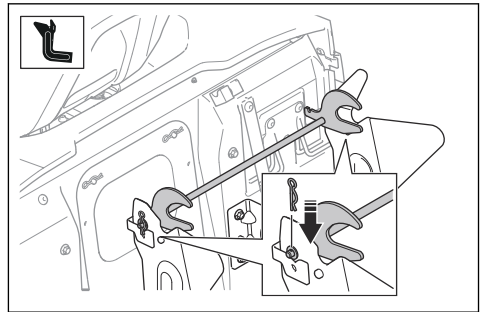

6. Installez le ressort.

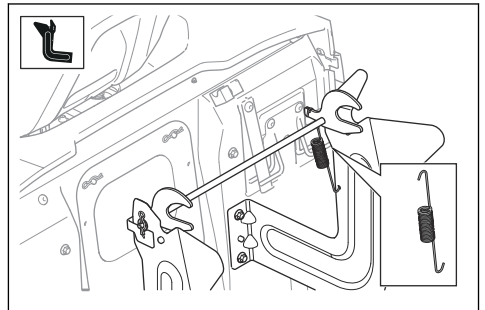

## Pour monter le collecteur d'herbe

1. Installez le châssis avant (A) à travers les boucles en tissu (B) de chaque côté du bac de ramassage.

2. Installez le châssis avant sur les supports du châssis supérieur (C) avec 2 vis (D) et 2 écrous (E) de chaque côté.

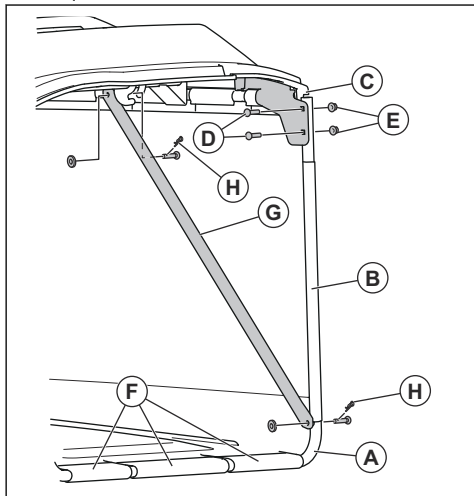

3. Fixez les éléments de tube en caoutchouc (F) sur la partie inférieure du châssis avant.
4. Installez les 2 barres (G) sur le châssis avant et le châssis supérieur avec 2 clips (H) de chaque côté.
5. Insérez la poignée du collecteur d'herbe de haut en bas, en la faisant passer par le couvercle du collecteur d'herbe et les trous du châssis du collecteur d'herbe.

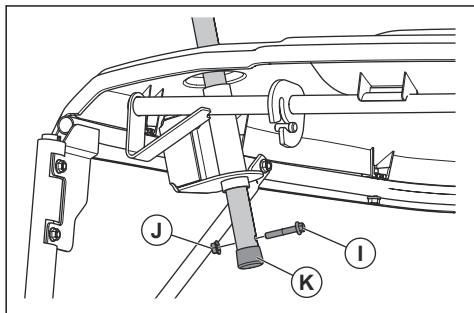

6. Installez la vis (I) et l'écrou (J) dans le tube de la poignée du bac de ramassage.
7. Installez le bouchon d'extrémité (K) sur le tube de la poignée du bac de ramassage.

## Pour installer et déposer le collecteur d'herbe

1. Inclinez le collecteur d'herbe et placez-le sur les 2 supports.

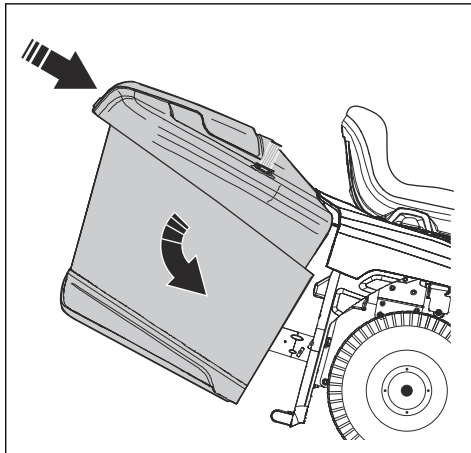

2. Assurez-vous que le levier de verrouillage du bac de ramassage est en position déverrouillée.

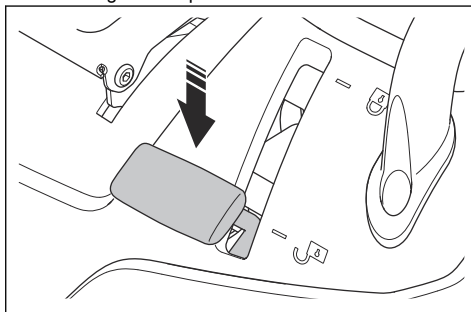

3. Lâchez le collecteur d'herbe et laissez-le se mettre en place.
4. Placez le levier de verrouillage du bac de ramassage en position verrouillée. Le bac de ramassage se verrouille en position.

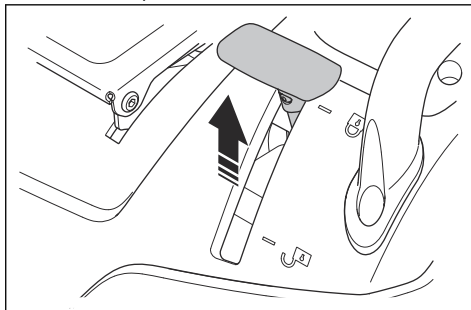

5. Pour retirer le bac de ramassage, placez le levier de verrouillage du bac de ramassage en position déverrouillée. Soulevez le collecteur d'herbe des supports.

## Pour brancher la batterie



**AVERTISSEMENT:** Risque de choc électrique. Assurez-vous que le contacteur d'allumage est en position Arrêt et que la clé de contact est retirée.

La batterie se trouve au-dessus de la roue arrière gauche.

1. Rabattez le siège vers l'avant.
2. Retirez les 4 vis et le compartiment de rangement.

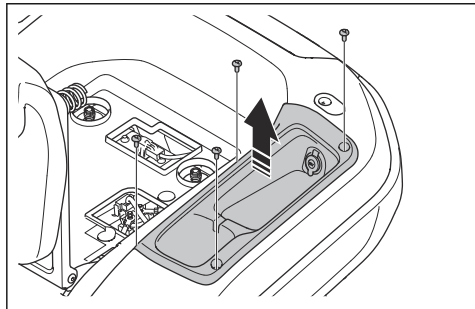

3. Assurez-vous que le câble rouge de la batterie est installé sur la borne positive (+) de la batterie.
4. Déposez la vis et l'écrou de la borne négative (-) de la batterie.
5. Fixez le câble noir de la batterie à la borne négative (-) de la batterie et installez l'écrou et la vis.

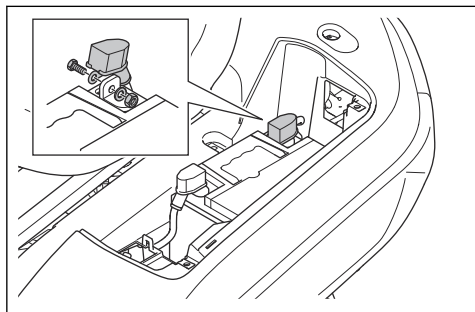

6. Fixez le cache-borne.
7. Installez le compartiment de rangement et les 4 vis.

## Pour retirer et installer la poignée

1. Retirez les 2 vis et la poignée.

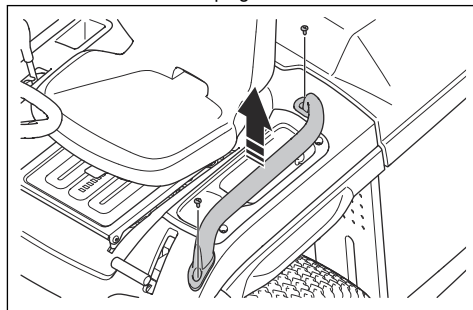

2. Installez la poignée en suivant les étapes dans l'ordre inverse.

## Pour installer les roues anti-arrachement

Reportez-vous à la section *Vue générale du montage* à la page 92 pour connaître les fixations correctes pour cette tâche.

- Installez la roue anti-arrachement (A), la bague (B), la rondelle (C), le boulon (D) et l'écrou (E) dans l'un des 3 trous.

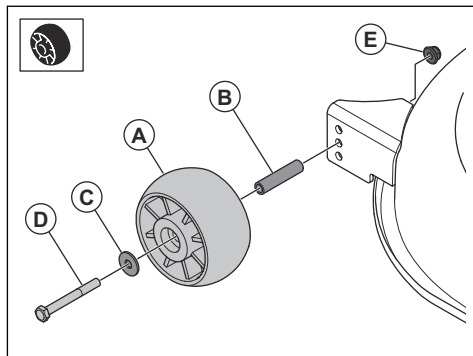

# Utilisation

## Introduction



**AVERTISSEMENT:** Assurez-vous de lire et de comprendre le chapitre dédié à la sécurité avant d'utiliser l'appareil.

## Pour commencer à utiliser Husqvarna Connect

1. Téléchargez l'application Husqvarna Connect sur votre appareil mobile.
2. Enregistrez-vous sur l'application Husqvarna Connect.
3. Suivez les instructions de l'application Husqvarna Connect pour vous connecter et enregistrer le produit.

## Pour remplir le réservoir de carburant



**AVERTISSEMENT:** L'essence est très inflammable. Soyez prudent et faites le plein en extérieur, reportez-vous à *Sécurité carburant* à la page 90.



**AVERTISSEMENT:** N'utilisez pas le réservoir de carburant comme support.



**REMARQUE:** L'utilisation d'un type de carburant inadéquat peut endommager le moteur.

Le moteur fonctionne avec de l'essence ayant un indice d'octane minimum de 91 RON (87 AKI), sans mélange essence-huile. Nous vous recommandons l'essence alkylate, qui est biodégradable. N'utilisez pas d'essence contenant plus de 10 % d'éthanol.

- Contrôlez le niveau de carburant avant chaque utilisation et faites le plein si nécessaire.
- Ne remplissez pas complètement le réservoir de carburant. Laissez un espace minimum de 2,5 cm.

## Pour ajuster le siège



**AVERTISSEMENT:** Ne réglez pas le siège lorsque le produit fonctionne.

1. Pour avancer ou reculer le siège, posez les pieds sur les repose-pieds.

2. Poussez le levier sous le bord avant du siège vers le haut et déplacez le siège dans la position correcte.

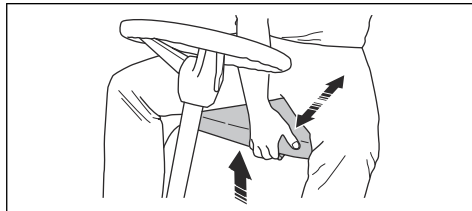

## Avant de démarrer le produit



**AVERTISSEMENT:** avant d'utiliser la machine, veuillez à bien lire et comprendre les instructions de sécurité et les instructions de montage.

1. Contrôlez le niveau d'huile moteur. Reportez-vous à la section *Pour vérifier le niveau d'huile moteur* à la page 106.
2. Remplissez le réservoir de carburant. Reportez-vous à la section *Pour remplir le réservoir de carburant* à la page 96.
3. Assurez-vous que la soupape d'arrêt de carburant est ouverte. La soupape d'arrêt de carburant est ouverte lorsque la languette est orientée vers le tuyau à carburant.

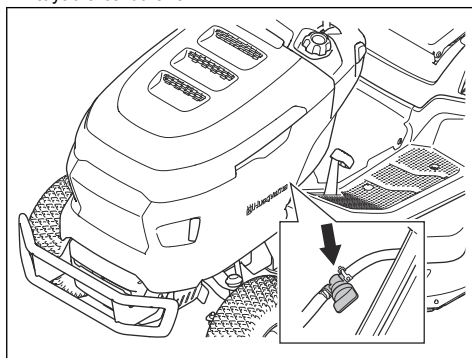

4. Assurez-vous que le système d'entraînement est engagé. Reportez-vous à la section *Pour vérifier le niveau d'huile moteur* à la page 106.
5. Réglez le capteur de bac plein. Reportez-vous à la section *Pour régler le capteur de bac plein* à la page 100.
6. Mettez le carter de coupe à la position la plus haute. Reportez-vous à la section *Pour régler la hauteur de coupe* à la page 98.

## Pour démarrer le produit

1. Assurez-vous que le carter de coupe est désengagé. Reportez-vous à la section *Pour engager et désengager le carter de coupe à la page 98*.
2. Asseyez-vous sur le siège en position de travail.
3. Serrez le frein de stationnement. Reportez-vous à la section *Pour serrer et desserrer le frein de stationnement à la page 97*.
4. Poussez la commande d'accélération en position de demi-accélération (A).

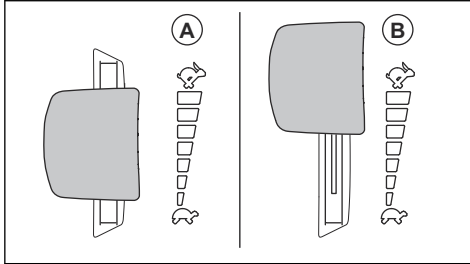

5. Tournez la clé de contact en position de démarrage. Dès que le moteur démarre, relâchez immédiatement la clé de contact. La clé de contact revient automatiquement en position MARCHÉ (I) lorsque vous la relâchez.

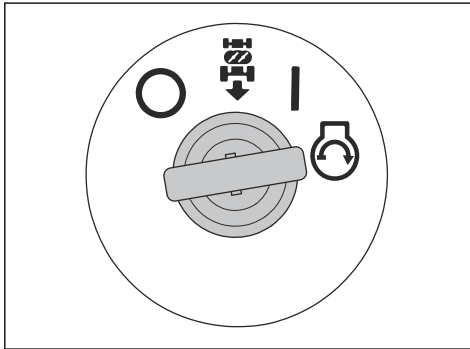

**REMARQUE:** Ne faites pas tourner le démarreur pendant plus de 5 secondes. Si le moteur ne démarre pas, attendez 15 secondes avant de réessayer.

6. Laissez le moteur tourner à demi-régime pendant 3 à 5 minutes avant de le solliciter.

7. Poussez la commande d'accélération en position de plein régime (B).

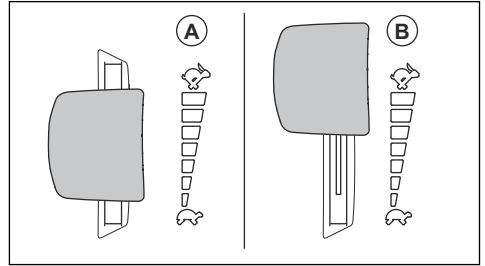

**REMARQUE:** L'engagement du carter de coupe lorsque le moteur est à plein régime entraîne des tensions sur les courroies d'entraînement. Engagez le carter de coupe avant de placer la commande d'accélération en position de plein régime.

## Pour engager et désengager le système d'entraînement

Pour déplacer la machine lorsque le moteur est arrêté, le système d'entraînement doit être désengagé.



**REMARQUE:** Assurez-vous de tirer ou d'enfoncer complètement le levier. N'utilisez pas de position centrale.

Le levier d'engagement ou de désengagement du système d'entraînement se trouve derrière la roue arrière droite.

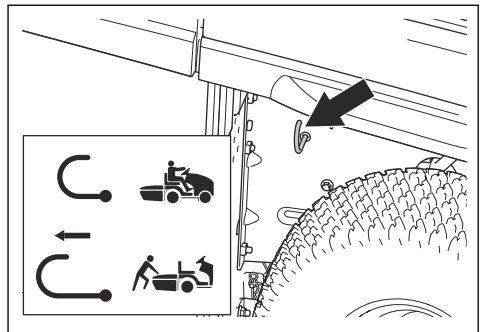

- Poussez le levier au maximum pour engager le système d'entraînement.
- Tirez le levier au maximum pour désengager le système d'entraînement.

## Pour serrer et desserrer le frein de stationnement

- Pour serrer le frein de stationnement, procédez comme suit.

- a) Enfoncez complètement la pédale de frein de stationnement (A) et tirez le verrouillage du frein de stationnement (B) vers le haut.

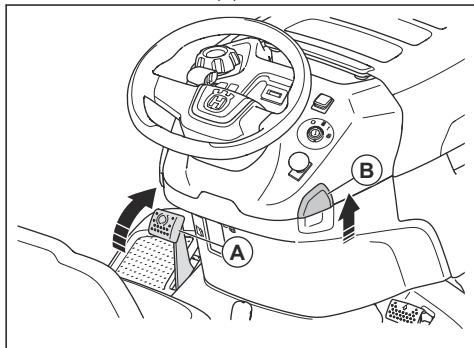

b) Relâchez la pédale de frein de stationnement.

- Pour relâcher le frein de stationnement, appuyez sur la pédale de frein de stationnement et relâchez-la.

## Pour engager et désengager le carter de coupe



**AVERTISSEMENT:** N'utilisez pas le carter de coupe sans qu'un collecteur d'herbe ou un autre accessoire soit installé sur l'évacuation de l'herbe.

- Tirez sur le bouton de PDF pour engager le carter de coupe.

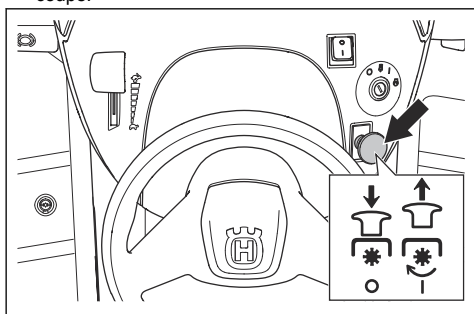

- Appuyez sur le bouton de PDF pour désengager le carter de coupe.

## Pour régler la hauteur de coupe

- Tirez le levier de hauteur de coupe dans la direction du siège et placez-le dans l'une des encoches pour définir la hauteur de coupe.

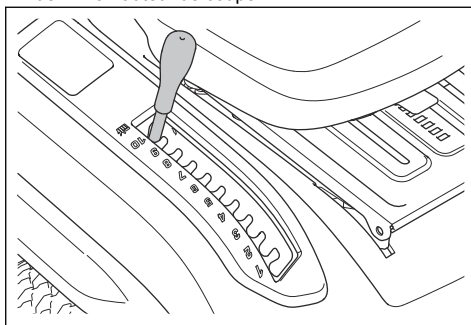

## Pour utiliser le produit

1. Démarrer le moteur. Reportez-vous à la section *Pour démarrer le produit à la page 97*.
2. Relâchez le frein de stationnement. Reportez-vous à la section *Pour serrer et desserrer le frein de stationnement à la page 97*.
3. Enfoncez avec précaution la pédale de marche avant (A) ou la pédale de marche arrière (B). Plus vous appuyez sur la pédale, plus la vitesse augmente.

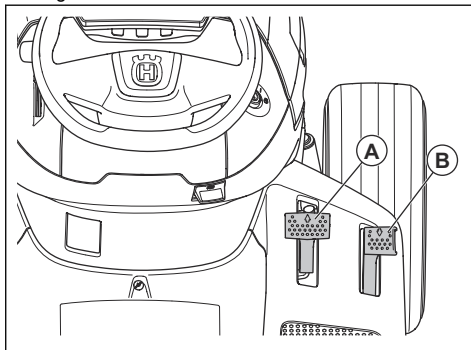

**Remarque:** Les pédales de marche avant et de marche arrière reviennent en position neutre lorsqu'elles sont relâchées.

4. Relâchez les pédales pour freiner.
5. Sélectionnez la hauteur de coupe adaptée. Reportez-vous à la section *Pour régler la hauteur de coupe à la page 98*.
6. Engagez le carter de coupe. Reportez-vous à la section *Pour engager et désengager le carter de coupe à la page 98*.

## Pour utiliser le régulateur de vitesse

Utilisez le régulateur de vitesse uniquement pour la marche avant sur des surfaces planes et droites.

1. Appuyez sur la pédale de marche avant (A). Maintenez la pédale de marche avant dans une position apportant une vitesse adaptée au terrain.

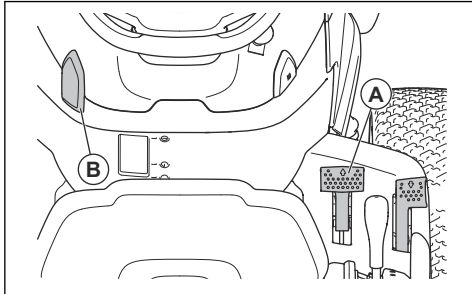

2. Tirez le verrouillage du régulateur de vitesse (B) vers le haut et maintenez-le tout en relâchant la pédale de marche avant.
3. Relâchez le verrouillage du régulateur de vitesse pour engager le régulateur de vitesse.
4. Appuyez sur la pédale de marche avant pour désengager le régulateur de vitesse.

## Pour utiliser le système de sécurité marche arrière (ROS)

**Remarque:** si vous essayez de reculer la tondeuse lorsque le carter de coupe est engagé, le moteur s'arrête immédiatement. Engagez le ROS pour reculer avec la tondeuse lorsque le carter de coupe est engagé.



**AVERTISSEMENT:** avant et pendant que vous utilisez la tondeuse en marche arrière, regardez vers le bas et derrière la tondeuse pour vous assurer de la sécurité des personnes alentour.

1. Pour engager le ROS, tournez la clé de contact dans le sens contraire des aiguilles d'une montre jusqu'à la position ROS.

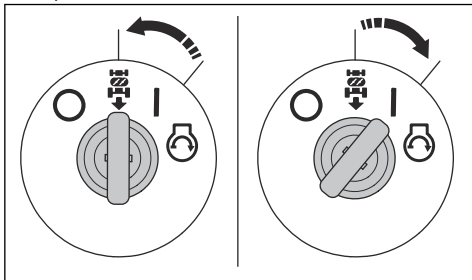

2. Appuyez lentement sur la pédale de marche arrière pour initier le mouvement.
3. Pour désengager le ROS, tournez la clé de contact dans le sens des aiguilles d'une montre jusqu'à la position moteur « activé » (I).

## Pour arrêter le produit

1. Désengagez le carter de coupe. Reportez-vous à la section *Pour engager et désengager le carter de coupe à la page 98*.
2. Tournez la clé de contact en position ARRÊT (O).

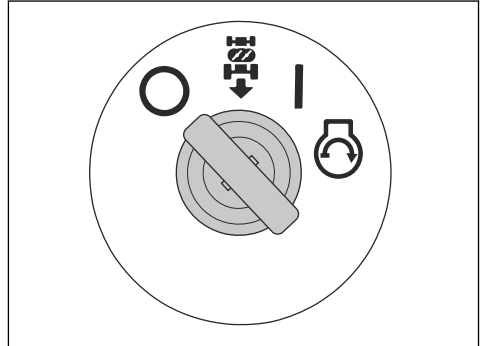

3. Lorsque le produit est à l'arrêt et que le moteur est coupé, serrez le frein de stationnement. Reportez-vous à la section *Pour serrer et desserrer le frein de stationnement à la page 97*.

## Pour obtenir de bons résultats de tonte

- Pour des performances optimales, procédez régulièrement à l'entretien du produit, comme indiqué dans le programme d'entretien. Reportez-vous à la section *Calendrier d'entretien à la page 101*.
- Ne tondez pas la pelouse lorsqu'elle est mouillée. L'herbe humide peut nuire à la qualité de la tonte.
- N'utilisez pas de chaînes à neige lorsque vous utilisez le produit avec un carter de coupe.
- Assurez-vous que le carter de coupe est à niveau. Reportez-vous à la section *Pour régler le parallélisme du carter de coupe à la page 112*.
- Si l'herbe est haute, commencez avec une hauteur de coupe élevée et abaissez-la progressivement.
- Faites avancer la machine à faible vitesse si l'herbe est haute et épaisse.
- Faites tourner le moteur à plein régime lorsque vous coupez l'herbe.
- Coupez l'herbe selon un parcours aléatoire.
- Pour obtenir un résultat de coupe optimal, coupez l'herbe fréquemment.

## Pour vider le collecteur d'herbe

Le produit est doté d'une alarme qui se déclenche lorsque le bac de ramassage est plein. Pour arrêter

l'alarme, désengagez le carter de coupe. Reportez-vous à la section *Pour engager et désengager le carter de coupe à la page 98.*

1. Placez le produit à un endroit vous permettant de vider le collecteur d'herbe.
2. Vérifiez que les pédales sont en position neutre et serrez le frein de stationnement.
3. Déplacez le levier de verrouillage du bac de ramassage en position déverrouillée.

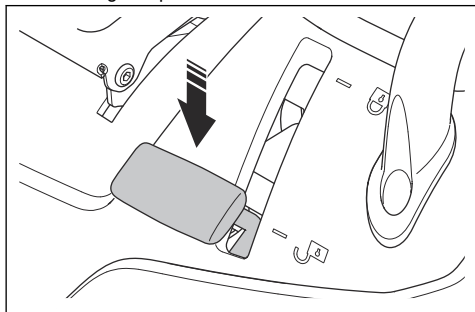

4. Tirez la poignée du collecteur d'herbe vers le haut jusqu'à la position la plus élevée.

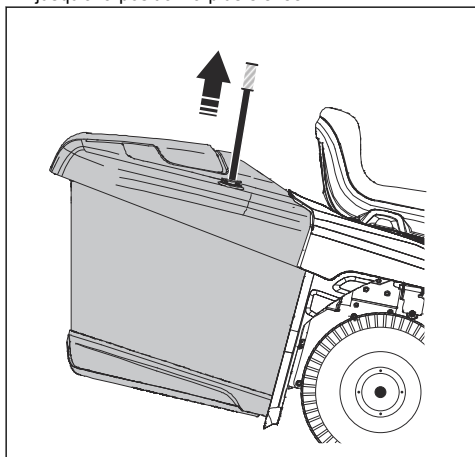

5. Tirez la poignée du collecteur d'herbe vers l'avant pour incliner le collecteur d'herbe et vider l'herbe.

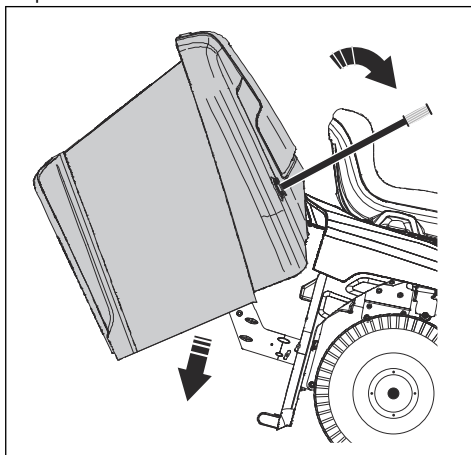

6. Poussez la poignée du collecteur d'herbe vers l'arrière pour abaisser le collecteur d'herbe. Assurez-vous que le bac de ramassage est complètement abaissé.
7. Placez le levier de verrouillage du bac de ramassage en position verrouillée. Le bac de ramassage se verrouille en position.

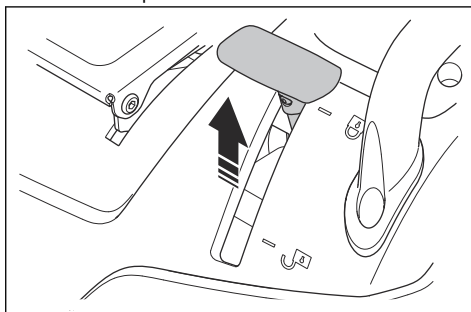

### Pour régler le capteur de bac plein

1. Arrêtez le moteur et appliquez le frein de stationnement.

2. Pour régler le capteur de bac plein, déplacez le levier.

- a) Si l'herbe est lourde, poussez le levier vers l'intérieur.
- b) Si l'herbe est sèche, tirez le levier vers l'extérieur.

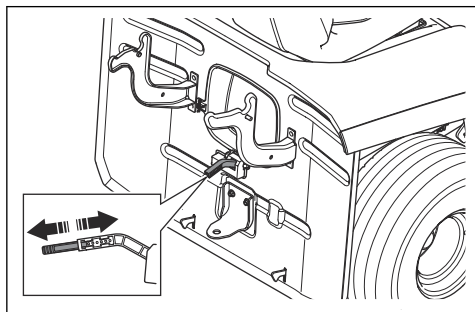

## Entretien

### Introduction



**AVERTISSEMENT:** Avant d'effectuer des travaux d'entretien, vous devez lire et comprendre le chapitre sur la sécurité.

### Calendrier d'entretien

X = Les instructions sont mentionnées dans ce manuel d'utilisation.

O = Les instructions ne sont pas mentionnées dans ce manuel d'utilisation. Faites réaliser l'entretien par un agent d'entretien agréé.

Calendrier d'entretien		Avant chaque utilisation/une fois par semaine	Toutes les 50 h ou tous les ans
Général	Nettoyez la batterie et les bornes.		O
	Contrôlez le niveau de la batterie. Chargez la batterie si nécessaire.		X
	Examinez toutes les courroies et poulies pour vérifier qu'elles ne sont pas usées ou endommagées. Remplacez les pièces usées ou endommagées.		O
	Nettoyez le moteur et la transmission.	X	X
	Examinez tous les câbles pour vérifier l'absence de dommages.		O
	Lubrifiez le produit. Reportez-vous à la vue d'ensemble de la lubrification.		X
	Assurez-vous que toutes les fixations sont serrées correctement.		O
	Assurez-vous que la pression de tous les pneus est correcte.	X	X

Calendrier d'entretien		Avant chaque utilisation/une fois par semaine	Toutes les 50 h ou tous les ans
Moteur	Vérifiez que le tuyau à carburant n'est pas usé ni endommagé. Remplacez le tuyau à carburant si nécessaire.		O
	Remplacez le filtre à carburant.		X
	Nettoyez le filtre à air.	X	
	Remplacez le filtre à air.		X
	Vérifiez le silencieux et le déflecteur de chaleur.	X	X
	Contrôlez le niveau d'huile moteur. Faites le plein d'huile moteur si nécessaire.	X	
	Changez l'huile moteur.		X
	Remplacez le filtre à huile du moteur.		X
	Remplacez la bougie.		X
	Vérifiez la vitesse du moteur. Réglez la vitesse du moteur si nécessaire.		O
Transmission, commandes et système d'entraînement	Vérifiez le ventilateur de refroidissement de la transmission.	X	X
	Retirez les roues et lubrifiez les essieux.		O
	Assurez-vous que le produit ne bouge pas lorsque les pédales sont en position neutre.		X
	Contrôlez les marches avant et arrière à différentes vitesses.		O
	Vérifiez l'interrupteur de commande d'engagement de la lame.		X
	Vérifiez l'interrupteur du levier de hauteur de coupe.		X
	Vérifiez les interrupteurs des pédales de marche avant et de marche arrière.		X
	Vérifiez le frein de stationnement.	X	
Équipement de coupe	Nettoyez le carter de coupe, le dessous des capots de courroie et le dessous du carter de coupe.		X
	Vérifiez le parallélisme du carter de coupe. Réglez le carter de coupe si nécessaire.		X
	Vérifiez que la courroie du carter de coupe n'est pas usée ou endommagée.		O
	Examinez les lames pour vérifier l'absence d'usure ou de dommages. Aiguisez ou remplacez les lames si nécessaire.		X
	Vérifiez les freins de lame (le cas échéant).		O

Calendrier d'entretien		Avant chaque utilisation/une fois par semaine	Toutes les 50 h ou tous les ans
Bac de ramassage (modèles TC uniquement)	Examinez le bac de ramassage et les interrupteurs du bac de ramassage.		X

## Calendrier de lubrification

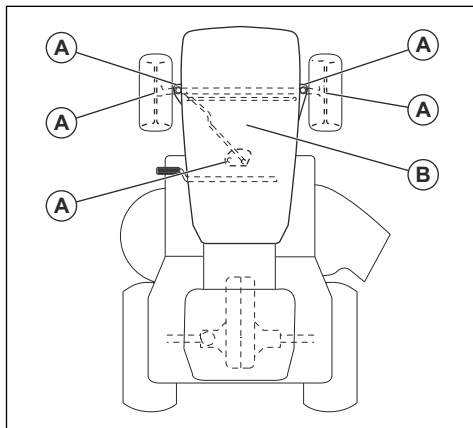

A. Lubrification générale. Lubrifiez le raccord de graissage de la broche et les dents de l'engrenage de la pièce et de la colonne de direction.

B. Lubrification du moteur. Reportez-vous à la section *Pour vérifier le niveau d'huile moteur à la page 106*.

## Pour nettoyer le produit



**REMARQUE:** N'utilisez pas de nettoyeur haute pression ni de dispositif de lavage à la vapeur. L'eau risque de pénétrer dans les paliers de lames et les raccords électriques et provoquer leur corrosion, ce qui endommagerait la machine.

Nettoyez la machine immédiatement après utilisation.

- Ne nettoyez pas les surfaces chaudes telles que le moteur, le silencieux et le système d'échappement. Patientez jusqu'à ce que les surfaces refroidissent, puis enlevez l'herbe et les saletés.
- Avant de la nettoyer avec de l'eau, nettoyez-la avec une brosse. Retirez l'herbe coupée et les saletés sur et autour de la transmission, de la prise d'air de la transmission et du moteur.
- Nettoyez le dessus du carter de coupe, le dessous des capots de courroie et le dessous du carter de coupe. Pour nettoyer le carter de coupe, reportez-vous à la section *Pour nettoyer le carter de coupe à la page 103*.

- Nettoyez la machine à l'eau courante à l'aide d'un tuyau. N'utilisez pas de haute pression.
- Ne dirigez pas le jet vers les composants électriques ou les paliers. Les détergents aggravent généralement les dommages.
- Lorsque la machine est propre, démarrez le carter de coupe quelques instants afin d'éliminer l'eau résiduelle.

## Pour nettoyer le moteur et le silencieux

Maintenir le moteur et le silencieux exempt de l'herbe coupée et les saletés. L'herbe coupée trempée dans le carburant ou l'huile sur le moteur peut augmenter le risque d'incendie et le risque que le moteur devienne trop chaud. Laissez refroidir le moteur avant que celui-ci est nettoyée. Nettoyer avec de l'eau et une brosse.

L'herbe coupée autour du silencieux sécher rapidement et représentent un risque d'incendie. Utilisez une brosse ou de retirer l'herbe coupée avec de l'eau quand le silencieux est froid.

## Pour nettoyer le carter de coupe



**AVERTISSEMENT:** n'utilisez pas la machine si le port de lavage est cassé ou manquant. Il existe un risque de projection d'objets. Remplacez immédiatement tout port de lavage cassé ou manquant.

1. Stationnez la tondeuse dans une zone dégagée de votre pelouse, à proximité d'une source d'eau, par exemple un tuyau d'arrosage.



**REMARQUE:** ne dirigez pas la goulotte d'évacuation de la tondeuse vers des bâtiments ou des véhicules.

2. Assurez-vous que le carter de coupe est désengagé. Reportez-vous à la section *Pour engager et désengager le carter de coupe à la page 98*.
3. arrêtez le moteur. Reportez-vous à la section *Pour arrêter le produit à la page 99*.
4. Serrez le frein de stationnement. Reportez-vous à la section *Pour serrer et desserrer le frein de stationnement à la page 97*.

- Raccordez un tuyau d'arrosage (A) au port de lavage (B) et démarrez l'alimentation en eau domestique.

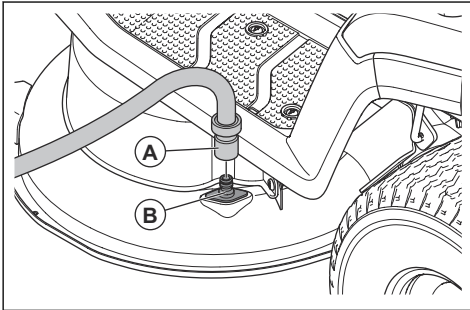

- Asseyez-vous sur le siège et démarrez le moteur. Reportez-vous à la section *Pour démarrer le produit à la page 97*.



**REMARQUE:** Examinez à nouveau la zone pour vous assurer qu'elle est dégagée avant de démarrer le moteur.

- Engagez le carter de coupe et laissez-le tourner à plein régime jusqu'à ce qu'il soit propre. Reportez-vous à la section *Pour engager et désengager le carter de coupe à la page 98*.
- Désengagez le carter de coupe et arrêtez le moteur. Reportez-vous à la section *Pour engager et désengager le carter de coupe à la page 98* et *Pour arrêter le produit à la page 99*.
- Arrêtez l'alimentation en eau domestique et débranchez le tuyau d'arrosage du port de lavage.
- Déplacez la machine vers une zone sèche.
- Asseyez-vous sur le siège et démarrez le moteur. Reportez-vous à la section *Pour démarrer le produit à la page 97*.
- Engagez le carter de coupe et laissez-le fonctionner jusqu'à ce qu'il soit sec.

### Pour nettoyer la prise d'air du moteur



**AVERTISSEMENT:** arrêtez le moteur. La prise d'air comporte des pièces rotatives qui peuvent provoquer des blessures aux doigts.

**Remarque:** l'illustration montre un type de moteur. Le moteur de votre produit peut être différent, mais la procédure est identique.

- Ouvrez le capot du moteur.

- Assurez-vous que la prise d'air du moteur n'est pas obstruée.

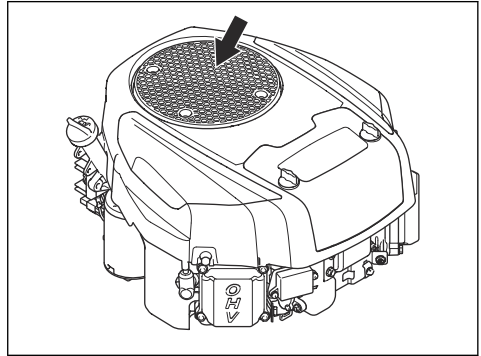

- Retirez tout résidu d'herbe et de saletés avec une brosse.

### Pour nettoyer le ventilateur de refroidissement de la transmission



**AVERTISSEMENT:** arrêtez le moteur. Le ventilateur de refroidissement tourne et peut blesser vos doigts.

- Déposez la goulotte centrale. Reportez-vous à la section *Pour démonter et remonter la goulotte centrale à la page 112*.
- Nettoyez le ventilateur de refroidissement de la transmission à l'air comprimé.

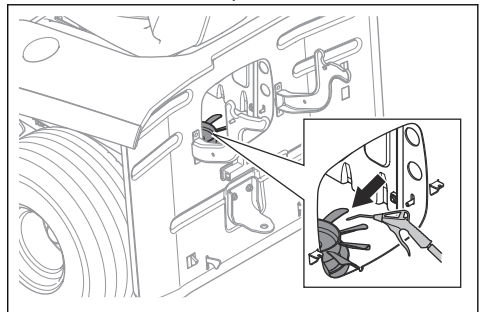

## Dépose et installation du capot du moteur

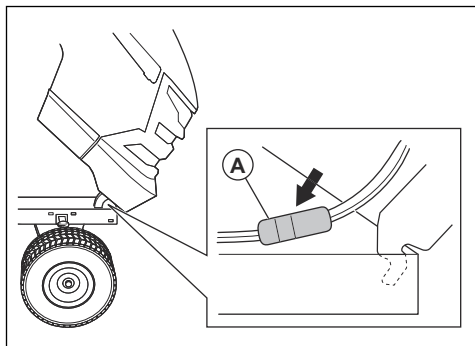

1. Ouvrez le capot du moteur.
2. Débranchez le connecteur de câble des phares (A).
3. Inclinez le capot du moteur vers l'avant et soulevez-le pour le retirer du produit.
4. Installez le capot du moteur en suivant les étapes dans l'ordre inverse.

## Pour contrôler le frein de stationnement

1. Stationnez le produit sur une surface dure en pente.

**Remarque:** ne garez pas le produit sur une pente herbeuse lorsque vous contrôlez le frein de stationnement.

2. Serrez le frein de stationnement. Reportez-vous à la section *Pour serrer et desserrer le frein de stationnement à la page 97*.
3. Si le produit commence à se déplacer, faites régler le frein de stationnement par un atelier d'entretien Husqvarna.
4. Appuyez sur la pédale de frein de stationnement à nouveau pour desserrer le frein de stationnement.

## Pour remplacer le filtre à carburant

**Remarque:** l'illustration montre un type de filtre à carburant. Le filtre à carburant de votre produit peut être différent, mais la procédure est identique.

1. Ouvrez le capot du moteur pour accéder au filtre à carburant.
2. Fermez la soupape d'arrêt de carburant.
3. Comprimez le tuyau du réservoir de carburant pour éviter toute fuite.
4. Retirez les colliers de flexible du filtre à carburant à l'aide d'une pince plate.

5. Retirez le filtre à carburant des extrémités des flexibles. Une petite quantité de carburant peut s'écouler.

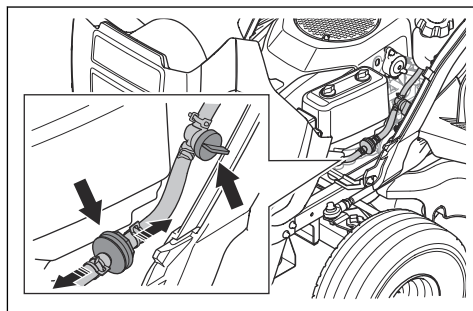

6. Poussez le filtre à carburant neuf dans les extrémités des flexibles. Appliquez du détergent liquide sur les extrémités du filtre pour l'emboîter plus facilement.
7. Poussez les colliers de serrage sur le filtre à carburant.

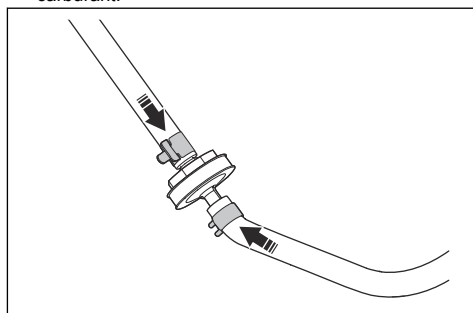

## Pour nettoyer et remplacer le filtre à air

**Remarque:** l'illustration montre un type de filtre à air. Le filtre à air de votre produit peut être différent, mais la procédure est identique.

1. Tournez les 2 boutons d'un quart de tour dans le sens contraire des aiguilles d'une montre.

2. Retirez le couvercle de filtre à air.

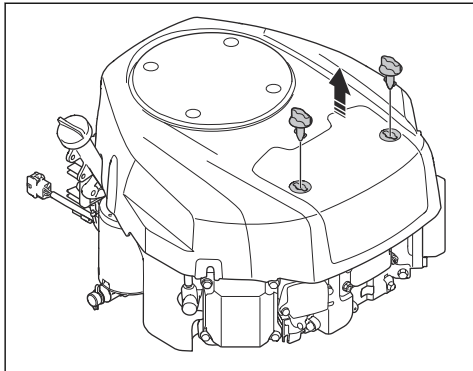

3. Retirez le filtre à air avec précaution.

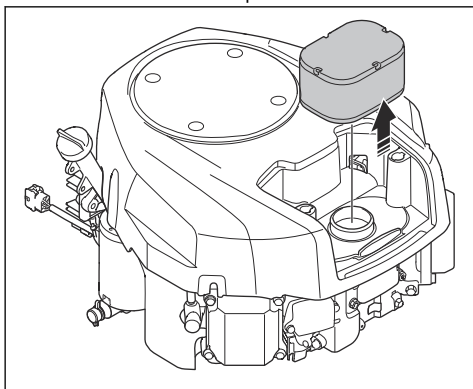

4. Pour nettoyer un filtre à air en mousse, procédez comme suit.
- Déposez le filtre à air en mousse de la cartouche de filtre à air.
  - Nettoyez le filtre à air en mousse avec un détergent doux.
  - Laissez sécher le filtre à air en mousse.
  - Installez le filtre à air en mousse autour de la cartouche de filtre à air.
5. Pour nettoyer un filtre à air en papier, procédez comme suit.
- Frappez le filtre à air en papier contre une surface dure.
  - Soufflez de l'air comprimé depuis l'intérieur du filtre à air en papier.



**REMARQUE:** Si le filtre à air en papier est encore sale, alors il doit être remplacé.

6. Installez le filtre à air en suivant les étapes dans l'ordre inverse.

## Pour examiner et remplacer une bougie

- Ouvrez le capot du moteur.
- Retirez le capuchon de la bougie et nettoyez autour de la bougie.
- Retirez la bougie à l'aide d'une clé à bougie.
- Vérifiez la bougie d'allumage. Remplacez-la si les électrodes sont brûlées ou si l'isolation est fissurée ou endommagée. Si la bougie n'est pas endommagée, nettoyez-la avec une brosse en acier.
- Mesurez l'écartement des électrodes et vérifiez qu'il est correct. Reportez-vous à la section *Caractéristiques techniques à la page 122*.

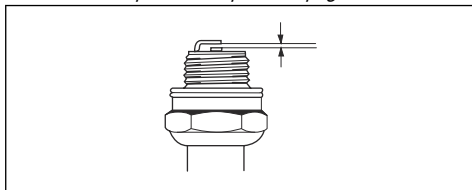

- Pliez l'électrode latérale pour régler l'écartement.
- Remettez la bougie en place et vissez-la à la main jusqu'à ce qu'elle atteigne son logement.
- Serrez la bougie avec la clé à bougie de façon à comprimer la rondelle.
- Serrez une bougie usagée d'un huitième de tour supplémentaire et une nouvelle bougie plus d'un quart de tour supplémentaire.



**REMARQUE:** Les bougies qui ne sont pas correctement serrées peuvent endommager le moteur.

10. Fixez le chapeau de bougie.



**REMARQUE:** Ne tentez pas de démarrer le moteur si vous avez retiré la bougie ou le câble d'allumage.

## Pour vérifier le niveau d'huile moteur

**Remarque:** l'illustration montre un type de moteur. Le moteur de votre produit peut être différent, mais la procédure est identique.

- Garez la machine sur une surface plane et arrêtez le moteur.
- Ouvrez le capot du moteur.

3. Desserrez la jauge et sortez-la.

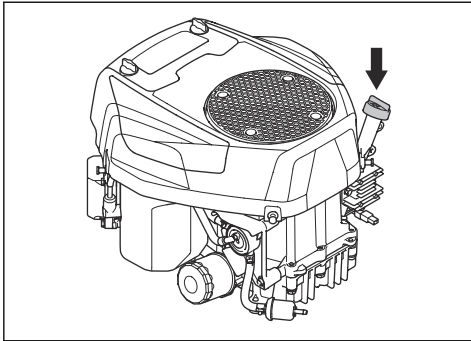

4. Nettoyez l'huile sur la jauge.  
 5. Réinsérez la jauge et serrez-la.  
 6. Desserrez et retirez la jauge, puis lisez le niveau d'huile.  
 7. Le niveau d'huile doit se situer entre les repères indiqués sur la jauge. Si le niveau est proche du repère ADD, remplissez d'huile jusqu'à atteindre le repère FULL.

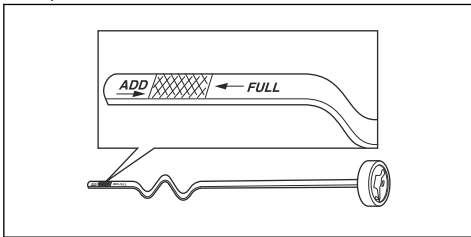

8. Remplissez le réservoir d'huile par l'orifice de la jauge. Remplissez le réservoir d'huile lentement.

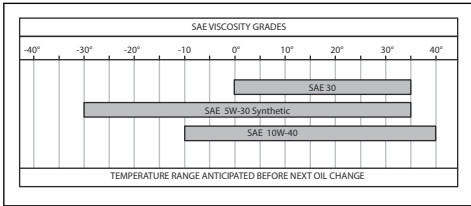

**Remarque:** Reportez-vous à la section *Caractéristiques techniques à la page 122* pour connaître les types d'huile moteur que nous recommandons.

9. Serrez la jauge.  
 10. Démarrez le moteur et laissez-le tourner au régime de ralenti pendant environ 30 secondes.  
 11. arrêtez le moteur.  
 12. Attendez 30 secondes et contrôlez à nouveau le niveau d'huile.

## Remplacement de l'huile moteur

Si le moteur est froid, démarrez-le et laissez-le tourner pendant 1 à 2 minutes avant de vidanger l'huile moteur. Ainsi, l'huile moteur sera chaude et plus facile à vidanger.



**AVERTISSEMENT:** Ne faites pas fonctionner le moteur pendant plus de 1 à 2 minutes avant de vidanger l'huile moteur. L'huile moteur devient très chaude et peut causer des brûlures graves. Laissez le moteur refroidir avant de vidanger l'huile moteur.



**AVERTISSEMENT:** Si vous renversez de l'huile moteur sur vous, nettoyez avec de l'eau et du savon.

1. Déposez le flexible de vidange d'huile (A) du support (B) et faites-le passer par l'interstice (C).

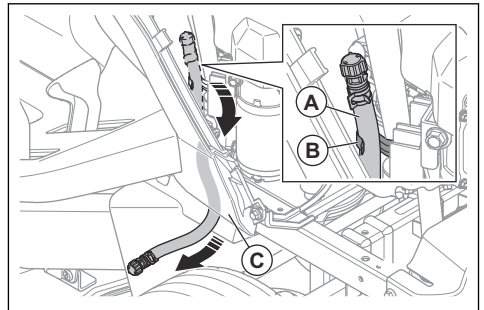

2. Placez un récipient sous le bouchon de vidange d'huile.  
 3. Enlevez la jauge.  
 4. Déposez le bouchon d'extrémité du robinet de purge d'huile sur le tuyau de vidange d'huile et laissez l'huile moteur s'écouler dans le récipient.

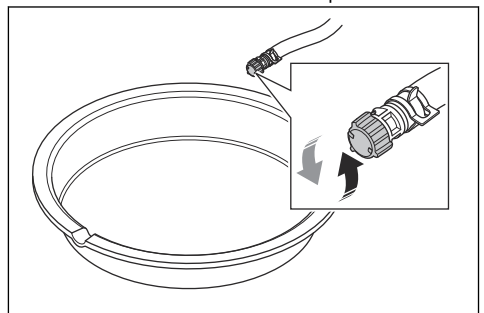

5. Lorsque toute l'huile est vidangée, installez le bouchon d'extrémité sur le robinet de purge d'huile.

- Si le moteur est équipé d'un filtre à huile, remplacez le filtre à huile. Reportez-vous à la section *Pour remplacer le filtre à huile à la page 108*.
- Remplissez le réservoir d'huile par l'orifice de la jauge. Remplissez le réservoir d'huile lentement.

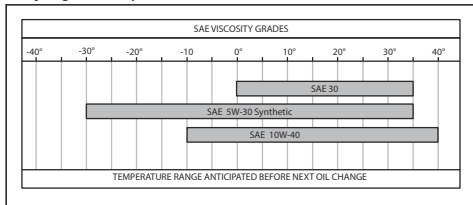

**Remarque:** Reportez-vous à la section *Caractéristiques techniques à la page 122* pour connaître les types d'huile moteur que nous recommandons.

- Installez la jauge.
- Mettez au rebut l'huile moteur usagée.

### Pour remplacer le filtre à huile



**AVERTISSEMENT:** Utilisez des gants de protection. Si vous renversez de l'huile moteur sur vous, nettoyez avec de l'eau et du savon.

**Remarque:** l'illustration montre un type de filtre à huile. Le filtre à huile de votre produit peut être différent, mais la procédure est identique.

- Vidangez l'huile moteur. Reportez-vous à la section *Remplacement de l'huile moteur à la page 107*.
- Tournez le filtre à huile dans le sens contraire des aiguilles d'une montre pour le retirer.

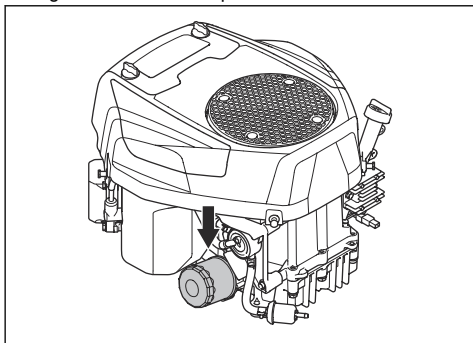

- Lubrifiez légèrement le joint en caoutchouc sur le nouveau filtre à huile avec de l'huile moteur neuve.

- Tournez le filtre à huile à la main, dans le sens des aiguilles d'une montre, jusqu'à ce que le joint en caoutchouc soit en position, puis serrez un demi-tour supplémentaire.
- Remplissez le moteur d'huile moteur neuve. Reportez-vous à la section *Pour vérifier le niveau d'huile moteur à la page 106*.
- Démarré le moteur et laissez-le tourner au régime de ralenti pendant 3 minutes.
- Coupez le moteur, puis assurez-vous que le filtre à huile ne fuit pas.
- Remplissez d'huile moteur pour compenser la quantité d'huile contenue dans le nouveau filtre à huile.

### Pour remplacer le fusible principal

Le fusible principal se trouve dans le porte-fusible sur le relais de démarrage, en dessous du siège.

- Rabattez le siège vers l'avant.
- Retirez le connecteur du porte-fusible.
- Sortez le fusible principal du porte-fusible.

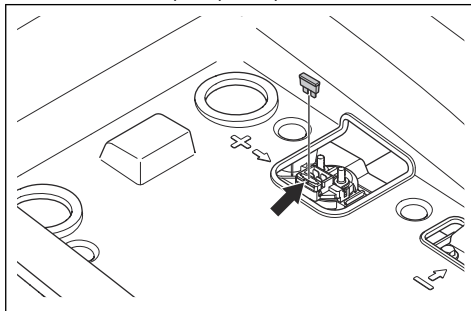

- Remplacez le fusible grillé par un fusible neuf du même type. Reportez-vous à la section *Caractéristiques techniques à la page 122*.

**Remarque:** 1 fusible de rechange est fourni avec le produit. Le porte-fusible de rechange se trouve sur la partie inférieure du connecteur, sous le siège.

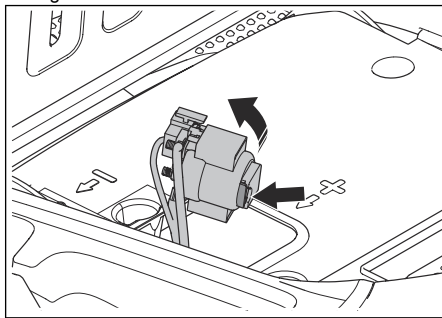

si le fusible principal saute à nouveau peu de temps après son remplacement, il existe un court-circuit. Réparez le court-circuit avant d'utiliser de nouveau le produit.

## Pour charger la batterie

Chargez la batterie si elle est trop faible pour démarrer le moteur.

1. Branchez le câble de charge positif (+) à la borne positive (+) (A) de l'électrovanne du démarreur.

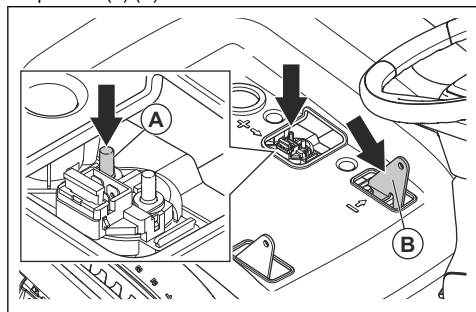

2. Branchez le câble de charge négatif (-) à la borne négative (-) (B).
3. Utilisez un chargeur de batterie standard.



**REMARQUE:** N'utilisez pas d'accélérateur de charge/de dispositif d'aide au démarrage. Vous pourriez endommager le système électrique du produit.

4. Débranchez toujours le chargeur avant de démarrer le moteur.

## Pour effectuer un démarrage d'urgence du moteur

Si la batterie est trop faible pour démarrer le moteur, vous pouvez utiliser des câbles de démarrage pour effectuer un démarrage d'urgence. Ce produit est équipé d'un système de terre négatif de 12 V. Le produit utilisé pour le démarrage d'urgence doit également être équipé du même système.

### Pour connecter les câbles de démarrage



**AVERTISSEMENT:** Risque d'explosion en raison de gaz explosifs émis par la batterie. Ne branchez pas la borne négative de la batterie chargée sur ou à proximité de la borne négative de la batterie déchargée.



**REMARQUE:** N'utilisez pas la batterie de votre produit pour démarrer d'autres véhicules.

1. Branchez une extrémité du câble de batterie rouge à la borne POSITIVE (+) (A) sur le relais de démarrage sous le siège.

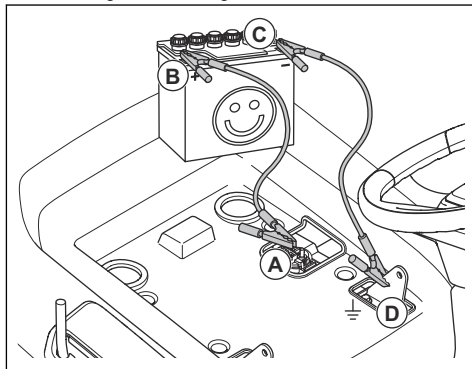

2. Branchez l'autre extrémité du câble rouge à la borne POSITIVE (+) de la batterie complètement chargée (B).



**AVERTISSEMENT:** Ne laissez pas les extrémités du câble de batterie rouge toucher le châssis. Cela provoquerait un court-circuit.

3. Branchez une extrémité du câble noir de la batterie sur la borne de batterie NÉGATIVE (-) (C) de la batterie chargée.
4. Branchez l'autre extrémité du câble noir de la batterie sur une MASSE DU CHÂSSIS (D), à l'écart du réservoir de carburant et de la batterie.

### Pour retirer les câbles de démarrage

**Remarque:** Retirez les câbles de démarrage dans l'ordre inverse de leur branchement.

1. Retirez le câble NOIR du châssis.
2. Retirez le câble NOIR de la batterie complètement chargée.
3. Retirez le câble ROUGE des 2 batteries.

### Pour remplacer la batterie



**AVERTISSEMENT:** risque de choc électrique et de brûlures graves. N'utilisez pas de bracelets en métal ou d'autres accessoires en métal. Les objets métalliques qui entrent en contact avec les bornes de la batterie peuvent provoquer des brûlures, un choc électrique et un court-circuit de la batterie.

1. Rabattez le siège vers l'avant.

2. Retirez les 4 vis et le compartiment de rangement.

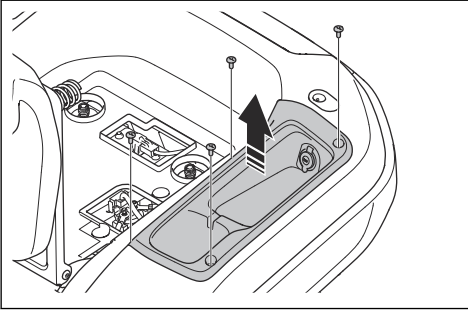

3. Déposez le cache-borne du câble de batterie noir.  
4. Retirez la vis, la rondelle, l'écrou et le câble noir de la batterie de la borne négative (-) de la batterie.

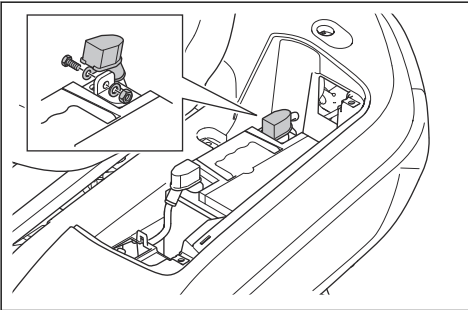

5. Déposez le cache-borne du câble de batterie rouge.  
6. Déposez la vis, l'écrou et le câble rouge de la batterie de la borne positive (+) de la batterie.  
7. Sortez délicatement la batterie de la machine.  
8. Mettez une batterie neuve en place.  
9. Fixez le câble de batterie rouge à la borne positive (+) de la batterie et installez l'écrou et la vis.  
10. Posez le cache-borne sur le câble de batterie rouge.  
11. Branchez le câble noir de la batterie à la borne négative (-) de la batterie et installez l'écrou, la vis et le cache-borne.  
12. Posez le capot de batterie et fixez la sangle.

13. Installez le compartiment de rangement et les 4 vis.

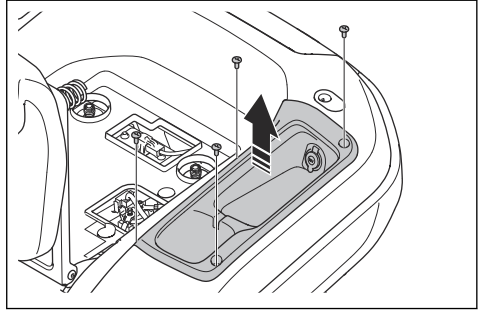

## Pression des pneus

Assurez-vous que la pression des 4 pneus est correcte. Reportez-vous à la section *Caractéristiques techniques* à la page 122.

## Carter de coupe

### Pour retirer et installer le carter de coupe

1. Désengagez le carter de coupe et arrêtez le moteur.
2. Mettez le carter de coupe à la position la plus basse.
3. Retirez les 3 vis et le carter de courroie gauche.

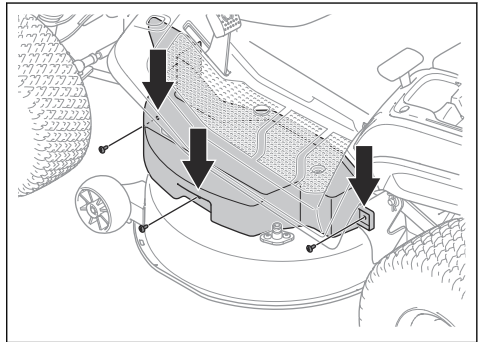

4. Retirez les 3 vis et le carter de courroie droit.

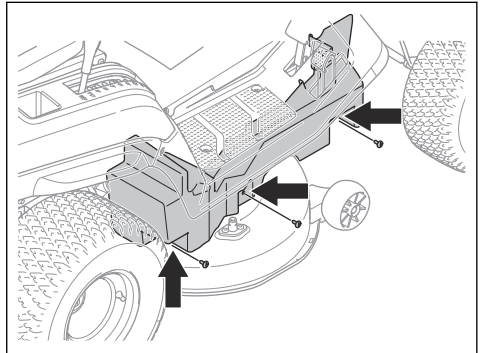

5. Retirez les 2 ressorts (A) de leurs supports (B) pour diminuer la tension des 2 courroies du carter de coupe.

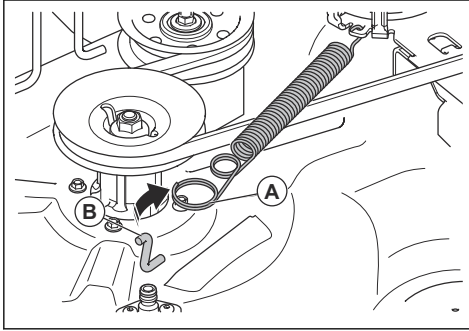

6. Retirez la courroie du carter de coupe de la poulie du moteur.  
 7. Suivez les étapes ci-dessous pour déconnecter la liaison avant.
- a) Retirez le clip (C) et la rondelle (D).

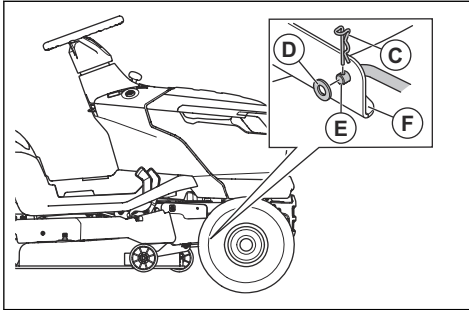

- b) Déconnectez la liaison avant (E) du support (F) sur le carter de coupe.  
 c) Placez la liaison avant dans le support de liaison avant.

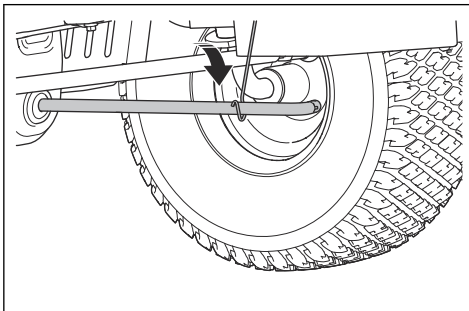

8. Suivez les étapes ci-dessous pour déconnecter les 2 liaisons arrière. Il y a une liaison arrière sur le côté gauche et une liaison arrière sur le côté droit du produit.



**AVERTISSEMENT:** Le carter de coupe est lourd. Utilisez un pied-de-biche ou un outil équivalent sous le carter de coupe pour maintenir le poids du carter de coupe lorsque vous déconnectez les 2 liaisons arrière.

- a) Retirez le clip (E) et la rondelle (F) de l'extrémité avant de la liaison arrière gauche.

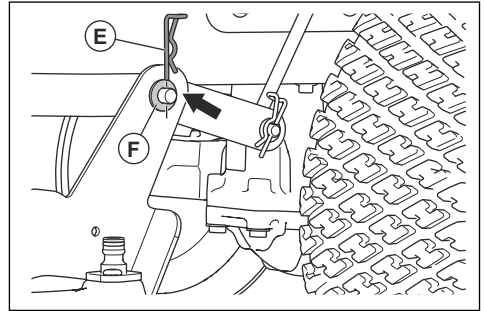

- b) Déconnectez le carter de coupe de la liaison arrière gauche.  
 c) Tirez sur le levier de hauteur de coupe avec une main et maintenez-le dans sa position la plus basse. Retirez le clip et la rondelle de l'avant de la liaison arrière droite.



**AVERTISSEMENT:** ne relâchez pas le levier de hauteur de coupe. le mécanisme de réglage de la hauteur de coupe est équipé d'un ressort. La force du ressort peut provoquer des blessures par écrasement si vous ne tirez pas et ne maintenez pas le levier de hauteur de coupe.

- d) Déconnectez le carter de coupe de la liaison arrière droite.  
 e) Relâchez avec précaution le levier de hauteur de coupe.



**AVERTISSEMENT:** le mécanisme de réglage de la hauteur de coupe est équipé d'un ressort. La force exercée par le ressort peut provoquer des blessures par écrasement. Maintenez toutes les parties du corps à l'écart.

9. Placez le levier de hauteur de coupe sur la position la plus haute.

10. Abaissez la goulotte inférieure et retirez le carter de coupe du produit.

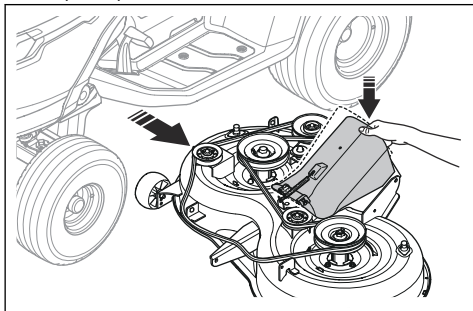

11. Installez le carter de coupe dans l'ordre inverse.



**REMARQUE:** Assurez-vous que la courroie d'entraînement est installée correctement et qu'elle n'est pas comprimée lors de l'installation du carter de coupe.

- a) Assurez-vous que la goulotte inférieure est en bonne position lorsque vous installez le carter de coupe.

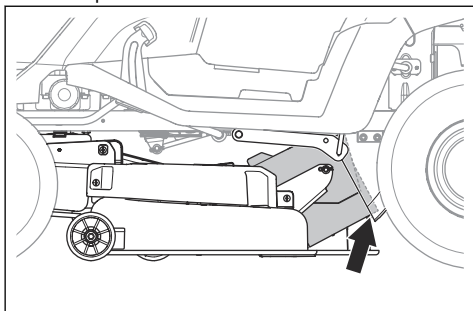

### Pour démonter et remonter la goulotte centrale

1. Désengagez le carter de coupe et arrêtez le moteur.
2. Retirez le collecteur d'herbe.

3. Déposez les 2 clips.

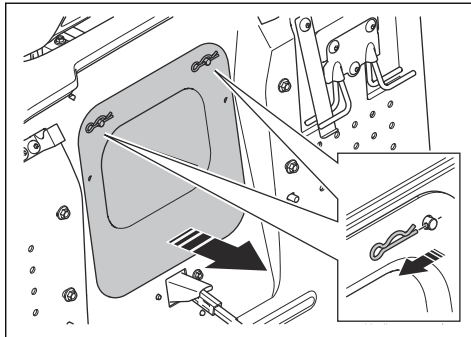

4. Retirez la goulotte centrale.
5. Installez la goulotte centrale en suivant les étapes dans l'ordre inverse.

### Pour régler le parallélisme du carter de coupe

#### Pour régler le carter de coupe latéralement

Si la hauteur de coupe est différente entre les côtés droit et gauche, vous pouvez la régler.

1. Assurez-vous que la pression des 4 pneus est correcte. Reportez-vous à la section *Pression des pneus* à la page 110.
2. Stationnez le produit sur une surface plane.
3. Mettez le carter de coupe à la position la plus haute.
4. Mesurez la distance (X) entre le bord inférieur du carter de coupe et le sol du côté gauche et du côté droit. Cette distance doit être identique des 2 côtés.

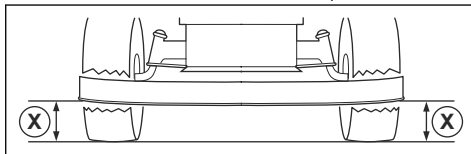

**AVERTISSEMENT:** les lames du carter de coupe sont affûtées et peuvent causer des blessures. Utilisez des gants de protection.

5. Desserrez les contre-écrous des barres de réglage de la hauteur de coupe.

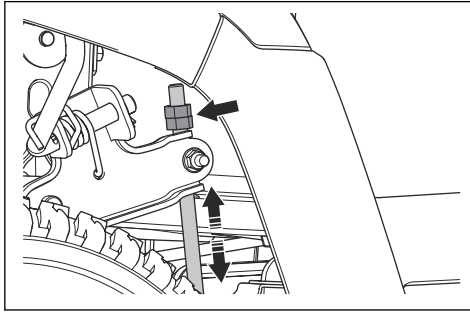

**Remarque:** Les barres de réglage de la hauteur de coupe se trouvent derrière le carter de coupe, devant les roues arrière.

6. Réglez les écrous des barres de réglage de la hauteur de coupe jusqu'à ce que le carter de coupe ait la même hauteur de coupe sur les côtés gauche et droit.
- Tournez les écrous dans le sens contraire des aiguilles d'une montre pour abaisser le carter de coupe.
  - Tournez les écrous dans le sens des aiguilles d'une montre pour relever le carter de coupe.
7. Mesurez à nouveau la distance. Réglez jusqu'à ce que les 2 côtés soient égaux.
8. Serrez les contre-écrous lorsque le réglage latéral est terminé.
9. Coupez un peu d'herbe et examinez les résultats. Ajustez si nécessaire.

#### Pour régler le carter de coupe à l'avant et à l'arrière

Le carter de coupe doit être au même niveau du côté droit et du côté gauche avant de procéder au réglage de l'avant et de l'arrière. Reportez-vous à la section *Pour régler le carter de coupe latéralement à la page 112*.

- Assurez-vous que la pression des 4 pneus est correcte. Reportez-vous à la section *Pression des pneus à la page 110*.
- Stationnez le produit sur une surface plane.
- Mettez le carter de coupe à la position la plus haute.

4. Mesurez la distance entre le bord inférieur du carter de coupe et le sol à l'arrière (A) et à l'avant (B). La distance à l'avant doit être inférieure de 5 à 10 mm à la distance mesurée à l'arrière.

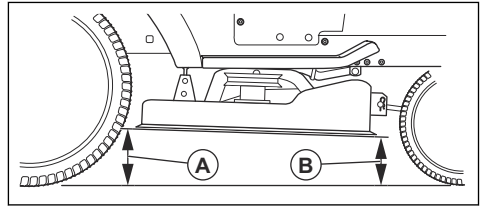

**AVERTISSEMENT:** les lames du carter de coupe sont affûtées et peuvent causer des blessures. Utilisez des gants de protection.

5. S'il est nécessaire d'effectuer un réglage à l'avant, desserrez le contre-écrou et tournez l'écrou sur la liaison avant.

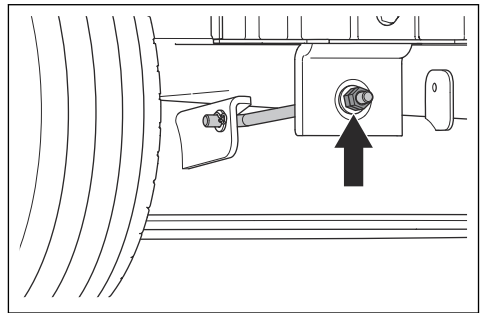

**Remarque:** La liaison avant se trouve à l'avant du produit, derrière le silencieux.

- Tournez l'écrou dans le sens contraire des aiguilles d'une montre pour abaisser l'avant du carter de coupe.
- Tournez l'écrou dans le sens des aiguilles d'une montre pour relever le carter de coupe.
- Serrez le contre-écrou lorsque le réglage avant est terminé.

#### Pour examiner les lames



**REMARQUE:** Des lames endommagées ou mal équilibrées peuvent endommager le produit. Remplacez les pales endommagées. Demandez à un atelier d'entretien Husqvarna d'affûter et d'équilibrer les lames émoussées.

- Retirez le carter de coupe. Reportez-vous à la section *Pour retirer et installer le carter de coupe à la page 110*.

- Examinez les lames pour voir si elles sont endommagées et s'il est nécessaire de les affûter.

### Pour remplacer les lames

- Retirez le carter de coupe. Reportez-vous à la section *Pour retirer et installer le carter de coupe à la page 110*.
- Bloquez les lames avec un bloc en bois.

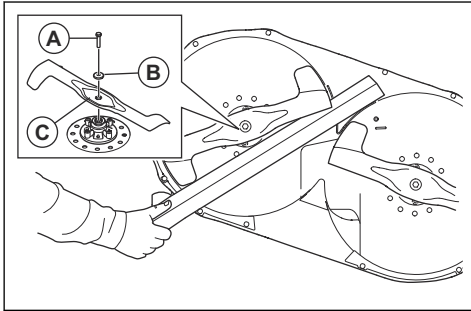

- Retirez le boulon (A), la rondelle (B) et la lame (C).
- Installez une nouvelle lame gauche sur le côté gauche et une nouvelle lame droite sur le côté droit. La lame gauche est identifiée par « gauche » et la lame droite par « droite ».

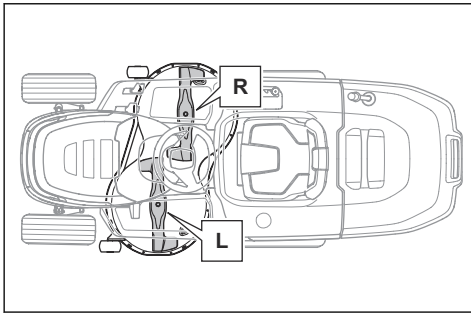

**REMARQUE:** Les lames ont un sens de rotation différent. La lame droite doit être installée sur le côté droit et la lame gauche sur le côté gauche.



**AVERTISSEMENT:** l'utilisation d'un type de lame inapproprié peut provoquer l'éjection d'objets par le carter de coupe et causer des blessures très graves. N'utilisez que les lames indiquées à la section *Caractéristiques techniques à la page 122*.

- Assurez-vous que les extrémités recourbées des lames sont orientées vers le carter de coupe.
- Serrez les boulons à un couple de 58.5–69.5 Nm.

### Pour remplacer la courroie du carter de coupe

- Retirez le carter de coupe. Reportez-vous à la section *Pour retirer et installer le carter de coupe à la page 110*.
- Retirez la saleté et l'herbe autour des logements de palier, des poulies de lame et de la surface supérieure du carter de coupe.
- Retirez l'écrou (A), la rondelle (B), le boulon (C) et la poulie folle droite (D).

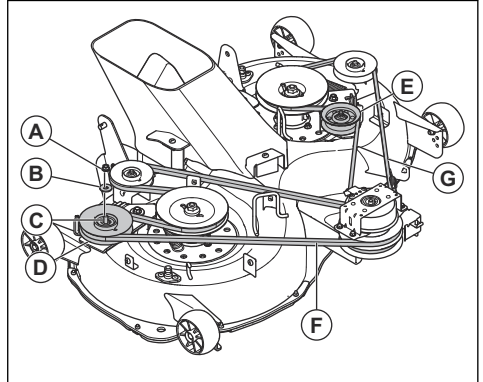

- Retirez l'écrou, la rondelle, le boulon et la poulie folle gauche (E).
- Retirez la courroie du carter de coupe droit (F) et la courroie du carter de coupe gauche (G) des poulies de lame du carter de coupe.
- Installez des courroies de carter de coupe neuves en suivant les étapes dans l'ordre inverse.
  - Assurez-vous que les courroies du carter de coupe sont dans la position correcte dans toutes les poulies de courroie.

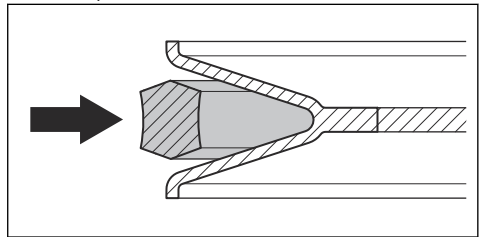

**REMARQUE:** Vérifiez que les courroies de carter de coupe ne sont pas tordues. Reportez-vous à l'autocollant d'agencement de courroie sur le carter de coupe.

### Pour régler les roues anti-arrachement

Les roues anti-arrachement maintiennent le carter de coupe dans la bonne position au sol pour empêcher l'arrachement de la pelouse sur la plupart des terrains.

Les roues anti-arrachement sont réglées correctement quand elles sont légèrement au-dessus du sol lorsque le carter de coupe est réglé sur la hauteur de coupe souhaitée.

1. Stationnez le produit sur une surface plane et arrêtez le moteur.
2. Mettez le carter de coupe à la hauteur de coupe nécessaire. Reportez-vous à la section *Pour régler la hauteur de coupe à la page 98*.
3. Déposez l'écrou (A), le boulon (B), la rondelle (C), la roue anti-arrachement (D) et la bague (E).

4. Installez la roue anti-arrachement, la bague, le boulon, la rondelle et l'écrou dans 1 des 3 trous.
5. Régler toutes les roues anti-arrachement en suivant la même procédure.

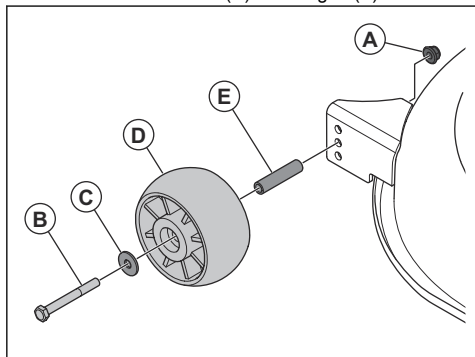

---

## Dépannage

---

### Schéma de dépannage

Si vous ne trouvez pas de solution à votre problème dans ce manuel d'utilisation, contactez votre atelier d'entretien Husqvarna.

<b>Problème</b>	<b>Cause</b>	<b>Action</b>
Le démarreur du moteur ne fait pas tourner le moteur.	Le frein de stationnement n'est pas serré.	Serrez le frein de stationnement. Reportez-vous à la section <i>Pour serrer et desserrer le frein de stationnement à la page 97.</i>
	Le carter de coupe est engagé.	Désengagez le carter de coupe. Reportez-vous à la section <i>Pour engager et désengager le carter de coupe à la page 98.</i>
	Le fusible principal est grillé.	Remplacez le fusible principal. Reportez-vous à la section <i>Pour remplacer le fusible principal à la page 108.</i>
	La serrure de contact est cassée.	Contactez votre atelier d'entretien Husqvarna.
	La connexion entre le câble et la batterie est mauvaise.	Assurez-vous que la batterie est correctement branchée. Reportez-vous à la section <i>Pour brancher la batterie à la page 95.</i>
	La batterie est trop faible.	Rechargez la batterie. Reportez-vous à la section <i>Pour charger la batterie à la page 109.</i>
	Le démarreur est endommagé.	Contactez votre atelier d'entretien Husqvarna.
Le moteur ne démarre pas quand le démarreur fait tourner le moteur.	Le réservoir de carburant est vide.	Remplissez le réservoir de carburant. Reportez-vous à la section <i>Pour remplir le réservoir de carburant à la page 96.</i>
	La bougie est endommagée.	Vérifiez les bougies. Remplacez les bougies si nécessaire. Reportez-vous à la section <i>Pour examiner et remplacer une bougie à la page 106.</i>
	Le câble d'allumage est endommagé.	Contactez votre atelier d'entretien Husqvarna.
	Il y a des saletés dans le carburateur ou dans la durite de carburant.	Contactez votre atelier d'entretien Husqvarna.
	Le filtre à carburant est bouché.	Remplacez le filtre à carburant. Reportez-vous à la section <i>Pour remplacer le filtre à carburant à la page 105.</i>

<b>Problème</b>	<b>Cause</b>	<b>Action</b>
Le moteur ne tourne pas correctement.	La bougie est endommagée.	Vérifiez les bougies. Remplacez les bougies si nécessaire. Reportez-vous à la section <i>Pour examiner et remplacer une bougie à la page 106.</i>
	Le carburateur est mal réglé.	Contactez votre atelier d'entretien Husqvarna.
	Le filtre à air est bouché.	Nettoyez ou remplacez le filtre à air. Reportez-vous à la section <i>Pour nettoyer et remplacer le filtre à air à la page 105.</i>
	Le reniflard du réservoir de carburant est bouché.	Contactez votre atelier d'entretien Husqvarna.
	Il y a des saletés dans le carburateur ou dans la durite de carburant.	Contactez votre atelier d'entretien Husqvarna.
	Le filtre à carburant est bouché.	Remplacez le filtre à carburant. Reportez-vous à la section <i>Pour remplacer le filtre à carburant à la page 105.</i>
Le moteur n'a pas de puissance.	Le filtre à air est bouché.	Nettoyez ou remplacez le filtre à air. Reportez-vous à la section <i>Pour nettoyer et remplacer le filtre à air à la page 105.</i>
	La bougie est endommagée.	Vérifiez les bougies. Remplacez les bougies si nécessaire. Reportez-vous à la section <i>Pour examiner et remplacer une bougie à la page 106.</i>
	Il y a des saletés dans le carburateur ou dans la durite de carburant.	Contactez votre atelier d'entretien Husqvarna.
	Le câble d'accélération est mal réglé.	Contactez votre atelier d'entretien Husqvarna.
Le moteur s'arrête lorsque vous essayez d'utiliser la marche arrière.	Le système de sécurité marche arrière (ROS) n'est pas engagé.	Engagez le système de sécurité marche arrière (ROS). Reportez-vous à la section <i>Pour utiliser le système de sécurité marche arrière (ROS) à la page 99.</i>
La transmission n'a pas suffisamment de puissance.	La prise d'air de la transmission ou les ailettes de refroidissement sont obstruées.	Contactez votre atelier d'entretien Husqvarna.
	Le ventilateur de la transmission est endommagé.	Contactez votre atelier d'entretien Husqvarna.
	Il n'y a pas d'huile dans la transmission ou le niveau d'huile est trop bas.	Contactez votre atelier d'entretien Husqvarna.
	Le système d'entraînement est désengagé.	Engagez le système d'entraînement. Reportez-vous à la section <i>Pour engager et désengager le système d'entraînement à la page 97.</i>

<b>Problème</b>	<b>Cause</b>	<b>Action</b>
La batterie ne se charge pas.	La batterie est endommagée.	Remplacez la batterie. Reportez-vous à la section <i>Pour remplacer la batterie à la page 109.</i>
	La connexion au niveau des bornes de la batterie est mauvaise.	Assurez-vous que la batterie est correctement branchée. Reportez-vous à la section <i>Pour brancher la batterie à la page 95.</i>
Le produit subit des vibrations.	Les lames présentent un jeu.	Serrez les lames. Reportez-vous à la section <i>Pour remplacer les lames à la page 114.</i>
	Les lames sont mal installées.	Assurez-vous que les lames sont installées correctement. Reportez-vous à la section <i>Pour remplacer les lames à la page 114.</i>
	Les lames ne sont pas équilibrées.	Examinez les lames pour vérifier l'absence d'usure ou de dommages. Reportez-vous à la section <i>Pour examiner les lames à la page 113.</i>
	Le moteur est desserré.	Contactez votre atelier d'entretien Husqvarna.
	Les poulies de courroie sont inclinées ou desserrées.	Contactez votre atelier d'entretien Husqvarna.

<b>Problème</b>	<b>Cause</b>	<b>Action</b>
Le résultat de la tonte n'est pas satisfaisant.	Les lames sont émoussées.	Examinez les lames pour vérifier l'absence d'usure ou de dommages. Reportez-vous à la section <i>Pour examiner les lames à la page 113.</i>
	Les lames sont mal installées.	Assurez-vous que les lames sont installées correctement. Reportez-vous à la section <i>Pour remplacer les lames à la page 114.</i>
	L'herbe est haute ou humide.	Reportez-vous à la section <i>Pour obtenir de bons résultats de tonte à la page 99.</i>
	Le carter de coupe n'est pas parallèle.	Réglez le parallélisme du carter de coupe. Reportez-vous à la section <i>Pour régler le parallélisme du carter de coupe à la page 112.</i>
	Le carter de coupe est bloqué par de l'herbe coupée.	Nettoyez le carter de coupe. Reportez-vous à la section <i>Pour nettoyer le produit à la page 103.</i>
	La goulotte centrale est bloquée par de l'herbe coupée.	Retirez l'herbe bloquée dans la goulotte centrale.
	Les orifices d'air du carter de coupe sont obstrués.	Nettoyez le carter de coupe. Reportez-vous à la section <i>Pour nettoyer le produit à la page 103.</i>
	Il y a de la saleté autour des poulies de lame.	Nettoyez le carter de coupe. Reportez-vous à la section <i>Pour nettoyer le produit à la page 103.</i>
	La pression des pneus est différente sur les côtés droit et gauche.	Assurez-vous que la pression des 4 pneus est correcte. Reportez-vous à la section <i>Pression des pneus à la page 110.</i>
	Le produit est utilisé à une vitesse trop élevée.	Reportez-vous à la section <i>Pour obtenir de bons résultats de tonte à la page 99.</i>
	La vitesse du moteur est trop faible.	Reportez-vous à la section <i>Pour obtenir de bons résultats de tonte à la page 99.</i>
	La courroie du carter de coupe patine.	Contactez votre atelier d'entretien Husqvarna.
	La courroie du carter de coupe est usée ou endommagée.	Remplacez la courroie du carter de coupe. Reportez-vous à la section <i>Pour remplacer la courroie du carter de coupe à la page 114</i> ou <i>Pour remplacer la courroie du carter de coupe à la page 114.</i>

Problème	Cause	Action
Le carter de coupe ne démarre pas lorsque le bouton de PDF est en position engagée.	Aucun bac de ramassage (ou autre accessoire) n'est installé sur l'éjecteur d'herbe (le cas échéant).	Installez le bac de ramassage (ou autre accessoire) sur l'éjecteur d'herbe. Reportez-vous à la section <i>Pour installer et déposer le collecteur d'herbe à la page 94</i> (le cas échéant).

## Transport, entreposage et mise au rebut

### Transport

- Utilisez des rampes pleine largeur pour charger ou décharger le produit d'un véhicule ou d'une remorque.
- La machine est lourde et peut causer des blessures par écrasement. Soyez prudent lorsque vous chargez ou déchargez la machine d'un véhicule ou d'une remorque.
- Ne soulevez pas le produit. Les points d'ancrage ne sont pas des points de levage approuvés et ne doivent être utilisés que pour fixer le produit à une remorque.
- Utilisez une remorque approuvée pour le transport de la machine.
- Assurez-vous d'avoir connaissance de la réglementation routière locale avant de transporter la machine dans une remorque ou sur les routes.
- Pour faciliter le chargement du produit sur une remorque, mettez le carter de coupe à la position la plus haute.

### Pour fixer et sécuriser le produit en vue du transport



**AVERTISSEMENT:** Avant de fixer le produit, vous devez lire et comprendre le chapitre sur la sécurité. Reportez-vous à la section *Sécurité à la page 85*.



**AVERTISSEMENT:** Le frein de stationnement n'est pas suffisant pour sécuriser le produit pendant son transport. Fixez fermement le produit à l'espace de chargement.

1. Stationnez le produit au centre de l'espace de chargement.

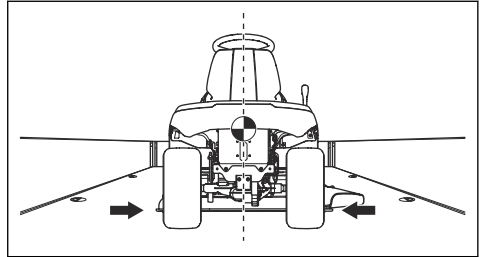

**REMARQUE:** Pour le transport dans des véhicules de transport couverts, laissez le produit refroidir avant de le placer sous l'espace couvert.

2. Veillez à ce que le centre de gravité du produit se trouve au-dessus de l'essieu de roue du véhicule de transport. Si une remorque est utilisée pour le transport, assurez-vous que la force verticale exercée sur la barre de remorquage est correcte.

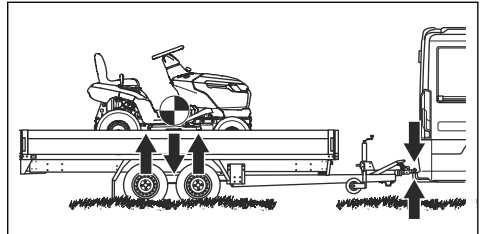

3. Serrez le frein de stationnement.
4. Retirez tous les objets mobiles.

Équipement : 2 sangles approuvées et 4 cales.

5. Fixez la première sangle à la barre de remorquage.

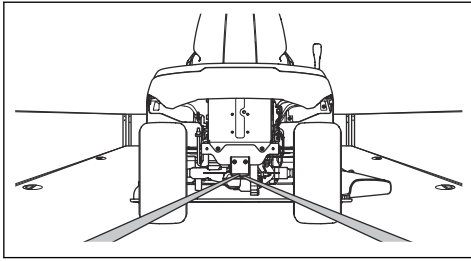

6. Serrez la sangle vers l'arrière afin de fixer le produit à l'espace de chargement.

7. Placez la seconde sangle autour de l'essieu avant.

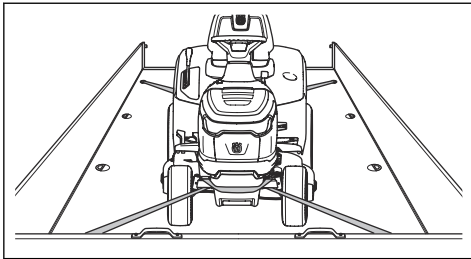

8. Fixez la sangle à l'espace de chargement.

9. Serrez la sangle vers l'avant de l'espace de chargement afin de fixer le produit à l'espace de chargement.

10. Placez les cales devant et derrière les roues arrière.

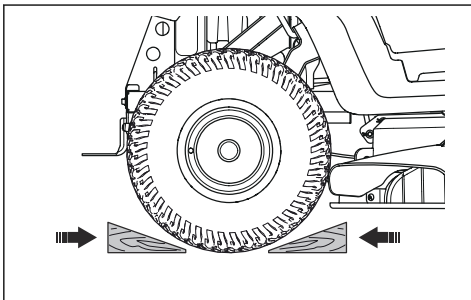

## Remisage

Préparez le remisage du produit à la fin de la saison et avant tout remisage de plus de 30 jours. Si vous conservez du carburant dans le réservoir pendant 30 jours ou plus, des particules collantes peuvent obstruer le carburateur. Cela impacte négativement le fonctionnement du moteur.

Afin d'éviter la formation de particules collantes durant la période de remisage, ajoutez un stabilisateur. Si vous utilisez de l'essence d'alkylate, il n'est pas nécessaire d'ajouter un stabilisateur. Si vous utilisez de l'essence normale, ne passez pas à l'essence d'alkylate. Cela peut provoquer le durcissement des pièces sensibles

en caoutchouc. Ajoutez un stabilisateur au carburant présent dans le réservoir ou dans le récipient utilisé pour le remisage. Respectez toujours les rapports de mélange indiqués par le fabricant. Faites tourner le moteur pendant au moins 10 minutes après avoir ajouté le stabilisateur jusqu'à ce qu'il arrive au carburateur.



**AVERTISSEMENT:** Ne remisez pas le produit en intérieur ou dans un environnement mal ventilé si du carburant se trouve dans le réservoir. Il existe un risque d'incendie si les vapeurs de carburant entrent en contact avec une flamme nue, des étincelles ou une flamme pilote de chaudière, de réservoir d'eau chaude, de sèche-linge, etc.



**AVERTISSEMENT:** Enlevez de la machine les résidus d'herbe, les feuilles et autres matériaux inflammables afin de réduire le risque d'incendie. Laissez la machine refroidir avant de la remiser.

- Nettoyez le produit, reportez-vous à la section *Pour nettoyer le produit à la page 103*. Retouchez la peinture en cas de dommage pour éviter la corrosion.
- Examinez la machine afin de repérer des pièces éventuellement usées ou endommagées et serrez tous les écrous ou vis susceptibles de s'être desserrés.
- Retirez la batterie. Nettoyez-la, chargez-la et laissez-la refroidir pendant la période de remisage.
- Changez l'huile moteur et mettez au rebut l'huile usagée.
- Videz le réservoir de carburant. Démarrez le moteur et laissez-le tourner jusqu'à ce qu'il n'y ait plus de carburant dans le carburateur.



**REMARQUE:** Ne videz pas le réservoir de carburant et le carburateur si vous avez ajouté un stabilisateur.

- Fermez la soupape d'arrêt de carburant.
- Retirez les bougies et versez environ une cuillerée à soupe d'huile moteur dans chaque cylindre. Tournez l'arbre moteur à la main pour appliquer l'huile et remettez les bougies en place.
- Lubrifiez tous les raccords de graissage, les joints et les essieux.
- Entreposez la machine dans un endroit propre et sec et recouvrez-la pour la protéger davantage.
- Vous pouvez vous procurer une bâche auprès de votre revendeur pour protéger votre machine pendant son remisage ou son transport.

## Mise au rebut

- Les produits chimiques peuvent être dangereux et ne doivent pas être jetés sur le sol. Apportez

toujours les produits chimiques à mettre au rebut dans un centre d'entretien ou une déchetterie appropriée.

- Lorsque le produit est usé, renvoyez-le à votre revendeur ou déposez-le dans une déchetterie appropriée.
- L'huile, les filtres à huile, le carburant et la batterie peuvent avoir des effets négatifs sur

l'environnement. Respectez les consignes locales de recyclage et la réglementation en vigueur.

- Ne jetez pas la batterie dans les déchets ménagers.
- Envoyez la batterie à un atelier d'entretien Husqvarna ou déposez-la dans un point de collecte de batteries usagées.

## Caractéristiques techniques

TC 220TD	
<b>Dimensions</b>	
Largeur, sans le carter de coupe, mm	971
Largeur, avec le carter de coupe, mm	1 140
Hauteur, mm	1 124
Longueur, hors collecteur d'herbe, mm	2 029
Longueur, y compris collecteur d'herbe, mm	2 714
Poids, avec le carter de coupe, avec réservoir vide, kg	282
Capacité du bac de ramassage, l	350
Empattement, mm	1 250
Largeur de voie, avant, mm	756
Largeur de voie, arrière, mm	717
Pression des pneus, avant, kPa/bar/PSI	150/1,5/21,8
Pression des pneus, arrière, kPa/bar/PSI	100/1,0/14,5
Pneus avant	15×6-6
Pneus arrière	20×10-8
Inclinaison max., degrés °	10
Poids max. de l'équipement de remorquage, sur une pente à 10°, kg	110
Charge verticale max. autorisée sur la barre de remorquage, N/kg	520/52
Charge horizontale max. autorisée sur la barre de remorquage, N/kg	600/60
<b>Moteur</b>	
Marque / modèle	Husqvarna / HV 708AE
Puissance nominale du moteur, kW <sup>11</sup>	14,4
Cylindrée, cm <sup>3</sup>	708

<sup>11</sup> La puissance nominale du moteur indiquée est la puissance nette moyenne (à un régime spécifié) d'un moteur de production classique pour le modèle de moteur mesurée selon la norme SAE J1349/ISO1585. Les moteurs produits à grande échelle peuvent s'écarter de cette valeur. La puissance de sortie effective du moteur installé sur le produit fini dépend de la vitesse de fonctionnement, des conditions environnementales et d'autres valeurs.

<b>TC 220TD</b>	
Vitesse max. du moteur, tr/min	3 100±100
Vitesse max. en marche avant, km/h	10
Vitesse max. en marche arrière, km/h	6
Carburant, sans plomb, teneur maximale en éthanol/teneur minimale en octane	E10/92
Capacité du réservoir de carburant, litres	13
Huile <sup>12</sup>	Husqvarna SAE 30, Husqvarna SAE 5W-30 synthétique, Husqvarna SAE 10W-40
Volume d'huile avec filtre à huile, litres	2,4
Volume d'huile sans filtre à huile, litres	2,3
Démarrage du moteur	Démarrage électrique, 12 V
<b>Transmission</b>	
Marque / modèle	Tuff Torq / K46EP
Volume d'huile, litres	2,2
<b>Système électrique</b>	
Type	12 V, système de terre négatif
Batterie	12 V, 24 Ah
Fusible principal, A	20
Bougie	HQT-7/HQT-12
Écartement des électrodes, mm/po	0,6–0,8/0,024–0,032
Type de phare	12 V, 10,19 W
<b>Carter de coupe</b>	
Largeur de coupe, mm	1 080
Hauteur de coupe, 10 positions, mm	25–105
<b>Lames</b>	
Longueur de lame, mm	554
Référence, lame gauche	531 14 83-01
Référence, lame droite	531 14 83-04
Référence, kit broyeur (accessoire) <sup>13</sup>	546 51 50-01
Référence, couteau broyeur gauche (accessoire) <sup>14</sup>	531 14 82-99

<sup>12</sup> Utilisez de l'huile moteur de qualité API SJ ou supérieure. Si l'huile SAE-30 est utilisée à une température inférieure à +5 °C, elle risque de ne pas lubrifier suffisamment le moteur. Cela peut endommager le moteur. Reportez-vous à la section *Remplacement de l'huile moteur à la page 107* afin de connaître l'huile appropriée pour les basses températures. Reportez-vous au tableau de viscosité pour sélectionner la viscosité la mieux adaptée en fonction de la température extérieure anticipée.

<sup>13</sup> Le kit broyeur contient les couteaux, l'obturateur mulching et les pièces nécessaires au montage.

<sup>14</sup> Utilisez le couteau uniquement avec l'ensemble des pièces du kit broyeur 546 51 50-01.

TC 220TD	
Référence, couteau broyeur droit (accessoire) <sup>15</sup>	531 14 83-02



**AVERTISSEMENT:** Utilisez uniquement les carters de coupe spécifiés dans ce manuel. Les carters de coupe non homologués pour ce produit peuvent provoquer l'éjection d'objets à grande vitesse et entraîner des blessures très graves.

Points de contrôle	
Parallélisme du carter de coupe avec hauteur de coupe en position 1	5 à 10 mm / 0,197 à 0,394 po.
Contrôle de la hauteur de coupe en position 1	25 ± 2 mm / 0,98 ± 0,079 po.

## Entretien

Faire un contrôle annuel dans un service technique agréé pour vous assurer que le produit fonctionne correctement en ce qui concerne la sécurité et à son meilleur pendant la haute saison. Le meilleur moment pour faire de l'entretien ou la réparation de ce produit est basse saison.

Lorsque vous envoyez un ordre pour les pièces de rechange, fournir des informations sur l'année d'achat, le modèle, le type et le numéro de série.

Utilisez toujours les pièces de rechange d'origine.

<sup>15</sup> Utilisez le couteau uniquement avec l'ensemble des pièces du kit broyeur 546 51 50-01.

# ÍNDICE

Introdução.....	125	Resolução de problemas.....	159
Segurança.....	129	Transporte, armazenamento e eliminação.....	163
Montagem.....	136	Especificações técnicas.....	164
Funcionamento.....	140	Assistência.....	167
Manutenção.....	145		

## Introdução

### Inspeção pré-entrega e números de produto

assinada do documento de inspeção pré-entrega do seu distribuidor.

**Nota:** Foi realizada uma inspeção pré-entrega deste produto. Certifique-se de que recebe uma cópia

Informações de contacto do distribuidor com assistência técnica da Husqvarna:	
Este manual do utilizador pertence ao produto com o número de produto/número de série:	
/	
Motor:	
Transmissão:	

### Descrição do produto

Este é um trator corta-relva com a plataforma de corte instalada entre os eixos dianteiro e traseiro. Tem um motor de 4 tempos que utiliza gasolina.

### Finalidade

Este produto é utilizado apenas para cortar relva em jardins privados com inclinação não superior a 10°. Não deve ser utilizado em parques públicos, campos desportivos e aplicações agrícolas ou florestais. Fixe um acessório opcional para utilizar o produto para outras tarefas. Utilize apenas o produto com acessórios aprovados pelo fabricante. Para obter mais informações, contacte um distribuidor com assistência técnica da Husqvarna.

A utilização do produto de forma diferente constitui uma utilização incorreta. Irá anular a garantia e isentar o fabricante de responsabilidade por danos ao utilizador ou terceiros.

Consulte as diretivas locais quanto à utilização de corta-relvas.

### Faça um seguro para o seu produto

Certifique-se de que o seu seguro cobre o seu novo produto. Fale com a sua companhia de seguros caso não tenha a certeza. Recomendamos um seguro totalmente abrangente que inclua proteção contra terceiros, incêndios, danos, roubo e responsabilidade civil.

## Vista geral do produto

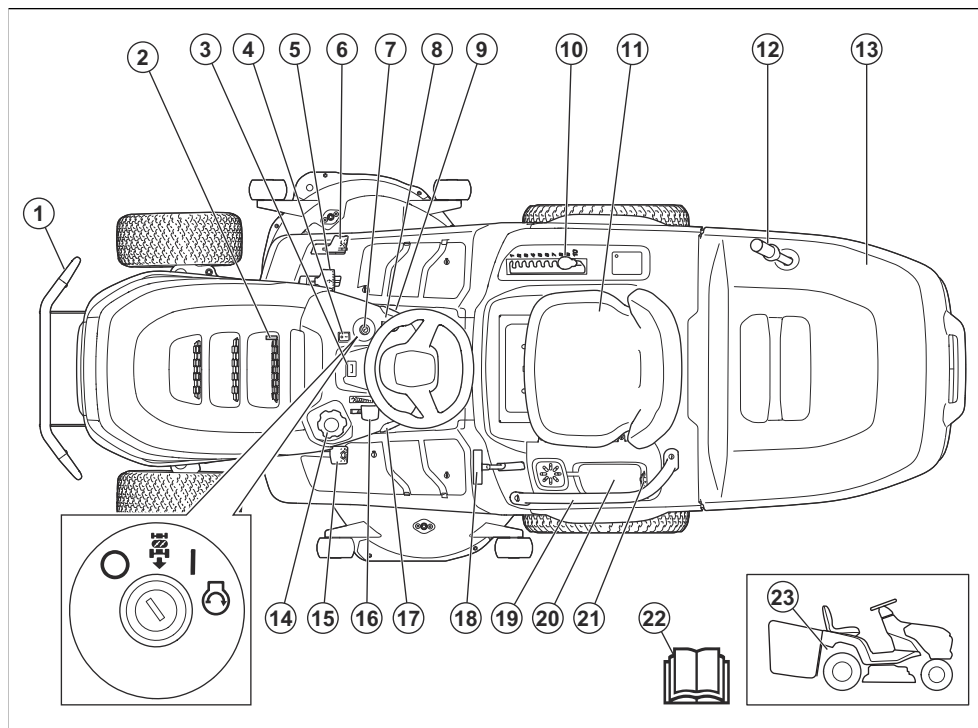

1. Para-choques dianteiro
2. Bujão de drenagem do óleo
3. Contador de horas
4. Interruptor das luzes
5. Pedal de avanço
6. Pedal de marcha-atrás
7. Fechadura da ignição
8. Botão da TDF
9. Bloqueio do travão de estacionamento
10. Alavanca da altura de corte
11. Etiqueta de tipo com códigos para leitura (debaixo do banco)
12. Punho do coletor de relva
13. Coletor de relva
14. Tapa do depósito de combustível
15. Pedal do travão de estacionamento
16. Controlo do acelerador
17. Controlo de cruzeiro
18. Alavanca de bloqueio do coletor de relva
19. Punho
20. Compartimento de armazenamento e cobertura da bateria

21. Tomada de alimentação, 12 V
22. Manual do utilizador
23. Alavanca para engatar ou desengatar o sistema de propulsão

### Husqvarna Connect

O manual do utilizador e mais informações sobre o produto encontram-se disponíveis na aplicação Husqvarna Connect. A Husqvarna Connect é uma aplicação gratuita para o seu dispositivo móvel. Consulte *Começar a utilizar Husqvarna Connect na página 140*.

### Controlo de presença do utilizador (OPC)

O OPC é ativado quando o utilizador se levanta do banco. O motor para se o travão de estacionamento não estiver aplicado. As lâminas param se estiverem engatadas. Consulte *Condições de funcionamento na página 132*.

## Controlo de presença do coletor de relva

O produto possui um controlo de presença do coletor de relva que engata quando é instalado um coletor de relva ou outro acessório. As lâminas param se remover o coletor de relva ou outro acessório. Consulte *Condições de funcionamento* na página 132.

## Farol

O produto dispõe de uma luz de trabalho e de um farol de máximos. Coloque o interruptor das luzes na posição (A) para selecionar o farol de máximos ou na posição (B) para selecionar a luz de trabalho. Coloque o interruptor das luzes na posição (C) para desligar o farol.

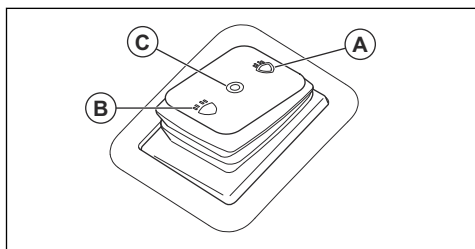

## Símbolos no produto



**AVISO:** Este produto pode ser perigoso e provocar ferimentos graves ou a morte do utilizador ou de terceiros. Tenha cuidado e utilize o produto corretamente.



Leia o manual do utilizador com atenção e certifique-se de que compreende as instruções antes de utilizar este produto.



Rápido



Lento



Engate o sistema de acionamento.



Desengate o sistema de acionamento.



Motor desligado



Motor ligado



Arranque do motor



Pedal do travão de estacionamento



Altura de corte



Sistema de funcionamento em marcha-atrás (ROS)



Marcha-atrás



Avançar



Controlo de cruzeiro



Farol de máximos



Luz de trabalho



Farol desligado



Coletor de relva bloqueado



Coletor de relva desbloqueado



Combustível



Teor máx. de etanol de 10%



Óleo do motor



Utilize protetores acústicos.



As lâminas não estão ativadas.



As lâminas estão ativadas.



Mantenha o corpo afastado das peças rotativas.



Mantenha o corpo afastado das lâminas rotativas.



Tenha cuidado com objetos projetados e ricochetes.



Não corte relva ao longo de um declive. Não corte relva em terrenos com um declive superior a 10°.



Perigo de capotamento



Olhe para trás antes e durante as deslocções em marcha-atrás.



Nunca transporte passageiros no produto ou equipamento.



Mantenha as outras pessoas afastadas.



Nenhum passo



Desligue a cobertura da vela de ignição antes de efetuar a manutenção do produto.



MAX. XXXN / (XXkg)

A carga vertical máxima permitida na barra de reboque está especificada em *Especificações técnicas na página 164* e na etiqueta.



MAX. XXXN / (XXkg)

A carga horizontal máxima permitida na barra de reboque está especificada em *Especificações técnicas na página 164* e na etiqueta.



Emissão de ruído para a etiqueta ambiental de acordo com as diretivas e regulamentos da União Europeia e do Reino Unido e o regulamento "Protection of the Environment Operations (Noise Control) Regulation 2017" (regulamento de proteção de operações no meio ambiente [controlo do ruído] de 2017) da Nova Gales do Sul. O nível de

potência sonora garantido do produto está especificado em *Especificações técnicas na página 164* e na etiqueta.



Código para leitura



Aplique e solte o travão de estacionamento.

**Nota:** Os restantes símbolos/autocolantes no produto referem-se a requisitos legais específicos do mercado.

## Etiqueta no produto



PERIGO – Mantenha as mãos e os pés afastados.

## Contador de horas

O contador de horas apresenta o número de horas de funcionamento do motor. Consulte *Vista geral do produto na página 126* para saber a posição do contador de horas.

## Danos no produto

Não somos responsáveis por danos no nosso produto se:

- o produto tiver sido incorretamente reparado.
- o produto tiver sido reparado com peças que não sejam do fabricante ou que não sejam aprovadas pelo fabricante.
- o produto tiver um acessório que não seja do fabricante ou que não seja aprovado pelo fabricante.
- o produto não tiver sido reparado por um centro de assistência autorizado ou por uma autoridade aprovada.

## Assistência

Para obter assistência sobre o produto, aceda à secção Assistência em para aceder a instruções, guias de resolução de problemas ou para utilizar o Self-Service da Husqvarna e o Assistente de produtos (se disponível no seu mercado). Para obter assistência adicional relativamente ao produto, contacte o seu distribuidor com assistência técnica da Husqvarna.

# Segurança

## Definições de segurança

Os avisos, as precauções e as notas são utilizados para indicar partes especialmente importantes do manual.



**ATENÇÃO:** Utilizado no caso de existir risco de ferimento ou morte para o utilizador ou transeuntes, se não forem respeitadas as instruções do manual.



**CUIDADO:** Utilizado se existir risco de danos para o produto, para outros materiais ou para a área adjacente, se não forem respeitadas as instruções do manual.

**Nota:** Utilizado para disponibilizar informações adicionais necessárias numa determinada situação.

## Instruções de segurança gerais



**ATENÇÃO:** Este produto pode amputar mãos e pés, e projetar objetos. Se não respeitar as instruções de segurança, tal pode resultar em ferimentos graves ou morte.



**ATENÇÃO:** Não continue a utilizar o produto com um equipamento de corte danificado. O equipamento de corte danificado pode projetar objetos e causar ferimentos graves ou a morte. Substitua as lâminas danificadas de imediato.



**ATENÇÃO:** Este produto produz um campo eletromagnético durante o funcionamento. Em determinadas circunstâncias, este campo pode interferir com o funcionamento de implantes médicos ativos ou passivos. Para diminuir o

risco de ferimentos graves ou mortais, recomendamos que os portadores de implantes médicos consultem o seu médico e o fabricante do implante antes de utilizar este produto.



**ATENÇÃO:** Leia as instruções de aviso que se seguem antes de utilizar o produto.

- Desengate sempre as lâminas quando não estiver a cortar.
- Certifique-se de que a relva ou outros materiais indesejados não tocam nas peças quentes do escape nem nas peças quentes do motor.
- Não utilize a plataforma de corte para cortar folhas ou outros materiais indesejados que possam causar acumulação.
- Não transporte passageiros. O produto apenas pode ser utilizado por uma pessoa.

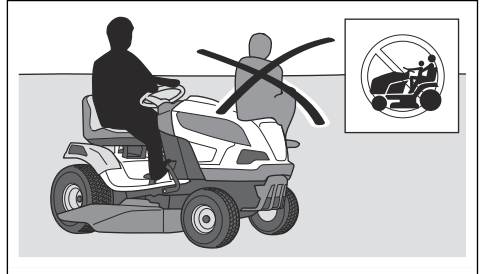

- Apenas permita que o produto seja utilizado por utilizadores responsáveis, com a formação adequada, que conheçam as instruções e sejam fisicamente capazes.
- Não utilize o produto em marcha-atrás a não ser que seja absolutamente necessário. Olhe sempre para baixo e para trás antes e durante as deslocações em marcha-atrás. Esteja atento aos obstáculos de todas as dimensões.
- Tenha sempre cuidado e use o seu senso comum. Evite todas as situações que considere estarem para além das suas capacidades. Em caso de dúvidas quanto aos procedimentos de funcionamento após a leitura do manual do utilizador, consulte um especialista antes de continuar.
- Leia, compreenda e cumpra cuidadosamente o manual do utilizador e as respetivas instruções antes de arrancar o produto.
- Aprenda a utilizar o produto e os respetivos controlos em segurança, e saiba como parar o produto rapidamente.
- Aprenda a reconhecer os autocolantes de segurança.
- Mantenha o produto limpo para se certificar de que consegue ler bem os sinais e os autocolantes.
- Limpe os derrames de combustível ou óleo no produto antes de o utilizar e o armazenar.
- Tenha em atenção que o utilizador é responsável pelos acidentes que incluam outras pessoas ou a respetiva propriedade.
- Não coloque as mãos ou os pés junto de peças rotativas.
- Não coloque as mãos ou os pés por baixo do produto.
- Mantenha sempre a distância da abertura de descarga.
- Certifique-se de que o material descarregado não atinge outras pessoas ou animais.
- Certifique-se de que o material descarregado não atinge paredes ou outras superfícies duras. Os materiais descarregados podem fazer ricochete.
- Pare sempre as lâminas quando utilizar o produto em superfícies de grilha.
- Não utilize a plataforma de corte se o coletor de relva, a calha de descarga ou outros dispositivos de segurança estiverem em falta ou apresentarem defeitos.
- Não deixe o produto sem supervisão com o motor ligado. Pare sempre as lâminas, aplique o travão de estacionamento, pare o motor e retire a chave de ignição antes de deixar a máquina sem supervisão.
- Apenas utilize o produto durante o dia ou em condições de boa iluminação. Mantenha o produto a uma distância de segurança de orifícios ou outras irregularidades no solo. Tenha atenção com outros possíveis riscos.
- Não utilize o produto em condições atmosféricas desfavoráveis, por exemplo, nevoeiro, chuva, localizações molhadas ou com humidade, ventos fortes, frio intenso, risco de trovoadas, etc.
- Procure e marque as pedras e outros objetos fixos para prevenir colisões.
- Retire da área quaisquer objetos como pedras, brinquedos, fios, etc., que possam ficar presos ou ser projetados.

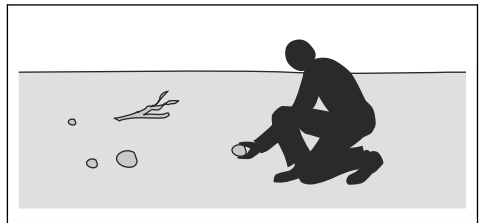

- Não permita a utilização ou a manutenção do produto por crianças ou outras pessoas sem aprovação para utilizar o produto. A legislação local pode regular a idade do utilizador permitida.
- Certifique-se de que ninguém permanece nas imediações do produto quando ligar o motor, ativar a transmissão ou começar a deslocar o produto.

Desligue o produto se alguém entrar na área de trabalho.

- Esteja atento ao trânsito ao cortar junto a uma estrada ou atravessar uma estrada.
- Não utilize o produto quando estiver cansado, sob o efeito de álcool ou drogas, tiver tomado medicamentos ou outros produtos que possam afetar negativamente a sua visão, atenção, capacidade de discernimento ou o seu controle físico.
- Tenha cuidado ao colocar o produto num reboque ou camião e ao retirar o produto de um reboque ou camião.
- Estacione sempre o produto numa superfície nivelada com o motor parado.
- Desligue o motor e certifique-se de que todas as peças estão paradas antes de limpar ou efetuar a manutenção do produto.
- Desligue o motor e certifique-se de que todas as peças estão paradas antes de remover o coletor de relva ou remover bloqueios na calha de descarga.
- Deixe o produto arrefecer antes de o armazenar.

### Instruções de segurança relativamente a crianças



**ATENÇÃO:** Leia as instruções de aviso que se seguem antes de utilizar o produto.

- Podem ocorrer acidentes graves se não prestar atenção às crianças que se encontram nas proximidades do produto. As crianças podem ser atraídas pelo produto e pelo corte da relva. É muito provável que as crianças não se mantenham onde as viu pela última vez.
- Mantenha as crianças afastadas da área a cortar. Certifique-se de que está presente um adulto responsável pelas crianças, além do utilizador.
- Mantenha-se vigilante e pare o produto caso se encontrem crianças na zona de trabalho. Tenha muito cuidado perto de cantos, arbustos, árvores ou outros objetos que previnam uma visão clara.
- Antes e durante a deslocação do produto em marcha-atrás, olhe para trás e para baixo para se certificar de que não estão presentes crianças pequenas nas proximidades do produto.
- Não permita o transporte das crianças. Podem cair e sofrer ferimentos graves ou prevenir a realização de manobras seguras do produto.
- Não permita que as crianças utilizem o produto.
- Nunca permita o transporte de crianças, nem mesmo com as lâminas desligadas. Podem cair e sofrer ferimentos graves ou prevenir a realização de manobras seguras do produto. As crianças que já tenham sido transportadas no produto anteriormente podem aparecer subitamente na área de trabalho para andarem novamente no produto, podendo ser atropeladas pelo mesmo.

### Instruções de segurança para funcionamento



**ATENÇÃO:** Não toque no motor ou no sistema de escape durante e diretamente após o funcionamento. O motor e o sistema de escape ficam muito quentes durante o funcionamento. Risco de queimaduras, incêndio e danos na propriedade ou nas áreas adjacentes. Ao utilizar o produto, mantenha a distância de arbustos e outros objetos.



**ATENÇÃO:** Leia as instruções de aviso que se seguem antes de utilizar o produto.

- Não corte a relva quando deslocar o produto em marcha-atrás, a não ser que seja absolutamente necessário. Olhe sempre para baixo e para trás antes e durante as deslocações em marcha-atrás. Esteja atento aos obstáculos de todas as dimensões.
- Diminua a velocidade antes de fazer uma curva.
- Pare as lâminas quando se deslocar em zonas que não irá cortar.



**CUIDADO:** Leia as instruções de precaução que se seguem antes de utilizar o produto.

- Antes de utilizar o produto, limpe a relva e a sujidade da admissão de ar frio do motor. Se a admissão de ar frio estiver obstruída, existe o risco de danos no motor.
- Desloque-se com cuidado junto a pedras e outros objetos de maiores dimensões e certifique-se de que as lâminas não embatem nos objetos.
- Não utilize o produto ao longo de objetos. Se utilizar o produto ao longo ou em algum objeto, pare e examine o produto e a plataforma de corte. Se necessário, repare quaisquer danos antes de recomeçar.
- Utilize o controlo de cruzeiro apenas para marcha em frente em superfícies lisas e retas.

### Equipamento de proteção pessoal



**ATENÇÃO:** Leia as instruções de aviso que se seguem antes de utilizar o produto.

- Utilize equipamento de proteção pessoal aprovado ao utilizar o produto. O equipamento de proteção pessoal não previne totalmente os ferimentos mas diminui a respetiva gravidade em caso de acidente. Obtenha ajuda junto do seu distribuidor para selecionar o equipamento certo.

- Utilize protetores acústicos aprovados. A exposição prolongada a ruídos pode provocar danos auditivos permanentes.
- Use botas ou sapatos antiderrapantes resistentes. Recomenda-se calçado com biqueira de aço. Não use calçado aberto nem ande com os pés descalços.

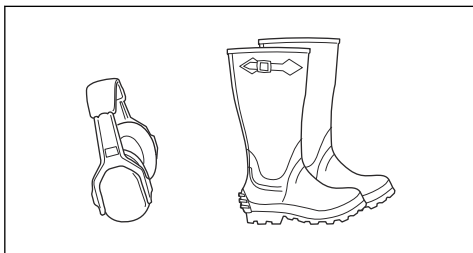

- Use luvas de proteção sempre que necessário, por exemplo, ao fixar, examinar ou limpar o equipamento de corte.
- Não utilize vestuário largo, joias ou outros itens que possam ficar presos nas peças móveis.
- Mantenha equipamentos de primeiros socorros e um extintor de incêndio por perto.

## Dispositivos de segurança no produto



**ATENÇÃO:** Leia as instruções de aviso que se seguem antes de utilizar o produto.

- Não utilize um produto com dispositivos de segurança danificados ou que não funcionem corretamente. Verifique regularmente os dispositivos de segurança. Se os dispositivos de segurança estiverem danificados, contacte o seu distribuidor com assistência técnica da Husqvarna.
- Não efetue modificações aos dispositivos de segurança. Não utilize o produto se as placas de proteção, as coberturas de proteção, os interruptores de segurança e outros dispositivos de proteção não estiverem fixos ou estiverem danificados.

## Verifique a fechadura da ignição

- Ligue e desligue o motor para verificar a fechadura da ignição. Consulte *Arrancar o produto na página 141* e *Parar o produto na página 143*.

- Certifique-se de que o motor arranca quando roda a chave de ignição para a posição de arranque.

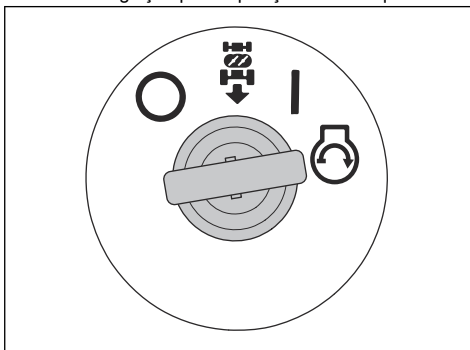

- Certifique-se de que o motor para imediatamente quando roda a chave de ignição para a posição de paragem (O).

## Efetuar uma verificação do sistema de funcionamento em marcha-atrás (ROS)

Se o sistema de funcionamento em marcha-atrás (ROS) não funcionar corretamente, contacte um distribuidor com assistência técnica da Husqvarna.

1. Ligue o produto. Consulte *Arrancar o produto na página 141*.
2. Engate a plataforma de corte. Consulte *Para engatar e desengatar a plataforma de corte na página 142*.
3. Com a chave de ignição na posição ligada (A), pressione o pedal de marcha-atrás. O motor tem de parar quando pressiona o pedal de marcha-atrás.

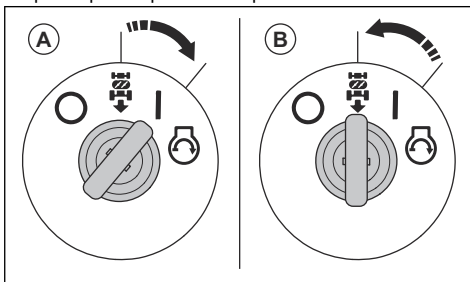

4. Ligue o produto e volte a engatar a plataforma de corte.
5. Rode a chave de ignição para a posição "ON" do ROS (B).
6. Com a chave de ignição na posição "ON" do ROS, pressione o pedal de marcha-atrás. O motor não deve parar quando pressiona o pedal de marcha-atrás.

## Condições de funcionamento

São necessárias estas condições para ligar o motor:

- O travão de estacionamento encontra-se aplicado.

- A transmissão das lâminas está desativada.
- O pedal de marcha em frente e o pedal de marcha-atrás estão na posição neutra.

O motor tem de parar nas seguintes situações:

- O travão de estacionamento não está aplicado e o utilizador levanta-se do banco.
- A plataforma de corte está engatada e o utilizador levanta-se do banco.
- A plataforma de corte está engatada e o pedal de marcha-atrás é pressionado, mas o ROS está desengatado.

A transmissão das lâminas tem de parar nas seguintes situações:

- O utilizador levanta-se do banco.
- O botão da TDF é premido.
- O coletor de relva ou outro acessório for removido.

Tente ligar o motor sem uma das condições mencionadas acima. Altere as condições e tente novamente. Efetue esta verificação diariamente.

#### Verificar o pedal de marcha em frente e o pedal de marcha-atrás

1. Ligue o produto. Consulte *Arrancar o produto na página 141*.
2. Certifique-se de que o pedal de marcha em frente e o pedal de marcha-atrás não estão bloqueados e podem ser utilizados livremente.
3. Pressione lentamente o pedal de marcha em frente para avançar.
4. Solte o pedal de marcha em frente para travar. Certifique-se de que o travão é engatado quando liberta o pedal de marcha em frente.

**Nota:** O produto tem um travão automático que é engatado quando solta os pedais.

5. Efetue o mesmo procedimento para o pedal de marcha-atrás.
6. Certifique-se de que o produto não se move quando os pedais estão na posição neutra.

#### Travão de estacionamento



**ATENÇÃO:** Se o travão de estacionamento não funcionar, o produto pode começar a deslocar-se e causar ferimentos ou danos. Certifique-se de que examina e ajusta regularmente o travão de estacionamento.

Consulte *Verificar o travão de estacionamento na página 149*.

#### Silenciador

O silenciador mantém o mais baixo nível de ruído possível e afasta os gases de escape do utilizador.

Não utilize o produto se o silenciador estiver danificado ou estiver em falta. Um silenciador danificado aumenta o nível de ruído e o risco de incêndio.



**ATENÇÃO:** O silenciador fica muito quente durante e após a utilização e quando o motor funciona ao ralenti. Tenha cuidado junto de materiais inflamáveis e/ou vapores para evitar incêndios.

#### Verificar o silenciador

- Examine o silenciador regularmente para se certificar de que está bem fixo e não está danificado.

#### Coberturas de proteção

As coberturas de proteção danificadas ou em falta aumentam o risco de ferimentos em peças móveis ou superfícies quentes. Verifique as coberturas de proteção antes de utilizar o produto. Certifique-se de que as coberturas de proteção estão bem fixas e que não têm fissuras nem outros danos. Substituir as coberturas danificadas.

#### Cortar relva em declives



**ATENÇÃO:** Leia as instruções de aviso que se seguem antes de utilizar o produto.

- Cortar relva em declives aumenta o risco de perda de controlo e de capotamento do produto. Estas ocorrências podem resultar em ferimentos ou morte. É necessário ter cuidado ao cortar relva em todos os declives. Se não conseguir sair de um declive ou se não se sentir em segurança, não corte nesse local.
- Remova pedras, ramos e outros obstáculos.
- Corte a relva a subir e a descer o declive, e nunca de lado a lado.
- Não utilize o produto em terrenos com um declive superior a 10°.

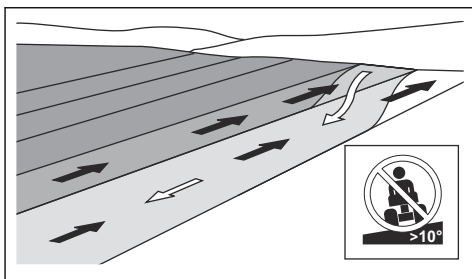

- Não arranque nem pare num declive.
- Desloque-se devagar e suavemente em declives.

- Não faça mudanças súbitas de velocidade ou de direção.
- Não vire mais do que o necessário. Vire lenta e gradualmente ao descer um declive. Desloque-se a baixa velocidade. Vire o volante com cuidado.
- Tenha atenção para não se deslocar sobre trincheiras, orifícios e lombas. Existe um risco mais elevado de capotamento do produto num piso desnivelado. A relva longa pode ocultar obstáculos.
- Não corte a relva próximo de bermas, valas ou inclinações. O produto pode capotar subitamente se uma das rodas se deslocar ao longo da bermas de um declive íngreme ou de uma vala, ou se uma bermas ceder. Se o produto cair em água, existe o risco de afogamento.

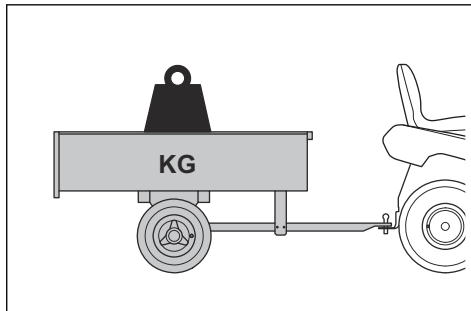

- Certifique-se de que não se encontra mais ninguém perto do produto quando rebocar equipamento.
- Tenha cuidado ao rebocar equipamento em declives ou terreno acidentado.
- Utilize o produto a uma velocidade baixa quando rebocar equipamento.

### Segurança no manuseamento do combustível



**ATENÇÃO:** Tenha cuidado com o combustível. É muito inflamável e pode causar ferimentos e danos na propriedade.



**ATENÇÃO:** Leia as instruções de aviso que se seguem antes de utilizar o produto.

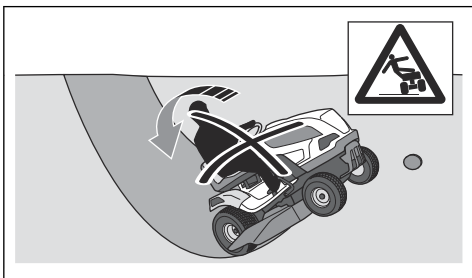

- Mantenha o produto engatado ao descer declives. Não conduza em ponto-morto em descidas.
- Não utilize o produto em qualquer condição em que a tração, a direção ou a estabilidade estejam em causa. Os pneus podem perder a aderência mesmo que as rodas estejam paradas.
- Não corte relva molhada. É escorregadia e os pneus podem perder a aderência, provocando a derrapagem do produto.
- Não coloque o pé no chão para tentar estabilizar o produto.
- Desloque-se com muito cuidado se um acessório ou outro objeto que torne o produto menos estável estiver fixo.
- Siga as recomendações do fabricante quanto a pesos ou contrapesos de rodas.

### Segurança de reboque

- Utilize apenas equipamento de reboque aprovado pela Husqvarna.
- Utilize a barra de reboque para prender o equipamento.
- Não reboque equipamento mais pesado do que o peso máximo do equipamento de reboque permitido. Consulte *Especificações técnicas na página 164*.

- Apague todos os cigarros, charutos, cachimbos e outras fontes de ignição.
- Não encha o depósito de combustível em zonas interiores ou espaços fechados.
- A gasolina e os respetivos vapores são tóxicos e muito inflamáveis. Tenha cuidado com a gasolina para evitar ferimentos ou incêndios.
- Não remova a tampa do depósito de combustível nem encha o depósito de combustível com o motor em funcionamento ou se este estiver quente.
- Deixe o motor arrefecer antes de voltar a abastecer o combustível.
- Não fume quando estiver a encher o depósito de combustível.
- Não coloque objetos quentes perto do combustível ou do motor.
- Não encha o depósito de combustível junto a faíscas ou chamas abertas.
- Se existirem fugas no sistema de combustível, não ligue o motor até que as fugas estejam reparadas.
- Não encha acima do nível de combustível recomendado. Se o depósito estiver demasiado cheio, o calor do motor e o sol fazem com que o combustível se expanda e transborde.
- Não encha demasiado. Se derramar combustível no produto, limpe o derrame e aguarde que seque antes de ligar o motor. Se derramar na sua roupa, troque-a.

- Armazene o combustível apenas em recipientes aprovados.
- Armazene o produto e o combustível de forma a não existir o risco de danos causados por fugas ou vapores de combustível.
- Drene o combustível de um recipiente aprovado numa zona exterior e afastado de chamas abertas.

## Segurança de transporte

- Utilize um veículo de transporte aprovado para o transporte do produto.
- O produto é pesado e pode causar ferimentos graves por esmagamento. Tenha cuidado ao carregá-lo e descarregá-lo de um veículo ou reboque.
- A legislação local ou nacional dos mercados pode limitar o transporte do produto.
- O operador do veículo de transporte é responsável por fixar o produto em segurança durante o transporte. Consulte *Fixar o produto em segurança para transporte na página 163*.

## Segurança da bateria



**ATENÇÃO:** Uma bateria danificada pode causar uma explosão e provocar ferimentos. Se a bateria estiver deformada ou danificada, contacte um distribuidor com assistência técnica da Husqvarna.



**ATENÇÃO:** Leia as instruções de aviso que se seguem antes de utilizar o produto.

- Utilize óculos de proteção quando estiver perto de baterias.
- Não utilize relógios, joias ou outros objetos metálicos perto da bateria.
- Mantenha a bateria fora do alcance de crianças.
- Carregue a bateria num espaço com um bom fluxo de ar.
- Ao carregar a bateria, mantenha os materiais inflamáveis a uma distância mínima de 1 m.
- Elimine as baterias substituídas. Consulte *Eliminação na página 164*.
- A bateria pode emitir gases explosivos. Não fume perto da bateria. Mantenha a bateria afastada de chamas abertas e faíscas.

## Instruções de segurança para manutenção



**ATENÇÃO:** O produto é pesado e pode causar ferimentos ou danos na propriedade ou na área adjacente. Não efetue a manutenção do motor ou da plataforma de corte sem reunir as seguintes condições:

- O motor está desligado.
- O produto está estacionado numa superfície nivelada.
- O travão de estacionamento encontra-se aplicado.
- A chave de ignição foi removida.
- A plataforma de corte está desengatada.
- Os cabos da ignição foram removidos das velas.
- O cabo negativo da bateria foi removido.



**ATENÇÃO:** Os gases de escape do motor contêm monóxido de carbono, um gás inodoro, tóxico e altamente perigoso. Não utilize o produto em espaços fechados ou em espaços com um fluxo de ar insuficiente.



**ATENÇÃO:** Leia as instruções de aviso que se seguem antes de utilizar o produto.

- Para obter o melhor desempenho e segurança, efetue regularmente a manutenção do produto, de acordo com o esquema de manutenção. Consulte *Esquema de manutenção na página 145*.
- Os choques elétricos podem causar ferimentos. Não toque nos cabos com o motor em funcionamento. Não efetue um teste de funcionamento no sistema de ignição com os seus dedos.
- Não ligue o motor se as coberturas de proteção tiverem sido removidas. Existe um risco elevado de ferimentos causados por peças quentes ou em movimento.
- Deixe o produto arrefecer antes de efetuar a manutenção perto do motor.
- As lâminas são afiadas e podem causar cortes. Coloque proteções contra o vento em redor das lâminas ou utilize luvas de proteção quando trabalhar nas mesmas.
- Não estacione o produto perto da berma de uma vala ou de um declive para ter acesso à plataforma de corte.



**CUIDADO:** Leia as instruções de precaução que se seguem antes de utilizar o produto.

- Não inverta o motor se a vela de ignição ou o cabo de ignição tiverem sido removidos.
- Certifique-se de que aperta corretamente todos os parafusos e porcas, e que o equipamento está em bom estado.
- Não faça alterações ao ajuste dos reguladores. Se a velocidade do motor for demasiado elevada, os componentes do produto ficarão danificados. Consulte *Especificações técnicas na página 164* para saber qual é a velocidade máxima permitida do motor.

- O produto é apenas aprovado com o equipamento fornecido ou recomendado pelo fabricante.

## Montagem

### Introdução



**ATENÇÃO:** Certifique-se de que lê e compreende o capítulo sobre segurança antes de montar o produto.

### Descrição geral da montagem

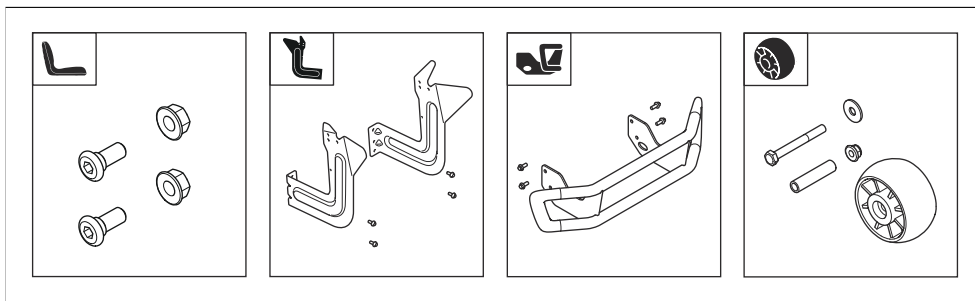

### Instalar o banco

Consulte a secção *Descrição geral da montagem na página 136* para saber quais são os fixadores corretos para esta tarefa.

1. Mantenha o banco na devida posição e instale os 2 parafusos (A) e as 2 porcas (B).

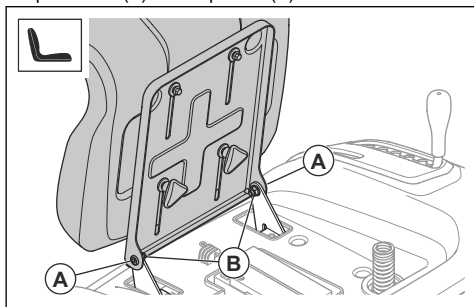

2. Efetue uma verificação do controlo de presença do utilizador. Consulte *Condições de funcionamento na página 132*.



**ATENÇÃO:** Não utilize o produto se o controlo de presença do utilizador não funcionar corretamente.

### Instalar o para-choques dianteiro

1. Remova os 4 parafusos dos lados esquerdo e direito da cobertura do silenciador. Não elimine os parafusos.

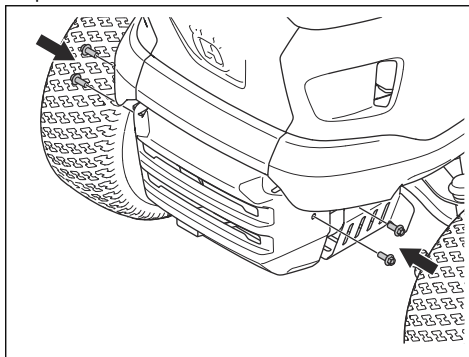

2. Instale o para-choques dianteiro e os 4 parafusos.

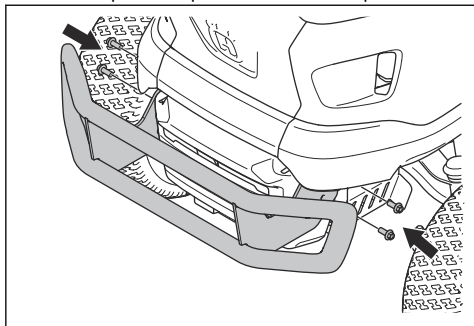

5. Instale as 2 anilhas e os 2 grampos em R.

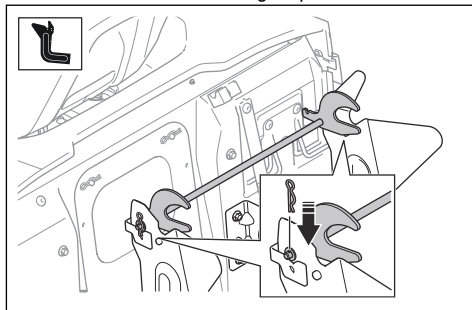

## Instalar os suportes do coletor de relva

Consulte a seção *Descrição geral da montagem* na página 136 para saber quais são os fixadores corretos para esta tarefa.

1. Instale o suporte esquerdo com os 2 parafusos.

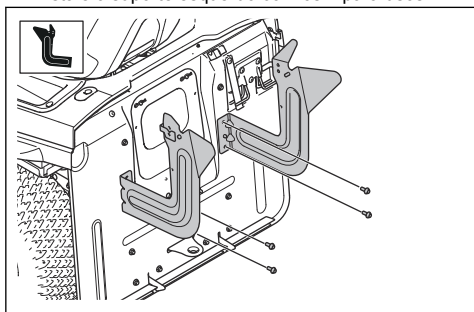

2. Instale o suporte direito com os 2 parafusos.  
3. Coloque o lado esquerdo (A) do conjunto da biela no orifício do suporte esquerdo.

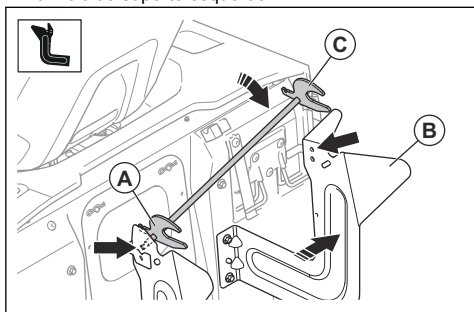

4. Empurre cuidadosamente o suporte direito (B) para a direita. Coloque o lado direito (C) do conjunto da biela no orifício no suporte direito.



**CUIDADO:** Não empurre demasiado os suportes.

6. Instale a mola.

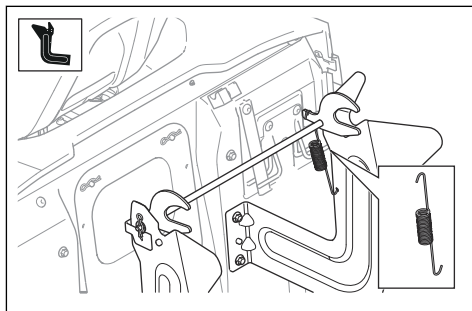

## Montar o coletor de relva

1. Instale a estrutura dianteira (A) através dos anéis de tecido (B) em cada lado do coletor de relva.  
2. Instale a estrutura dianteira nos suportes na estrutura superior (C) com 2 parafusos (D) e 2 porcas (E) em cada lado.

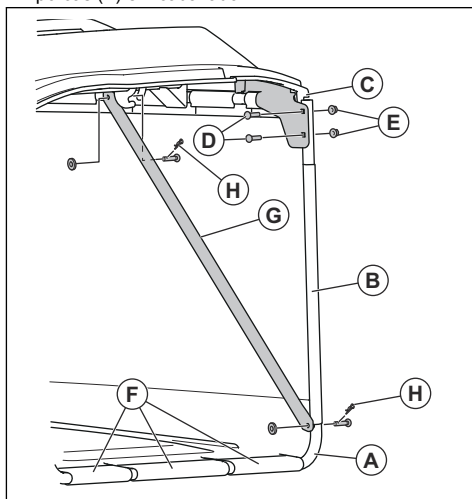

3. Fixe os elementos do tubo de borracha (F) na parte inferior da estrutura dianteira.
4. Instale os 2 suportes (G) na estrutura dianteira e na estrutura superior com 2 grampos (H) em cada lado.
5. Baixe o punho do coletor de relva através da cobertura do coletor de relva e dos orifícios na estrutura do coletor de relva.

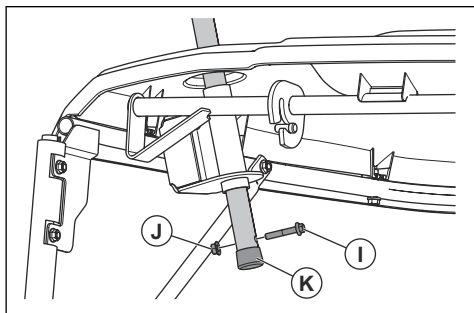

6. Instale o parafuso (I) e a porca (J) no tubo do punho do coletor de relva.
7. Instale o tampão da extremidade (K) no tubo do punho do coletor de relva.

## Instalar e remover o coletor de relva

1. Incline o coletor de relva e coloque-o nos 2 suportes.

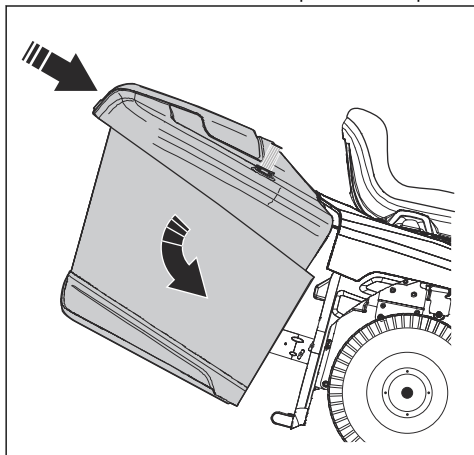

2. Certifique-se de que a alavanca de bloqueio do coletor de relva se encontra na posição de desbloqueio.

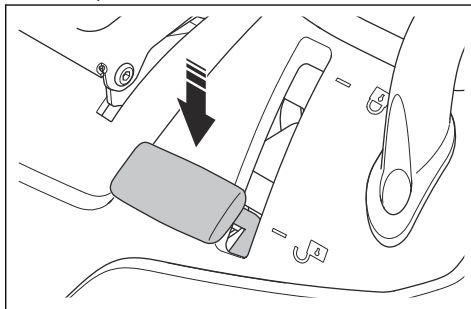

3. Solte o coletor de relva e deixe-o deslocar-se para a posição correta.
4. Coloque a alavanca de bloqueio do coletor de relva na posição de bloqueio. O coletor de relva bloqueia na devida posição.

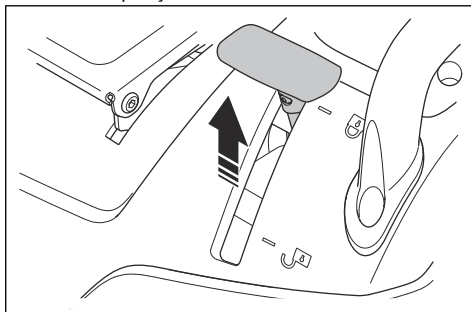

5. Para remover o coletor de relva, coloque a alavanca de bloqueio do coletor de relva na posição de desbloqueio. Levante o coletor de relva dos suportes.

## Ligar a bateria



**ATENÇÃO:** Risco de choque elétrico. Certifique-se de que o interruptor de ignição está na posição OFF e a chave da ignição foi removida.

A bateria encontra-se por cima da roda traseira esquerda.

1. Rebata o banco para a frente.

2. Remova os 4 parafusos e o compartimento de armazenamento.

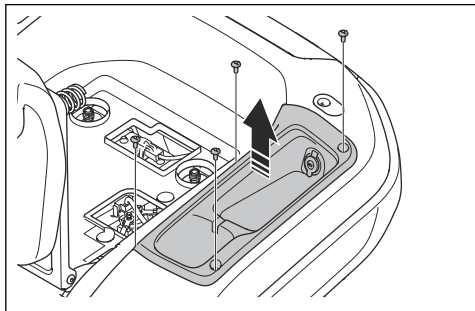

3. Certifique-se de que o cabo vermelho da bateria está instalado no terminal positivo (+) da bateria.
4. Remova o parafuso e a porca no terminal negativo (-) da bateria.
5. Ligue o cabo preto da bateria ao terminal negativo (-) da bateria e instale a porca e o parafuso.

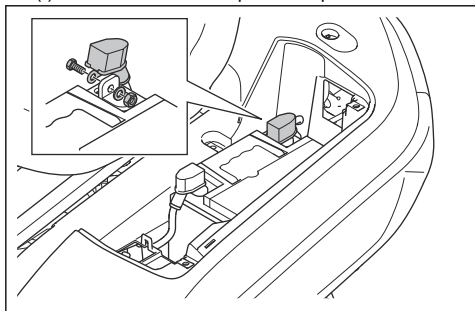

6. Fixe a cobertura do terminal.
7. Instale o compartimento de armazenamento e os 4 parafusos.

## Remover e instalar o punho

1. Remova os 2 parafusos e o punho.

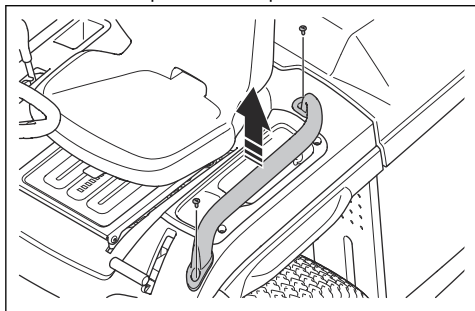

2. Instale o punho na sequência inversa.

## Instalar as rodas antidive

Consulte *Descrição geral da montagem na página 136* para saber quais são os fixadores corretos para esta tarefa.

- Instale a roda antidive (A), o casquilho (B), a anilha (C), o parafuso (D) e a porca (E) num dos 3 orifícios.

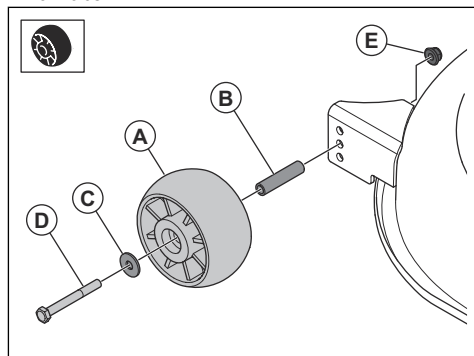

# Funcionamento

## Introdução



**ATENÇÃO:** Certifique-se de que lê e compreende o capítulo sobre segurança antes de usar o produto.

## Começar a utilizar Husqvarna Connect

1. Transfira a aplicação Husqvarna Connect para o seu dispositivo móvel.
2. Registe-se na aplicação Husqvarna Connect.
3. Siga os passos das instruções na aplicação Husqvarna Connect para ligar e registar o produto.

## Encher o depósito de combustível



**ATENÇÃO:** A gasolina é muito inflamável. Tenha cuidado e reabasteça no exterior; consulte *Segurança no manuseamento do combustível na página 134*.



**ATENÇÃO:** Não utilize o depósito de combustível como área de suporte.



**CUIDADO:** O tipo errado de combustível pode resultar em danos no motor.

O motor funciona a gasolina com um índice de octanas mínimo de 91 RON (87 AKI), não misturada com óleo. Recomendamos uma gasolina biodegradável com base em alquilatos. Não utilize gasolina que contenha mais de 10% de etanol.

- Verifique o nível de combustível antes de cada utilização e volte a encher, se necessário.
- Não encha completamente o depósito de combustível. Mantenha um espaço mínimo de 2,5 cm.

## Ajustar o banco



**ATENÇÃO:** Não ajuste o banco durante o funcionamento do produto.

1. Para ajustar o banco para a frente e para trás, coloque o pé nas placas para os pés.

2. Empurre a alavanca por baixo da extremidade dianteira do banco para cima e desloque o banco para a posição correta.

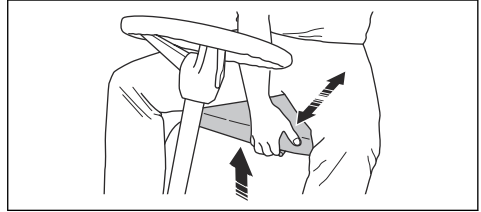

## Antes de ligar o produto



**ATENÇÃO:** Antes de utilizar o produto, deverá ler atentamente e compreender as instruções de segurança e as instruções de utilização.

1. Verificar o nível do óleo de motor. Consulte *Verificar o nível do óleo de motor na página 150*.
2. Encha o depósito de combustível com combustível. Consulte *Encher o depósito de combustível na página 140*.
3. Certifique-se de que a válvula de corte do combustível está aberta. A válvula de corte do combustível está aberta quando a patilha está na direção da mangueira de combustível.

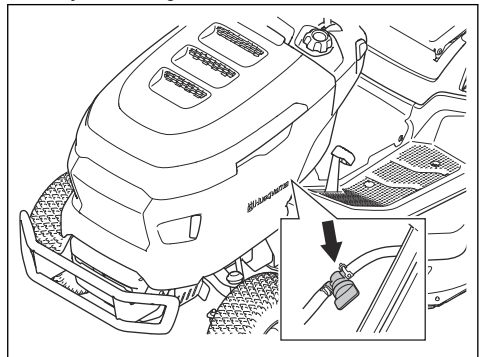

4. Certifique-se de que o sistema de acionamento está ativo. Consulte *Verificar o nível do óleo de motor na página 150*.
5. Ajuste o sensor de saco cheio. Consulte *Ajustar o sensor de saco cheio na página 144*.
6. Coloque a plataforma de corte na posição mais elevada. Consulte *Definir a altura de corte na página 142*.

## Arrancar o produto

1. Certifique-se de que a plataforma de corte está desengatada. Consulte *Para engatar e desengatar a plataforma de corte na página 142*.
2. Sente-se no banco em posição de trabalho.
3. Aplique o travão de estacionamento. Consulte *Aplique e soltar o travão de estacionamento na página 141*.
4. Empurre o acelerador para a posição de meio-acelerador (A).

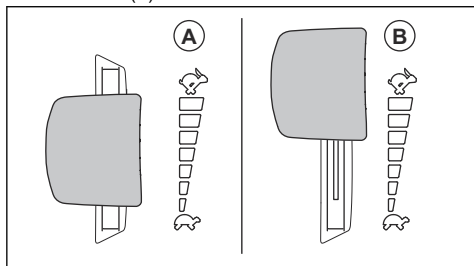

5. Rode a chave de ignição para a posição START. Quando o motor arrancar, solte a chave de ignição imediatamente. A chave de ignição regressa automaticamente à posição ON (I) quando a solta.

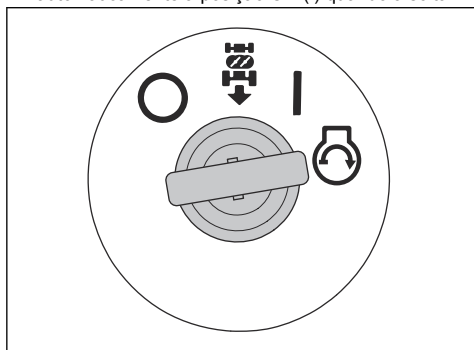

**CUIDADO:** Não utilize o dispositivo de arranque durante mais de 5 segundos de cada vez. Se o motor não arrancar, aguarde 15 segundos antes de tentar novamente.

6. Deixe o motor trabalhar na aceleração intermédia durante 3 a 5 minutos antes de aplicar uma carga pesada.

7. Empurre o acelerador para a posição aceleração total (B).

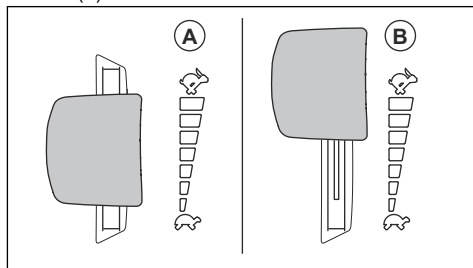

**CUIDADO:** Ativar a plataforma de corte quando o motor está em velocidade máxima causa esforço nas correias da transmissão. Engate a plataforma de corte antes de colocar o acelerador na posição de aceleração total.

## Ativar e desativar o sistema de acionamento

Para deslocar o produto com o motor desligado, o sistema de acionamento tem de estar desativado.



**CUIDADO:** Certifique-se de que puxa ou empurra totalmente a alavanca. Não utilize posições intermédias.

A alavanca para engatar ou desengatar o sistema de acionamento encontra-se atrás da roda traseira direita.

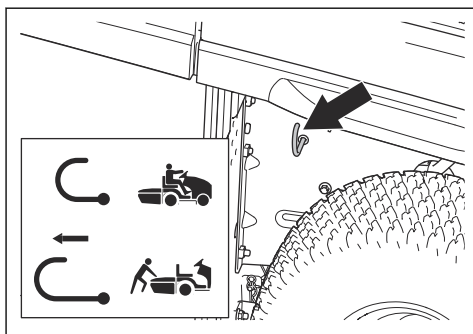

- Empurre totalmente a alavanca para ativar o sistema de acionamento.
- Puxe totalmente a alavanca para desativar o sistema de acionamento.

## Aplique e soltar o travão de estacionamento

- Para aplicar o travão de estacionamento, execute os seguintes passos.

- a) Pressione totalmente o pedal do travão de estacionamento (A) e puxe para cima o bloqueio do travão de estacionamento (B).

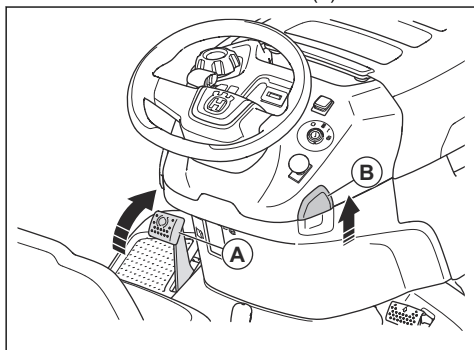

b) Liberte o pedal do travão de estacionamento.

- Para soltar o travão de estacionamento, carregue no pedal do travão de estacionamento e solte-o.

## Para engatar e desengatar a plataforma de corte



**ATENÇÃO:** Não opere a plataforma de corte sem um coletor de relva ou outro acessório instalado na descarga de relva.

- Puxe o botão da TDF para engatar a plataforma de corte.

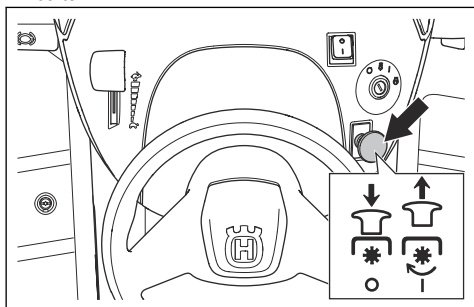

- Prima o botão da TDF para desengatar a plataforma de corte.

## Definir a altura de corte

- Puxe a alavanca de altura de corte na direção do banco e coloque-a num dos entalhes para definir a altura de corte.

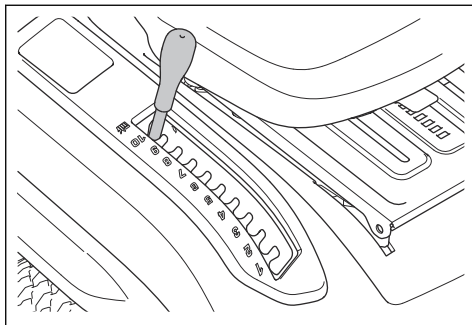

## Utilizar o produto

1. Ligue o motor. Consulte *Arrancar o produto na página 141*.
2. Liberte o travão de estacionamento. Consulte *Aplicar e soltar o travão de estacionamento na página 141*.
3. Pressione cuidadosamente o pedal de marcha em frente (A) ou o pedal de marcha-atrás (B). A velocidade aumenta proporcionalmente à pressão aplicada no pedal.

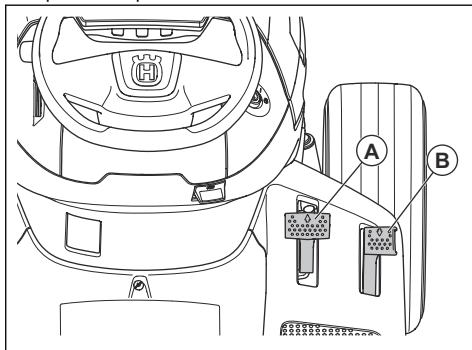

**Nota:** O pedal de marcha em frente e o pedal de marcha-atrás regressam à posição neutra quando são libertados.

4. Solte os pedais para travar.
5. Selecione a altura de corte correta. Consulte *Definir a altura de corte na página 142*.
6. Engate a plataforma de corte. Consulte *Para engatar e desengatar a plataforma de corte na página 142*.

## Utilizar o controlo de cruzeiro

Utilize o controlo de cruzeiro apenas para marcha em frente em superfícies lisas e retas.

1. Pressione o pedal de marcha em frente (A). Mantenha o pedal de marcha em frente numa posição que proporcione a velocidade correta para o terreno.

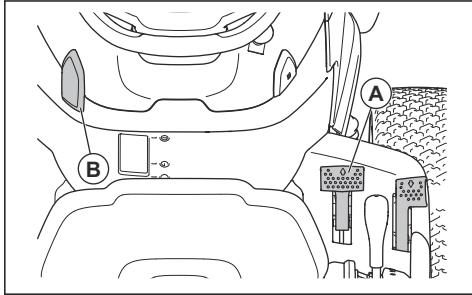

2. Puxe o bloqueio do controlo de cruzeiro (B) para cima e segure-o enquanto solta o pedal de marcha em frente.
3. Liberte o bloqueio do controlo de cruzeiro para ativar o controlo de cruzeiro.
4. Pressione o pedal de marcha em frente para desativar o controlo de cruzeiro.

## Utilizar o sistema de funcionamento em marcha-atrás (ROS)

**Nota:** Se tentar deslocar-se para trás com o produto quando a plataforma de corte está engatada, o motor para imediatamente. Engate o ROS para se deslocar para trás com o produto quando a plataforma de corte estiver engatada.



**ATENÇÃO:** Antes e durante a operação do produto para trás, olhe para baixo e para trás do produto para garantir a segurança de terceiros.

1. Rode a chave da ignição para a esquerda, para a posição ROS para engatar o ROS.

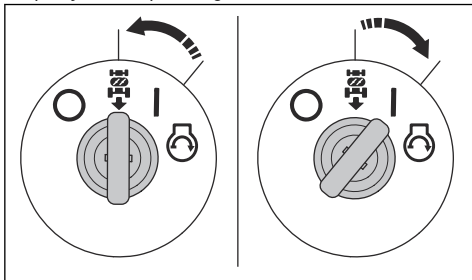

2. Pressione lentamente o pedal de marcha-atrás para iniciar o movimento.
3. Rode a chave da ignição para a direita, para a posição ON (I) do motor para desengatar o ROS.

## Parar o produto

1. Desengate a plataforma de corte. Consulte *Para engatar e desengatar a plataforma de corte na página 142*.
2. Rode a chave de ignição para a posição OFF (O).

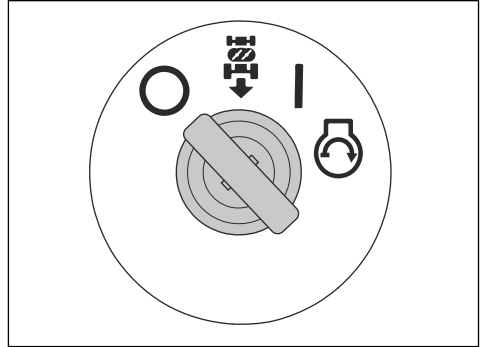

3. Quando o produto estiver parado e o motor desligado, aplique o travão de estacionamento. Consulte *Aplicar e soltar o travão de estacionamento na página 141*.

## Obter bons resultados de corte

- Para obter o melhor desempenho, efetue regularmente a manutenção do produto, de acordo com o esquema de manutenção. Consulte *Esquema de manutenção na página 145*.
- Não corte um relvado molhado. A relva molhada pode levar a um corte de fraca qualidade.
- Não utilize correntes para pneus quando utilizar o produto com uma plataforma de corte.
- Certifique-se de que a plataforma de corte está nivelada. Consulte *Ajustar a posição paralela da bancada de corte na página 156*.
- Caso a relva esteja alta, comece com uma altura de corte elevada e diminua-a gradualmente.
- Desloque o produto para a frente a baixa velocidade se a relva estiver alta e espessa.
- Utilize a aceleração total ao cortar a relva.
- Corte a relva num padrão irregular.
- Para obter o melhor resultado de corte, corte a relva com frequência.

## Esvaziar o coletor de relva

O produto inclui um alarme que emite um som se o coletor de relva estiver cheio. Para parar o alarme, desengate a plataforma de corte. Consulte *Para engatar e desengatar a plataforma de corte na página 142*.

1. Desloque o produto para um local no qual possa esvaziar o coletor de relva.
2. Certifique-se de que os pedais estão na posição neutra e aplique o travão de estacionamento.
3. Coloque a alavanca de bloqueio do coletor de relva na posição de desbloqueio.

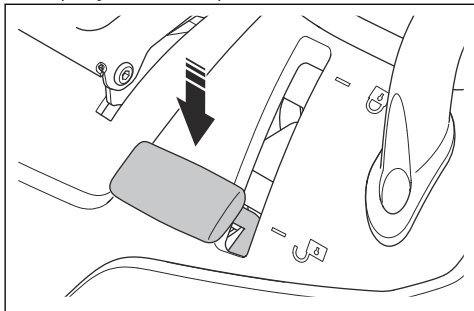

4. Puxe o punho do coletor de relva para cima, para a posição mais elevada.

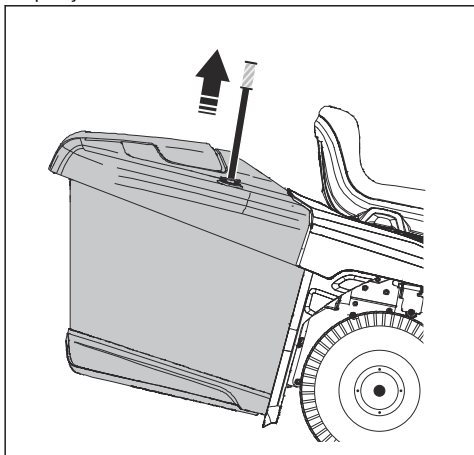

5. Puxe o punho do coletor de relva para a frente para inclinar o coletor de relva e esvaziar a relva.

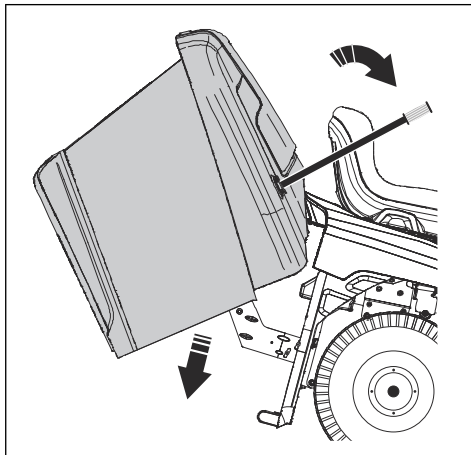

6. Empurre o punho do coletor de relva para trás para baixar o coletor de relva. Certifique-se de que o coletor de relva está totalmente descido.
7. Coloque a alavanca de bloqueio do coletor de relva na posição de bloqueio. O coletor de relva bloqueia na devida posição.

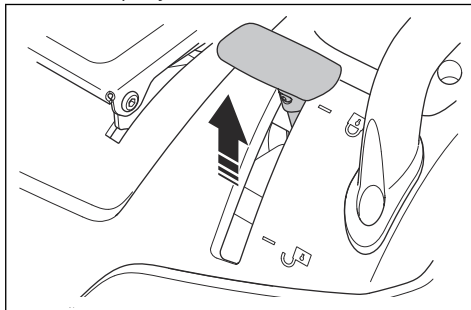

## Ajustar o sensor de saco cheio

1. Pare o motor e acione o travão de estacionamento.

2. Para ajustar o sensor de saco cheio, desloque a alavanca.

- a) Se a relva estiver pesada, empurre a alavanca.
- b) Se a relva estiver seca, puxe a alavanca.

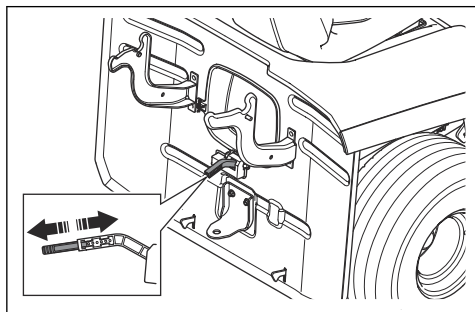

## Manutenção

### Introdução



**ATENÇÃO:** Antes de efetuar qualquer tarefa de manutenção, tem de ler e compreender o capítulo sobre segurança.

### Esquema de manutenção

X = As instruções estão disponíveis neste manual do utilizador.

O = As instruções não estão disponíveis neste manual do utilizador. Solicite a realização da manutenção numa oficina autorizada.

Esquema de manutenção		Antes de cada utilização/semanalmente	A cada 50 h ou anualmente
Geral	Limpe a bateria e os terminais.		O
	Verifique o nível da bateria. Carregue a bateria, se necessário.		X
	Examine todas as correias e polias quanto a sinais de desgaste e danos. Substitua as peças gastas ou danificadas.		O
	Limpe o motor e a transmissão.	X	X
	Examine todos os fios quanto a danos.		O
	Lubrifique o produto. Consulte a descrição geral de lubrificação.		X
	Certifique-se de que todos os fixadores estão corretamente apertados.		O
	Certifique-se de que a pressão dos pneus está correta em todos os pneus.	X	X

Esquema de manutenção		Antes de cada utilização/semanalmente	A cada 50 h ou anualmente
Motor	Examine a mangueira de combustível quanto a sinais de desgaste e danos. Caso seja necessário, substitua a mangueira de combustível.		O
	Substitua o filtro de combustível.		X
	Limpe o filtro de ar.	X	
	Substitua o filtro de ar.		X
	Examine o silenciador e o defletor de calor.	X	X
	Verificar o nível do óleo de motor. Encha com óleo de motor, se necessário.	X	
	Substitua o óleo de motor.		X
	Substitua o filtro de óleo do motor.		X
	Substitua a vela de ignição.		X
	Verifique a velocidade do motor. Se necessário, ajuste a velocidade do motor.		O
Transmissão, controlos e sistema de acionamento	Examine a ventoinha de arrefecimento da transmissão.	X	X
	Remova as rodas e lubrifique os eixos.		O
	Certifique-se de que o produto não se move quando os pedais estão na posição neutra.		X
	Verifique a marcha em frente e a marcha-atrás a diferentes velocidades.		O
	Verifique o interruptor do controlo de engate da lâmina.		X
	Verifique o interruptor da alavanca da altura de corte.		X
	Verifique os interruptores do pedal de marcha em frente e do pedal de marcha-atrás.		X
	Verifique o travão de estacionamento.	X	
Verifique o controlo de presença do utilizador (OPC).	X		
Equipamento de corte	Limpe a plataforma de corte, por baixo das coberturas da correia e por baixo da própria plataforma de corte.		X
	Verifique a posição paralela da plataforma de corte. Se necessário, ajuste a plataforma de corte.		X
	Examine a correia da plataforma de corte quanto a sinais de desgaste e danos.		O
	Examine as lâminas quanto a sinais de desgaste e danos. Se necessário, afie ou substitua as lâminas.		X
	Verifique os travões da lâmina (se equipados).		O

Esquema de manutenção		Antes de cada utilização/semanalmente	A cada 50 h ou anualmente
Coletor de relva (apenas nos modelos TC)	Examine o coletor de relva e os interruptores do coletor de relva.		X

## Calendário de lubrificação

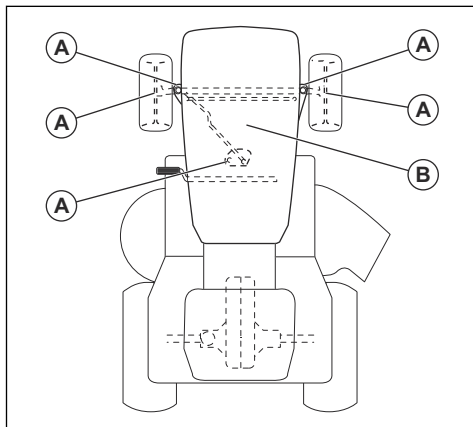

A. Lubrificação geral. Lubrifique a ligação de lubrificação do fuso e os dentes da engrenagem do setor e da coluna de direção.

B. Lubrificação do motor. Consulte *Verificar o nível do óleo de motor na página 150*.

## Limpar o produto



**CUIDADO:** Não utilize uma máquina de lavar de alta pressão nem uma máquina de limpeza a vapor. A possível entrada de água nos rolamentos e nas ligações elétricas pode causar corrosão, o que danifica o produto.

Limpe o produto imediatamente após cada utilização.

- Não limpe as superfícies quentes como o motor, o silenciador e o sistema de escape. Aguarde até as superfícies arrefecerem e, em seguida, remova a relva ou terra.
- Antes de limpar com água, limpe com uma escova. Remova aparas de relva e sujidade da transmissão, da admissão de ar da transmissão e do motor, e à volta destes.
- Limpe a parte superior da plataforma de corte, por baixo das coberturas da correia e da plataforma de corte. Para limpar a plataforma de corte; consulte *Para limpar a plataforma de corte na página 147*.
- Utilize água corrente de uma mangueira para limpar o produto. Não utilize equipamentos de alta pressão.

- Não direcione a água diretamente para os componentes elétricos nem para os rolamentos. Geralmente, o detergente aumenta os danos.
- Quando o produto estiver limpo, ligue a plataforma de corte durante um curto período de tempo para eliminar a água restante.

## Limpar o motor e o silenciador

Mantenha o motor e o silenciador isentos de cortes de relva e terra. Os cortes de relva embebidos em combustível ou óleo no motor podem aumentar o risco de incêndio e de sobreaquecimento do motor. Deixe o motor arrefecer antes de o limpar. Limpe com água e uma escova.

Os cortes de relva em redor do silenciador secam rapidamente e representam um risco de incêndio. Quando o silenciador estiver frio, utilize uma escova ou remova os cortes de relva com água.

## Para limpar a plataforma de corte



**ATENÇÃO:** Não utilize o produto com uma abertura de lavagem da plataforma partida ou em falta. Existe o risco de projeção de objetos. Substitua imediatamente uma abertura de lavagem da plataforma partida ou em falta.

1. Estacione o produto numa área desimpedida no seu relvado, perto de uma fonte de água com uma mangueira de jardim.



**CUIDADO:** Não aponte a calha de descarga do produto na direção de edifícios ou veículos.

2. Certifique-se de que a plataforma de corte está desengatada. Consulte *Para engatar e desengatar a plataforma de corte na página 142*.
3. Desligue o motor. Consulte *Parar o produto na página 143*.
4. Aplique o travão de estacionamento. Consulte *Aplicar e soltar o travão de estacionamento na página 141*.

5. Ligue uma mangueira de jardim (A) à porta de lavagem da plataforma (B) e inicie o fornecimento de água.

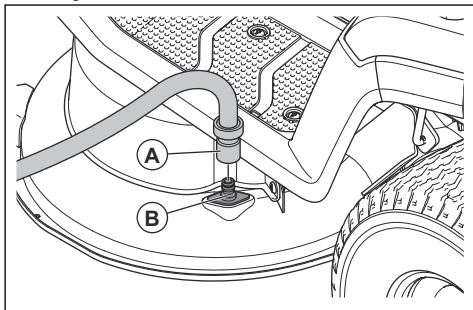

6. Sente-se no banco e ligue o motor. Consulte *Arrancar o produto na página 141*.



**CUIDADO:** Examine novamente a área para se certificar de que a área está desimpedida antes de ligar o motor.

7. Engate a plataforma de corte e deixe-a funcionar na aceleração total até que esteja limpa. Consulte *Para engatar e desengatar a plataforma de corte na página 142*.
8. Desengate a plataforma de corte e pare o motor. Consulte *Para engatar e desengatar a plataforma de corte na página 142* e *Parar o produto na página 143*.
9. Pare o fornecimento de água e desligue a mangueira de jardim da abertura de lavagem da plataforma.
10. Mova o produto para uma zona seca.
11. Sente-se no banco e ligue o motor. Consulte *Arrancar o produto na página 141*.
12. Engate a plataforma de corte e deixe-a funcionar até que esteja seca.

### Limpar a admissão de ar do motor



**ATENÇÃO:** Desligue o motor. A admissão de ar tem peças rotativas que podem causar ferimentos nos dedos.

**Nota:** A ilustração apresenta um tipo de motor. O motor do seu produto pode ser diferente, mas o procedimento é o mesmo.

1. Abra a cobertura do motor.

2. Certifique-se de que a admissão de ar do motor não está obstruída.

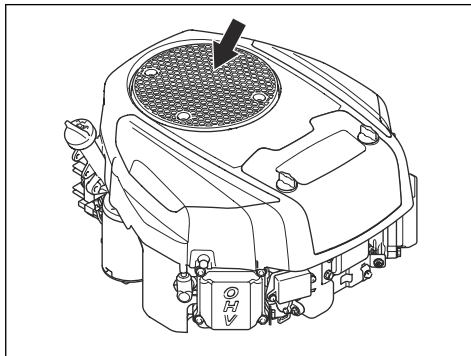

3. Remova a relva e a terra com uma escova.

### Limpar a ventoinha de arrefecimento na transmissão



**ATENÇÃO:** Desligue o motor. A ventoinha de arrefecimento roda e pode causar ferimentos nos seus dedos.

1. Remova a calha central. Consulte *Remover e instalar a calha central na página 156*.
2. Limpe a ventoinha de arrefecimento da transmissão com ar comprimido.

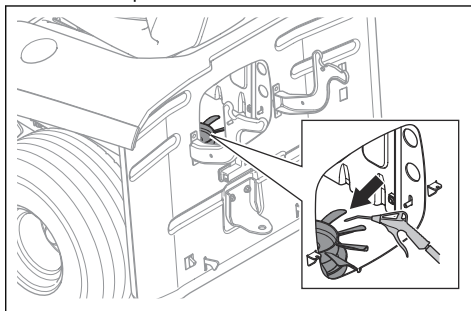

## Retirar e instalar a cobertura do motor

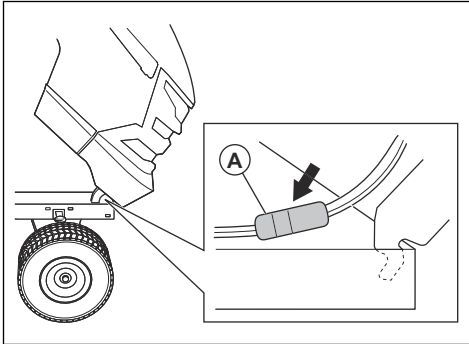

1. Abra a cobertura do motor.
2. Desligue o conector do fio do farol (A).
3. Incline a cobertura do motor para a frente e levante-a para a remover do produto.
4. Instale a cobertura do motor na sequência inversa.

## Verificar o travão de estacionamento

1. Estacione o produto numa superfície rígida inclinada.

**Nota:** Não estacione o produto num declive com relva quando verificar o travão de estacionamento.

2. Aplique o travão de estacionamento. Consulte *Aplique e soltar o travão de estacionamento na página 141*.
3. Se o produto começar a deslocar-se, solicite o ajuste do travão de estacionamento num distribuidor com assistência técnica da Husqvarna.
4. Prima novamente o pedal do travão de estacionamento para soltar o travão de estacionamento.

## Substituir o filtro de combustível

**Nota:** A ilustração apresenta um tipo de filtro de combustível. O filtro de combustível do seu produto pode ser diferente, mas o procedimento é o mesmo.

1. Abra a cobertura do motor para aceder ao filtro de combustível.
2. Feche a válvula de corte de combustível.
3. Comprima a mangueira do depósito de combustível para evitar fugas.
4. Afaste as braçadeiras de mangueira do filtro de combustível com um alicate plano.

5. Puxe o filtro de combustível das extremidades da mangueira. Pode ocorrer uma pequena fuga de combustível.

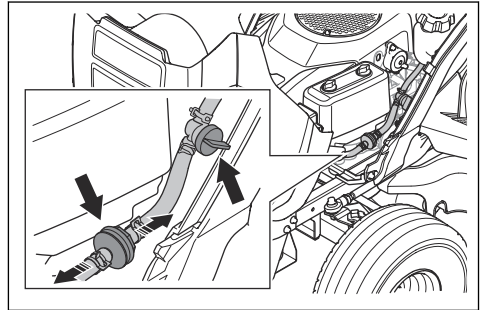

6. Empurre o novo filtro de combustível nas extremidades das mangueiras. Aplique detergente líquido nas extremidades do filtro de combustível para facilitar a ligação.
7. Empurre as braçadeiras de mangueira contra o filtro de combustível.

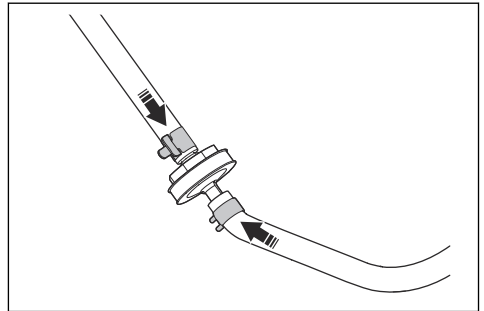

## Limpar e substituir o filtro de ar

**Nota:** A ilustração apresenta um tipo de filtro de ar. O filtro de ar do seu produto pode ser diferente, mas o procedimento é o mesmo.

1. Rode os 2 botões  $\frac{1}{4}$  de volta para a esquerda.

2. Remova a cobertura do filtro de ar.

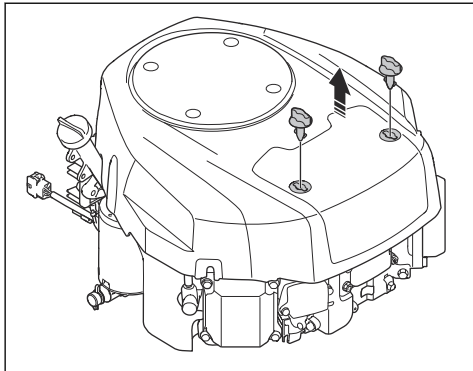

3. Remova cuidadosamente o filtro de ar.

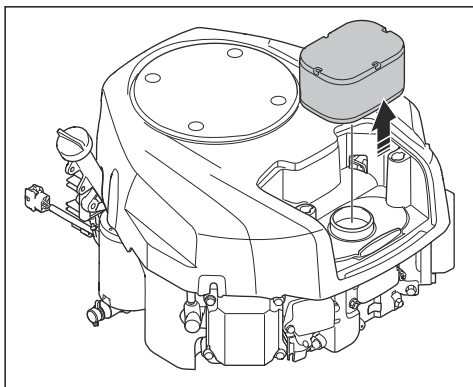

4. Para limpar o filtro de ar de espuma, execute os seguintes passos.

- Remova o filtro de ar de espuma situado atrás do cartucho do filtro de ar.
- Limpe o filtro de ar de espuma com um detergente suave.
- Deixe o filtro de ar de espuma secar.
- Instale o filtro de ar de espuma à volta do cartucho do filtro de ar.

5. Para limpar o filtro de ar de papel, execute os seguintes passos.

- Bata com o filtro de ar de papel contra uma superfície rígida.
- Limpe com ar comprimido a partir do lado interior do filtro de ar de papel.



**CUIDADO:** Se o filtro de ar de papel não ficar limpo, é necessário substituir o filtro de ar de papel.

6. Instale o filtro de ar na sequência inversa.

## Examinar e substituir uma vela de ignição

- Abra a cobertura do motor.
- Remova o tampão da vela de ignição e limpe em torno da vela de ignição.
- Retire a vela de ignição com uma chave para velas de ignição.
- Examine a vela de ignição. Substitua-a se os elétrodos estiverem queimados ou se o isolamento apresentar fissuras ou danos. Se a vela de ignição não estiver danificada, limpe-a com uma escova de aço.
- Meça a distância entre os elétrodos e confirme que está correta. Consulte *Especificações técnicas na página 164*.

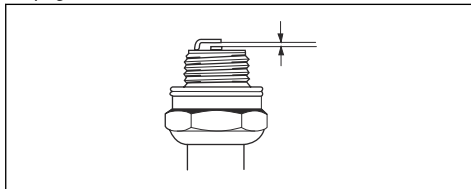

- Dobre o elétrodo lateral para ajustar a distância entre os elétrodos.
- Coloque novamente a vela de ignição e rode-a com a mão até que esteja em contacto com o assento da vela de ignição.
- Aperte a vela de ignição com a chave para velas de ignição até que a arruela esteja comprimida.
- Aperte uma vela de ignição usada mais  $\frac{1}{4}$  de volta e uma vela de ignição nova mais  $\frac{1}{4}$  de volta.



**CUIDADO:** As velas de ignição que não estejam corretamente apertadas podem causar danos no motor.

10. Fixe a cobertura da vela de ignição.



**CUIDADO:** Não tente ligar o motor se a vela de ignição ou o cabo de ignição tiverem sido retirados.

## Verificar o nível do óleo de motor

**Nota:** A ilustração apresenta um tipo de motor. O motor do seu produto pode ser diferente, mas o procedimento é o mesmo.

- Estacione o produto num piso nivelado e pare o motor.
- Abra a cobertura do motor.

3. Solte a vareta de nível e puxe-a para fora.

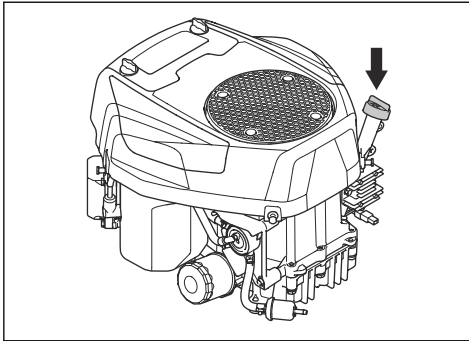

4. Limpe o óleo da vareta de nível.  
5. Volte a colocar a vareta de nível e aperte-a.  
6. Solte e puxe a vareta de nível para fora para verificar o nível do óleo.  
7. O nível do óleo tem de estar entre as marcas da vareta de nível. Se o nível estiver junto à marca ADD (Adicionar), encha o depósito de óleo até à marca FULL (Cheio).

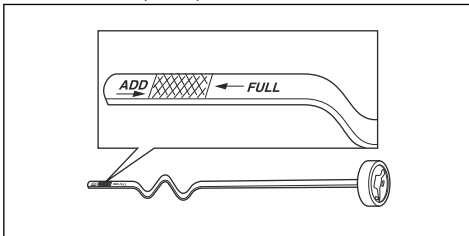

8. Verta o óleo através do orifício para a vareta. Verta o óleo lentamente.

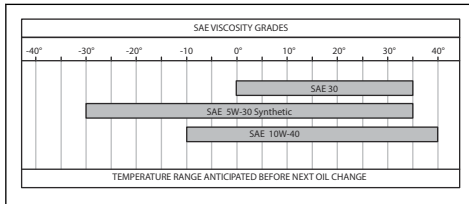

**Nota:** consulte a secção *Especificações técnicas na página 164* para obter os tipos de óleo de motor que recomendamos.

9. Aperte a vareta de nível.  
10. Ligue o motor e deixe-o ao ralenti durante aproximadamente 30 segundos.  
11. Desligue o motor.  
12. Aguarde 30 segundos e verifique novamente o nível do óleo.

## Substituir o óleo de motor

Se o motor estiver frio, ligue o motor e deixe-o funcionar durante 1 a 2 minutos antes de drenar o óleo de motor. Isto aquece o óleo de motor e torna a respetiva drenagem mais rápida.



**ATENÇÃO:** Não coloque o motor em funcionamento durante mais de 1 a 2 minutos antes de drenar o óleo de motor. O óleo do motor fica muito quente e pode causar queimaduras. Deixe o motor arrefecer antes de drenar o óleo de motor.



**ATENÇÃO:** Se derramar óleo de motor no seu corpo, limpe com água e sabão.

1. Remova a mangueira de drenagem do óleo (A) do suporte (B) e coloque a mangueira de drenagem do óleo através da folga (C).

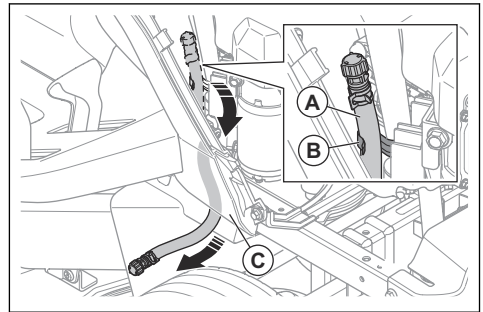

2. Coloque um recipiente sob o bujão de drenagem do óleo.  
3. Remova a vareta de nível.  
4. Remova a tampa da extremidade da válvula de drenagem do óleo na mangueira de drenagem do óleo e deixe o óleo de motor drenar para o recipiente.

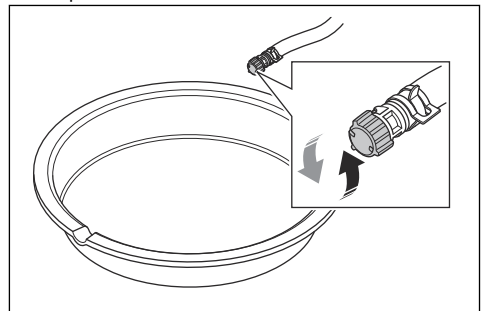

5. Quando todo o óleo tiver sido drenado, instale a tampa da extremidade na válvula de drenagem do óleo.

- Se o motor tiver um filtro de óleo, substitua o filtro de óleo. Consulte *Substituir o filtro de óleo na página 152*.
- Verta o óleo através do orifício para a vareta. Verta o óleo lentamente.

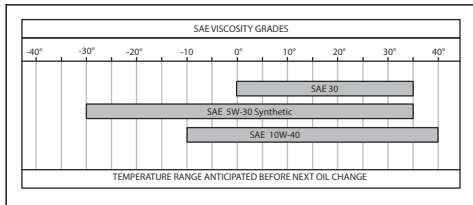

**Nota:** Consulte a secção *Especificações técnicas na página 164* para obter os tipos de óleo de motor que recomendamos.

- Instale a vareta.
- Elimine o óleo de motor usado.

## Substituir o filtro de óleo



**ATENÇÃO:** Utilize luvas de proteção. Se derramar óleo de motor no seu corpo, limpe com água e sabão.

**Nota:** A ilustração apresenta um tipo de filtro de óleo. O filtro de óleo do seu produto pode ser diferente, mas o procedimento é o mesmo.

- Drene o óleo de motor. Consulte *Substituir o óleo de motor na página 151*.
- Rode o filtro de óleo para a esquerda para o remover.

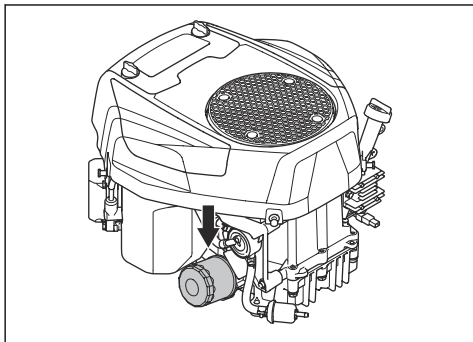

- Lubrifique ligeiramente o vedante de borracha do novo filtro de óleo com óleo de motor novo.
- Rode o filtro de óleo para a direita com a mão até o vedante de borracha estar na devida posição e, em seguida, aperte mais meia volta.
- Encha o motor com óleo de motor novo. Consulte *Verificar o nível do óleo de motor na página 150*.

- Ligue o motor e deixe-o ao ralentí durante 3 minutos.
- Pare o motor e certifique-se de que não existem fugas do filtro do óleo.
- Encha com óleo de motor para compensar o óleo retido no novo filtro de óleo.

## Substituir o fusível principal

O fusível principal encontra-se no suporte dos fusíveis no relé de arranque, por baixo do banco.

- Rebata o banco para a frente.
- Remova o conector do suporte dos fusíveis.
- Puxe o fusível principal do suporte dos fusíveis.

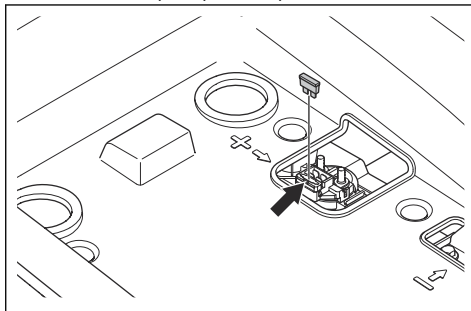

- Substitua o fusível fundido por um fusível novo do mesmo tipo. Consulte *Especificações técnicas na página 164*.

**Nota:** É fornecido 1 fusível sobresselente com o produto. O suporte para o fusível sobresselente encontra-se na parte inferior do conector, por baixo do banco.

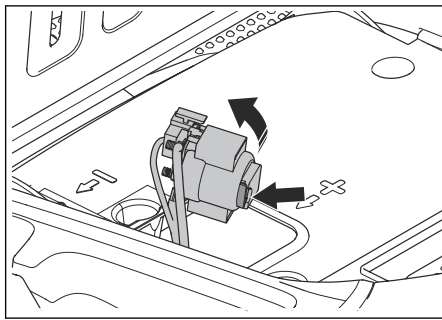

Se o fusível principal se fundir novamente num curto período de tempo depois de o substituir, existe um curto-circuito. Repare o curto-circuito antes de utilizar novamente o produto.

## Carregar a bateria

Carregue a bateria, se esta estiver demasiado fraca para ligar o motor.

1. Ligue o cabo de carregamento positivo (+) ao terminal positivo (+) (A) do solenoide de arranque.

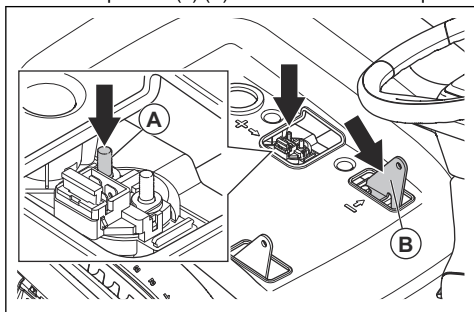

2. Ligue o cabo de carregamento negativo (-) ao terminal negativo (-) (B).
3. Utilize um carregador de bateria padrão.



**CUIDADO:** Não utilize um carregador rápido ou propulsor de arranque. Estes poderão danificar o sistema elétrico do produto.

4. Antes de ligar o motor, desligue sempre o carregador.

## Efetuar um arranque de emergência do motor

Se a bateria estiver demasiado fraca para ligar o motor, pode utilizar cabos de ligação direta para efetuar um arranque de emergência. Este produto tem um sistema de 12 V com terra negativa. O produto utilizado para o arranque de emergência também tem de ter um sistema de 12 V com terra negativa.

### Ligar os cabos de ligação direta



**ATENÇÃO:** Existe risco de explosão devido ao gás explosivo emitido pela bateria. Não ligue o terminal negativo da bateria carregada ao terminal negativo da bateria fraca ou junto deste.



**CUIDADO:** Não utilize a bateria do seu produto para ligar outros veículos.

1. Ligue uma extremidade do cabo vermelho da bateria ao terminal POSITIVO (+) da bateria (A) no relé de arranque por baixo do banco.

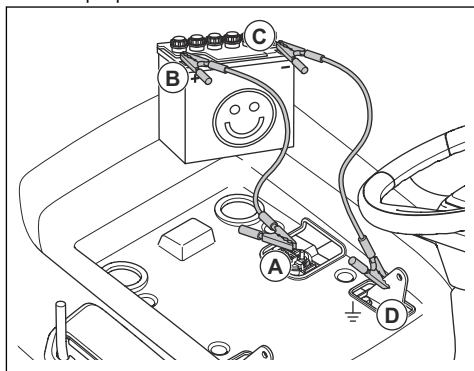

2. Ligue a outra extremidade do cabo vermelho da bateria ao terminal POSITIVO (+) da bateria (B) na bateria carregada.



**ATENÇÃO:** Não permita que as extremidades do cabo vermelho da bateria toquem no chassi. Isto provocará um curto-circuito.

3. Ligue uma extremidade do cabo preto da bateria ao terminal NEGATIVO (-) da bateria (C) na bateria carregada.
4. Ligue a outra extremidade do cabo preto da bateria a um conector de TERRA DO CHASSIS (D), longe do depósito de combustível e da bateria.

### Retirar os cabos de ligação direta

**Nota:** Retire os cabos de ligação direta na sequência oposta à da ligação.

1. Retire o cabo PRETO do chassi.
2. Retire o cabo PRETO da bateria totalmente carregada.
3. Retire o cabo VERMELHO das 2 baterias.

### Substituir a bateria



**ATENÇÃO:** Risco de choque elétrico e de queimaduras. Não utilize pulseiras metálicas ou outros acessórios metálicos. Os objetos metálicos que tocam nos terminais da bateria podem provocar queimaduras, choques elétricos e curto-circuito da bateria.

1. Rebata o banco para a frente.

2. Remova os 4 parafusos e o compartimento de armazenamento.

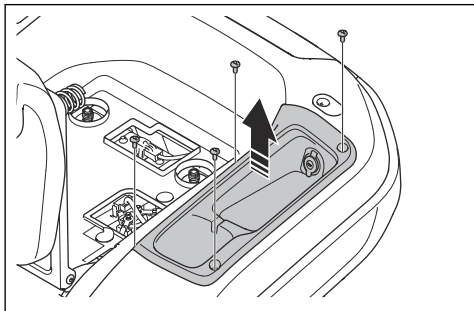

3. Remova a cobertura do terminal no cabo preto da bateria.
4. Remova o parafuso, a anilha, a porca e o cabo preto da bateria do terminal negativo (-) da bateria.

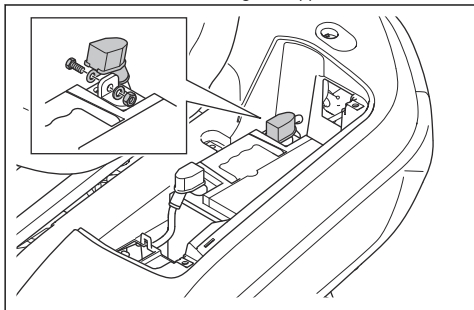

5. Remova a cobertura do terminal no cabo vermelho da bateria.
6. Remova o parafuso, a porca e o cabo vermelho da bateria do terminal positivo (+) da bateria.
7. Remova a bateria do produto.
8. Coloque uma bateria nova na devida posição.
9. Ligue o cabo vermelho da bateria ao terminal positivo (+) da bateria e instale a porca e o parafuso.
10. Instale a cobertura do terminal no cabo vermelho da bateria.
11. Ligue o cabo preto da bateria ao terminal negativo (-) da bateria e instale a porca, o parafuso e a cobertura do terminal.
12. Instale a cobertura da bateria e fixe a correia.

13. Instale o compartimento de armazenamento e os 4 parafusos.

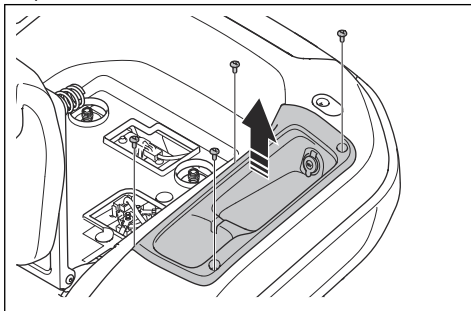

## Pressão dos pneus

Certifique-se de que a pressão dos pneus está correta nos 4 pneus. Consulte *Especificações técnicas na página 164*.

## Plataforma de corte

### Remover e instalar a plataforma de corte

1. Desengate a plataforma de corte e pare o motor.
2. Coloque a plataforma de corte na posição mais baixa.
3. Remova os 3 parafusos e a cobertura da correia do lado esquerdo.

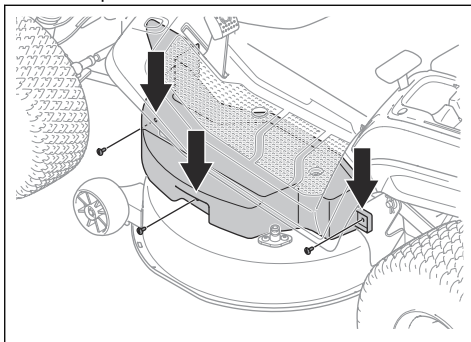

4. Remova os 3 parafusos e a cobertura da correia do lado direito.

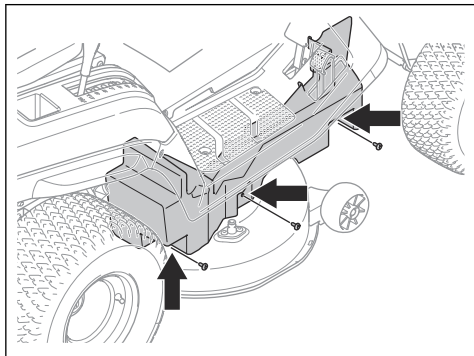

5. Remova as 2 molas (A) dos 2 suportes da mola (B) para reduzir a tensão das 2 correias da plataforma de corte.

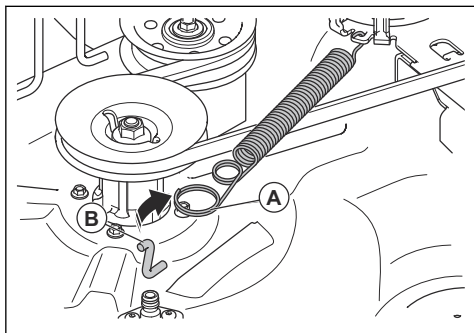

6. Remova a correia da plataforma de corte da polia do motor.

7. Execute os seguintes passos para desligar a ligação dianteira.

- a) Remova o grampo (C) e a anilha (D).

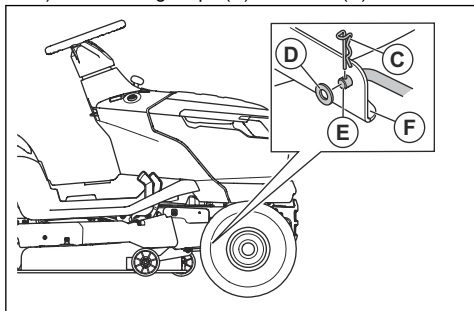

- b) Desligue a ligação dianteira (E) do suporte (F) na plataforma de corte.

- c) Coloque a ligação dianteira no suporte da ligação dianteira.

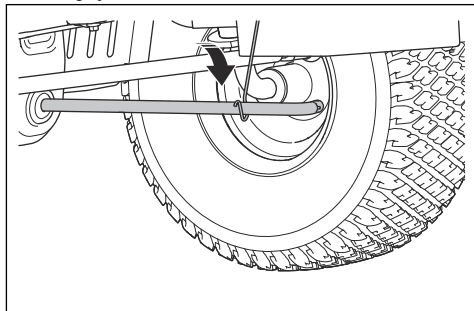

8. Execute os seguintes passos para desligar as 2 ligações traseiras. Existe uma ligação traseira do lado esquerdo e uma ligação traseira do lado direito do produto.



**ATENÇÃO:** A plataforma de corte é pesada. Utilize um pé de cabra ou uma ferramenta equivalente por baixo da plataforma de corte para suportar o peso da plataforma de corte ao desligar as 2 ligações traseiras.

- a) Remova o grampo (E) e a anilha (F) da extremidade dianteira da ligação traseira do lado esquerdo.

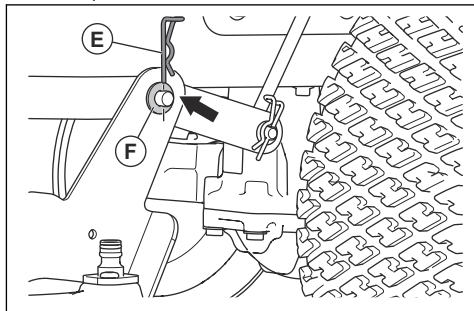

- b) Desligue a plataforma de corte da ligação traseira do lado esquerdo.
- c) Com uma mão, puxe e fixe a alavanca da altura de corte na posição mais baixa. Remova o grampo e a anilha da extremidade dianteira da ligação traseira direita.



**ATENÇÃO:** Não solte a alavanca da altura de corte. O mecanismo de ajuste da altura de corte é acionado por mola. A força exercida pela mola pode provocar ferimentos por esmagamento se não puxar e fixar a alavanca da altura de corte.

- d) Desligue a plataforma de corte da ligação traseira do lado direito.
- e) Solte cuidadosamente a alavanca da altura de corte.



**ATENÇÃO:** O mecanismo de ajuste da altura de corte é acionado por mola. A força exercida pela mola pode provocar ferimentos por esmagamento. Mantenha as partes do seu corpo afastadas.

9. Coloque a alavanca da altura de corte na posição mais elevada.
10. Empurre a calha inferior para baixo e remova a plataforma de corte do produto.

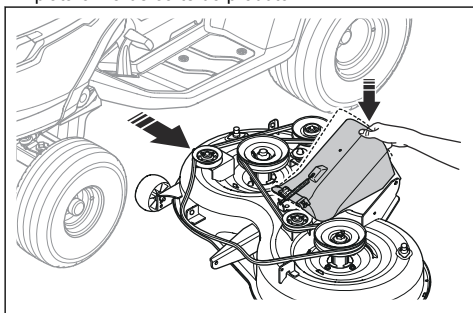

11. Instale a plataforma de corte na sequência inversa.



**CUIDADO:** Certifique-se de que a correia da transmissão está instalada corretamente e de que não é comprimida ao instalar a plataforma de corte.

- a) Certifique-se de que a calha inferior está na posição correta ao instalar a plataforma de corte.

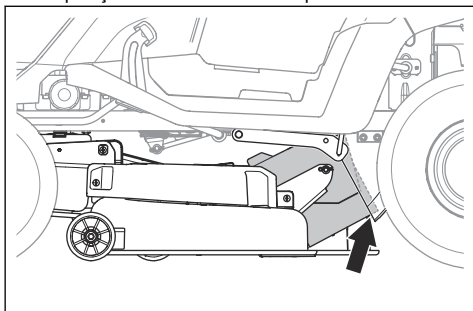

### Remover e instalar a calha central

1. Desengate a plataforma de corte e pare o motor.
2. Remova o coletor de relva.

3. Remova os 2 grampos.

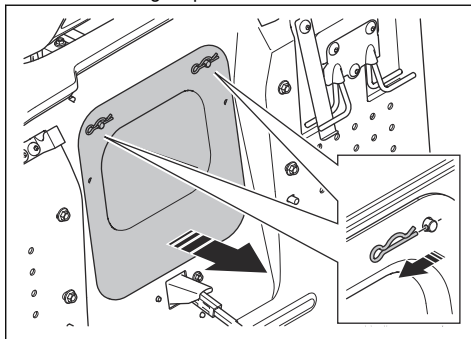

4. Puxe a calha central para fora.
5. Instale a calha central na sequência inversa.

### Ajustar a posição paralela da bancada de corte

#### Efetuar um ajuste de um lado para o outro da plataforma de corte

Se a altura de corte estiver diferente entre os lados direito e esquerdo, é possível ajustar a altura de corte.

1. Certifique-se de que a pressão dos pneus está correta nos 4 pneus. Consulte *Pressão dos pneus na página 154*.
2. Estacione o produto numa superfície nivelada.
3. Coloque a plataforma de corte na posição mais elevada.
4. Meça a distância (X) da extremidade inferior da plataforma de corte até ao solo nos lados esquerdo e direito. A distância deve ser a mesma nos 2 lados.

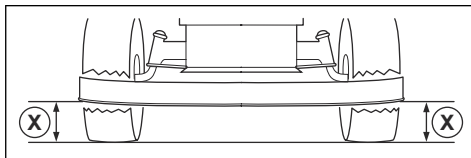

**ATENÇÃO:** As lâminas da plataforma de corte são afiadas e podem causar ferimentos. Utilize luvas de proteção.

5. Desaperte as porcas dos fixadores da altura de corte.

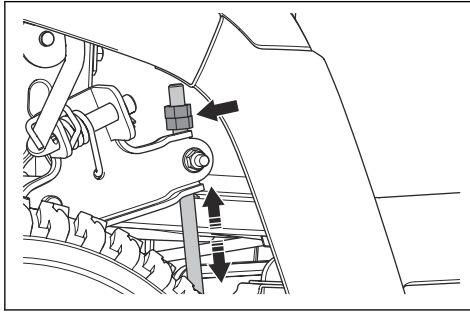

**Nota:** Os fixadores da altura de corte estão atrás da plataforma de corte, à frente das rodas traseiras.

6. Ajuste as porcas nos fixadores da altura de corte até que a plataforma de corte tenha a mesma altura de corte nos lados esquerdo e direito.
- Rode as porcas para a esquerda para baixar a plataforma de corte.
  - Rode as porcas para a direita para elevar a plataforma de corte.
7. Meça novamente a distância. Ajuste até que os 2 lados sejam iguais.
8. Aperte as contraporcas quando o ajuste de um lado para o outro estiver concluído.
9. Corte alguma relva e examine os resultados. Ajuste, se necessário.

### Efetuar um ajuste da frente para trás da plataforma de corte

Os lados da plataforma de corte têm de estar nivelados antes de efetuar o ajuste da dianteira para a traseira. Consulte *Efetuar um ajuste de um lado para o outro da plataforma de corte na página 156*.

- Certifique-se de que a pressão dos pneus está correta nos 4 pneus. Consulte *Pressão dos pneus na página 154*.
- Estacione o produto numa superfície nivelada.
- Coloque a plataforma de corte na posição mais elevada.

4. Meça a distância entre a extremidade inferior da plataforma de corte e o solo na parte traseira (A) e na parte dianteira (B). A distância à frente deve ser 5–10 mm inferior à distância atrás.

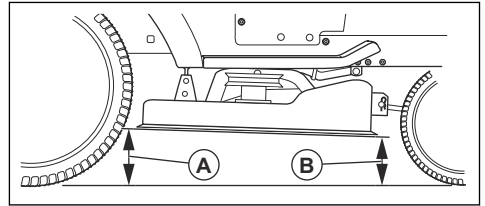

**ATENÇÃO:** As lâminas da plataforma de corte são afiadas e podem causar ferimentos. Utilize luvas de proteção.

5. Se for necessário efetuar um ajuste dianteiro, desaperte a contraporca e rode a porca na ligação dianteira.

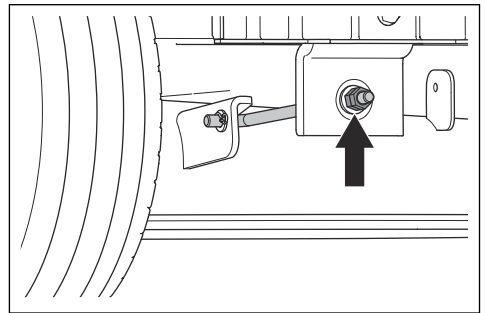

**Nota:** A ligação dianteira encontra-se na parte dianteira do produto, atrás do silenciador.

- Rode a porca para a esquerda para baixar a dianteira da plataforma de corte.
- Rode a porca para a direita para elevar a plataforma de corte.
- Aperte a contraporca quando o ajuste dianteiro estiver concluído.

### Examinar as lâminas



**CUIDADO:** As lâminas danificadas ou incorretamente equilibradas podem provocar danos no produto. Substitua as lâminas danificadas. Solicite ajuda para afiar e equilibrar as lâminas rombas num distribuidor com assistência técnica da Husqvarna.

- Remova a plataforma de corte. Consulte *Remover e instalar a plataforma de corte na página 154*.

2. Observe as lâminas para verificar se estão danificadas e se é necessário afiá-las.

### Substituir as lâminas

1. Remova a plataforma de corte. Consulte *Remover e instalar a plataforma de corte na página 154*.
2. Bloquee as lâminas com um bloco de madeira.

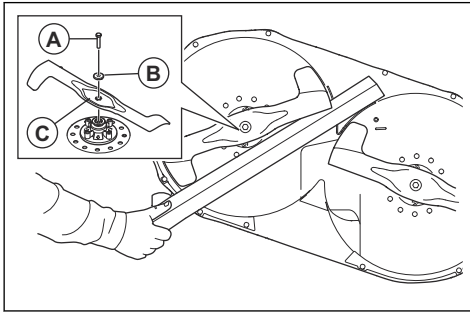

3. Remova o parafuso (A), a anilha (B) e a lâmina (C).
4. Instale uma nova lâmina esquerda no lado esquerdo e uma nova lâmina direita no lado direito. A lâmina esquerda é identificada com "Left" (esquerda) e a lâmina direita com "Right" (direita).

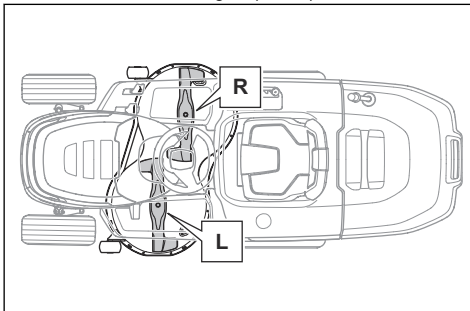

**CUIDADO:** As lâminas têm um sentido de rotação diferente. A lâmina direita tem de ser instalada no lado direito e a lâmina esquerda tem de ser instalada no lado esquerdo.



**ATENÇÃO:** O tipo de lâmina incorreto pode causar a projeção de objetos da bancada de corte e resultar em ferimentos graves. Utilize apenas as lâminas indicadas na secção *Especificações técnicas na página 164*.

5. Certifique-se de que as extremidades dobradas das lâminas apontam na direção da plataforma de corte.
6. Aperte os parafusos com um binário de 58.5–69.5 Nm.

### Substituir a correia da plataforma de corte

1. Remova a plataforma de corte. Consulte *Remover e instalar a plataforma de corte na página 154*.
2. Remova a sujidade e a relva à volta das coberturas dos rolamentos, das polias das lâminas e da superfície superior da plataforma de corte.
3. Remova a porca (A), a anilha (B), o parafuso (C) e a polia intermédia direita (D).

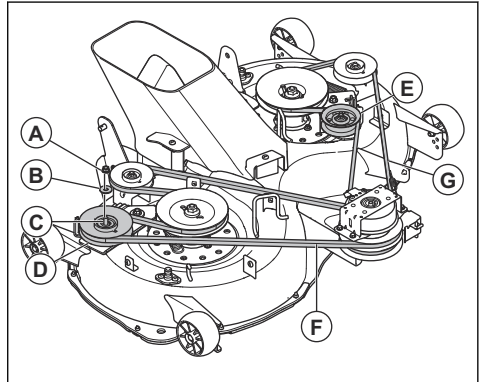

4. Remova a porca, a anilha, o parafuso e a polia intermédia esquerda (E).
5. Remova a correia direita da plataforma de corte (F) e a correia esquerda da plataforma de corte (G) das polias da lâmina na plataforma de corte.
6. Instale novas correias da plataforma de corte na sequência inversa.
  - a) Certifique-se de que as correias da plataforma de corte estão na posição correta em todas as correias da polia.

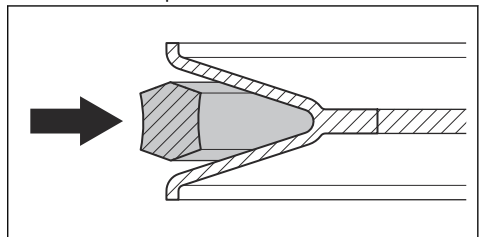

**CUIDADO:** Certifique-se de que as correias da plataforma de corte não estão torcidas. Consulte o dístico de disposição da correia na plataforma de corte.

### Ajustar as rodas antidesrêve

As rodas antidesrêve mantêm a plataforma de corte na posição correta no solo para impedir o desrêve na maioria das condições de terreno. As rodas antidesrêve estão ajustadas corretamente se estiverem ligeiramente

acima do solo quando a plataforma de corte está à altura de corte necessária.

1. Estacione o produto numa superfície nivelada e pare o motor.
2. Coloque a plataforma de corte à altura de corte necessária. Consulte *Definir a altura de corte na página 142*.
3. Remova a porca (A), o parafuso (B), a anilha (C), a roda antidesrêve (D) e o casquilho (E).

4. Instale a roda antidesrêve, o parafuso, a anilha e a porca num dos 3 orifícios.
5. Ajuste todas as rodas antidesrêve no mesmo procedimento.

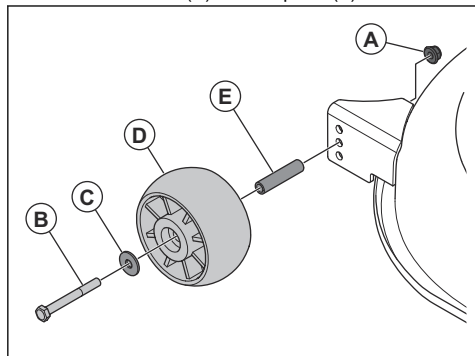

## Resolução de problemas

### Esquema de resolução de problemas

Se não encontrar uma solução para determinados problemas neste manual do utilizador, contacte o seu distribuidor com assistência técnica Husqvarna.

Problema	Causa	Ação
O motor de arranque não arranca o motor.	O travão de estacionamento não está aplicado.	Aplique o travão de estacionamento. Consulte <i>Aplicar e soltar o travão de estacionamento na página 141</i> .
	A plataforma de corte está engatada.	Desengate a plataforma de corte. Consulte <i>Para engatar e desengatar a plataforma de corte na página 142</i> .
	O fusível principal está fundido.	Substitua o fusível principal. Consulte <i>Substituir o fusível principal na página 152</i> .
	A fechadura da ignição está partida.	Contacte o seu distribuidor com assistência técnica Husqvarna.
	Má ligação entre o cabo e a bateria.	Certifique-se de que a bateria está corretamente ligada. Consulte <i>Ligar a bateria na página 138</i> .
	A bateria está demasiado fraca.	Carregue a bateria. Consulte <i>Carregar a bateria na página 152</i> .
	O motor de arranque está danificado.	Contacte o seu distribuidor com assistência técnica Husqvarna.

<b>Problema</b>	<b>Causa</b>	<b>Ação</b>
O motor não arranca quando o motor de arranque impulsiona o motor.	Não há combustível no depósito de combustível.	Encha o depósito de combustível com combustível. Consulte <i>Encher o depósito de combustível na página 140.</i>
	A vela de ignição está danificada.	Examine as velas de ignição. Se for necessário, substitua as velas de ignição. Consulte <i>Examinar e substituir uma vela de ignição na página 150.</i>
	O cabo de ignição está danificado.	Contacte o seu distribuidor com assistência técnica Husqvarna.
	Existe sujidade no carburador ou no tubo de combustível.	Contacte o seu distribuidor com assistência técnica Husqvarna.
	O filtro de combustível está obstruído.	Substitua o filtro de combustível. Consulte <i>Substituir o filtro de combustível na página 149.</i>
O motor não funciona corretamente.	A vela de ignição está danificada.	Examine as velas de ignição. Se for necessário, substitua as velas de ignição. Consulte <i>Examinar e substituir uma vela de ignição na página 150.</i>
	O carburador não está bem colocado.	Contacte o seu distribuidor com assistência técnica Husqvarna.
	O filtro de ar está obstruído.	Limpe ou substitua o filtro de ar. Consulte <i>Limpar e substituir o filtro de ar na página 149.</i>
	A ventilação do depósito de combustível está obstruída.	Contacte o seu distribuidor com assistência técnica Husqvarna.
	Existe sujidade no carburador ou no tubo de combustível.	Contacte o seu distribuidor com assistência técnica Husqvarna.
	O filtro de combustível está obstruído.	Substitua o filtro de combustível. Consulte <i>Substituir o filtro de combustível na página 149.</i>
O motor não tem potência.	O filtro de ar está obstruído.	Limpe ou substitua o filtro de ar. Consulte <i>Limpar e substituir o filtro de ar na página 149.</i>
	A vela de ignição está danificada.	Examine as velas de ignição. Se for necessário, substitua as velas de ignição. Consulte <i>Examinar e substituir uma vela de ignição na página 150.</i>
	Existe sujidade no carburador ou no tubo de combustível.	Contacte o seu distribuidor com assistência técnica Husqvarna.
	O cabo do acelerador não está ajustado corretamente.	Contacte o seu distribuidor com assistência técnica Husqvarna.
O motor para quando tenta utilizar o produto para trás.	O sistema de funcionamento em marcha-atrás (ROS) não está engatado.	Engate o sistema de funcionamento em marcha-atrás (ROS). Consulte <i>Utilizar o sistema de funcionamento em marcha-atrás (ROS) na página 143.</i>

<b>Problema</b>	<b>Causa</b>	<b>Ação</b>
A transmissão não tem potência suficiente.	A admissão de ar da transmissão ou as aletas de arrefecimento estão obstruídas.	Contacte o seu distribuidor com assistência técnica Husqvarna.
	A ventoinha da transmissão está danificada.	Contacte o seu distribuidor com assistência técnica Husqvarna.
	Não existe óleo na transmissão ou o nível do óleo está demasiado baixo.	Contacte o seu distribuidor com assistência técnica Husqvarna.
	O sistema de acionamento está desengatado.	Engate o sistema de acionamento. Consulte <i>Ativar e desativar o sistema de acionamento na página 141</i> .
A bateria não carrega.	A bateria está danificada.	Substitua a bateria. Consulte <i>Substituir a bateria na página 153</i> .
	Ligação incorreta nos terminais da bateria.	Certifique-se de que a bateria está corretamente ligada. Consulte <i>Ligar a bateria na página 138</i> .
O produto vibra.	As lâminas estão soltas.	Aperte as lâminas. Consulte <i>Substituir as lâminas na página 158</i> .
	As lâminas estão instaladas incorretamente.	Certifique-se de que as lâminas estão corretamente instaladas. Consulte <i>Substituir as lâminas na página 158</i> .
	As lâminas não estão equilibradas.	Examine as lâminas quanto a sinais de desgaste e danos. Consulte <i>Examinar as lâminas na página 157</i> .
	O motor está solto.	Contacte o seu distribuidor com assistência técnica Husqvarna.
	As correias da polia estão inclinadas ou soltas.	Contacte o seu distribuidor com assistência técnica Husqvarna.

<b>Problema</b>	<b>Causa</b>	<b>Ação</b>
O resultado de corte não é satisfatório.	As lâminas estão rombas.	Examine as lâminas quanto a sinais de desgaste e danos. Consulte <i>Examinar as lâminas na página 157</i> .
	As lâminas estão instaladas incorretamente.	Certifique-se de que as lâminas estão corretamente instaladas. Consulte <i>Substituir as lâminas na página 158</i> .
	A relva é comprida ou está molhada.	Consulte <i>Obter bons resultados de corte na página 143</i> .
	A plataforma de corte não está paralela.	Ajuste a posição paralela da plataforma de corte. Consulte <i>Ajustar a posição paralela da bancada de corte na página 156</i> .
	Existe uma obstrução de relva na plataforma de corte.	Limpe a plataforma de corte. Consulte <i>Limpar o produto na página 147</i> .
	Existe uma obstrução de relva na calha central.	Remova a obstrução de relva da calha central.
	Os orifícios de ar na plataforma de corte estão obstruídos.	Limpe a plataforma de corte. Consulte <i>Limpar o produto na página 147</i> .
	Existe sujidade à volta das polias das lâminas.	Limpe a plataforma de corte. Consulte <i>Limpar o produto na página 147</i> .
	A pressão dos pneus é diferente nos lados esquerdo e direito.	Certifique-se de que a pressão dos pneus está correta nos 4 pneus. Consulte <i>Pressão dos pneus na página 154</i> .
	O produto é utilizado a uma velocidade demasiado elevada.	Consulte <i>Obter bons resultados de corte na página 143</i> .
	A velocidade do motor é demasiado baixa.	Consulte <i>Obter bons resultados de corte na página 143</i> .
	A correia da plataforma de corte desliza.	Contacte o seu distribuidor com assistência técnica Husqvarna.
	A correia da plataforma de corte está gasta ou danificada.	Substitua a correia da plataforma de corte. Consulte <i>Substituir a correia da plataforma de corte na página 158</i> ou <i>Substituir a correia da plataforma de corte na página 158</i> .
A plataforma de corte não arranca quando o botão da TDF se encontra na posição engatada.	Não existe um coletor de relva ou outro acessório instalado na descarga de relva (se aplicável).	Instale o coletor de relva ou outro acessório na descarga de relva. Consulte <i>Instalar e remover o coletor de relva na página 138</i> (se aplicável).

# Transporte, armazenamento e eliminação

## Transporte

- Utilize rampas de largura total quando carregar ou descarregar o produto num veículo ou reboque.
- O produto é pesado e pode causar ferimentos graves por esmagamento. Tenha cuidado ao carregá-lo e descarregá-lo de um veículo ou reboque.
- Não levante o produto. Os pontos de ancoragem não são pontos de elevação aprovados e apenas podem ser utilizados para fixar o produto a um reboque.
- Utilize um reboque aprovado para o transporte do produto.
- Certifique-se de que conhece as regras de trânsito locais antes de transportar o produto num reboque ou em estradas.
- Para facilitar o carregamento do produto num reboque, coloque a plataforma de corte na posição mais elevada.

## Fixar o produto em segurança para transporte



**ATENÇÃO:** Antes de fixar o produto, tem de ler e compreender o capítulo sobre segurança. Consulte *Segurança na página 129*.



**ATENÇÃO:** O travão de estacionamento não é suficiente para bloquear o produto durante o transporte. Fixe o produto com firmeza na área de carga.

Equipamento: 2 correias aprovadas e 4 calços.

1. Estacione o produto no centro da área de carga.

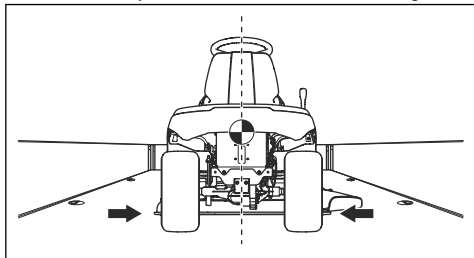

**CUIDADO:** Para transporte em veículos de transporte com cobertura, aguarde que o produto arrefeça antes de o colocar por baixo da cobertura.

2. Certifique-se de que o centro de gravidade do produto está acima do eixo das rodas do veículo de transporte. Se for utilizado um reboque para transporte, certifique-se de que a força vertical na sua barra de reboque é a correta.

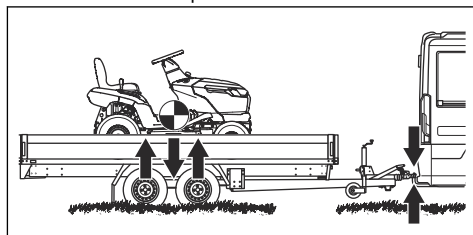

3. Aplique o travão de estacionamento.
4. Retire todos os objetos soltos.
5. Fixe a primeira correia à barra de reboque.

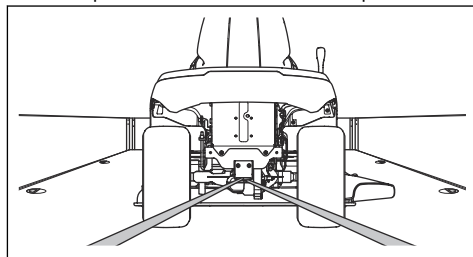

6. Aperte a cinta para trás para fixar o produto na área de carga.
7. Coloque a segunda correia à volta do eixo dianteiro.

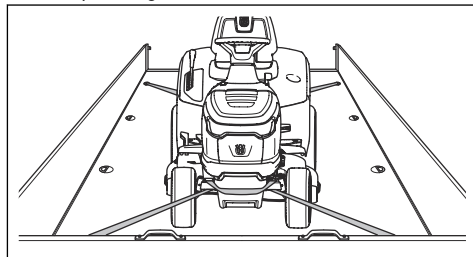

8. Fixe a cinta na área de carga.
9. Aperte a cinta na direção da dianteira da área de carga para fixar o produto na área de carga.

10. Coloque os calços à frente e atrás das rodas traseiras.

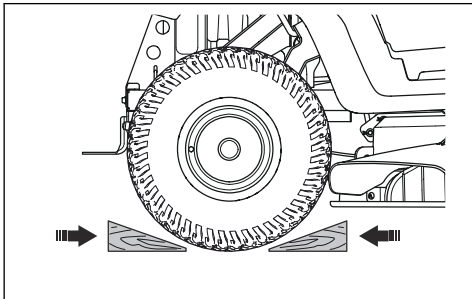

para reduzir o risco de incêndio. Deixe o produto arrefecer antes de o armazenar.

- Limpe o produto; consulte *Limpar o produto na página 147*. Repare os danos na pintura para prevenir a corrosão.
- Examine o produto quanto a peças gastas ou danificadas e aperte as porcas e os parafusos soltos.
- Retire a bateria. Limpe-a, carregue-a e mantenha-a a uma temperatura baixa durante o armazenamento.
- Mude o óleo de motor e elimine o óleo usado.
- Esvazie o depósito de combustível. Ligue o motor e deixe-o trabalhar até que não reste combustível no carburador.

## Armazenamento

Prepare o produto para armazenamento no final da estação e antes de mais de 30 dias de armazenamento. Se mantiver o combustível no depósito de combustível durante 30 dias ou mais, a aderência de partículas pode causar obstruções no carburador. Tal tem um efeito negativo no funcionamento do motor.

Para evitar a aderência de partículas durante o armazenamento, adicione um estabilizador. Se utilizar uma gasolina com base em alquilatos, não é necessário um estabilizador. Se utilizar gasolina normal, não mude para gasolina com alquilatos. Tal pode fazer com que as peças de borracha sensíveis se tornem rígidas. Adicione estabilizador ao combustível no depósito ou no recipiente utilizado para o armazenamento. Utilize sempre as proporções de mistura indicadas pelo fabricante. Coloque o motor em funcionamento durante, pelo menos, 10 minutos após a adição do estabilizador, até que este flua para o carburador.



**CUIDADO:** Não esvazie o depósito de combustível e o carburador se tiver adicionado um estabilizador.

- Feche a válvula de corte de combustível.
- Remova as velas e coloque, aproximadamente, uma colher de sopa de óleo de motor em cada cilindro. Rode manualmente o eixo do motor para aplicar o óleo e volte a colocar as velas.
- Lubrifique todos os copos de lubrificação, juntas e eixos.
- Guarde o produto numa área limpa e seca e coloque sobre uma cobertura sobre o mesmo para proteção adicional.
- Pode adquirir uma cobertura de proteção para o produto durante o armazenamento ou o transporte no seu concessionário.

## Eliminação

- Os produtos químicos podem ser perigosos e não podem ser eliminados no solo. Elimine sempre os químicos usados num centro de assistência ou numa localização de eliminação aplicável.
- Quando o produto estiver gasto, proceda ao respetivo envio para o concessionário ou para uma localização de reciclagem adequada.
- O óleo, os filtros de óleo, o combustível e a bateria podem ter efeitos negativos no meio ambiente. Respeite os requisitos de reciclagem locais e os regulamentos aplicáveis.
- Não elimine a bateria como lixo doméstico.
- Envie a bateria para um distribuidor com assistência técnica da Husqvarna ou elimine-a numa localização de eliminação de baterias usadas.



**ATENÇÃO:** Não mantenha o produto com combustível no depósito em espaços interiores ou em locais pouco ventilados. Risco de incêndio se os fumos do combustível se aproximarem de chamas abertas, faíscas ou luzes piloto, por exemplo, caldeiras, reservatórios de água quente e secadores de vestuário.



**ATENÇÃO:** Remova a relva, as folhas e outros materiais inflamáveis do produto

## Especificações técnicas

TC 220TD

Dimensão

<b>TC 220TD</b>	
Largura, sem plataforma de corte, mm	971
Largura, com plataforma de corte, mm	1140
Altura, mm	1124
Comprimento, excl. coletor de relva, mm	2029
Comprimento, incl. coletor de relva, mm	2714
Peso, com plataforma de corte, com depósito vazio, kg	282
Capacidade do coletor de relva, l	350
Distância entre eixos, mm	1250
Largura dos trilhos, dianteiros, mm	756
Largura dos trilhos, traseiros, mm	717
Pressão dos pneus, dianteiros, kPa/bar/PSI	150/1,5/21,8
Pressão dos pneus, traseiros, kPa/bar/PSI	100/1,0/14,5
Pneus dianteiros	15×6-6
Pneus traseiros	20×10-8
Declive máx., graus °	10
Peso máx. do equipamento de reboque, em declive de 10°, kg	110
Carga vertical máxima permitida na barra de reboque, N/kg	520/52
Carga horizontal máxima permitida na barra de reboque, N/kg	600/60
<b>Motor</b>	
Marca / Modelo	Husqvarna / HV 708AE
Potência nominal do motor, kW <sup>16</sup>	14,4
Cilindrada, cm <sup>3</sup>	708
Velocidade máxima do motor, rpm	3100±100
Velocidade máx. em marcha em frente, km/h	10
Velocidade máx. em marcha-atrás, km/h	6
Combustível, sem chumbo, teor máximo de etanol/mínimo de octanas	E10/92
Volume do depósito de combustível, litros	13

<sup>16</sup> A potência nominal do motor indicado é a potência líquida média (a um valor de rpm especificado) de um motor de produção típico do modelo de motor avaliado de acordo com a norma J1349/ISO1585 da SAE. Motores produzidos em série poderão divergir deste valor. A potência real do motor instalado no produto final dependerá da velocidade de operação, das condições ambientais e de outros parâmetros.

<b>TC 220TD</b>	
Óleo <sup>17</sup>	Husqvarna SAE 30, Husqvarna SAE 5W-30 Synthetic, Husqvarna SAE 10W-40
Volume de óleo incluindo filtro de óleo, litros	2,4
Volume de óleo excluindo filtro de óleo, litros	2,3
Motor de arranque	Arranque elétrico, 12 V
<b>Transmissão</b>	
Marca / Modelo	Tuff Torq / K46EP
Volume de óleo, litros	2,2
<b>Sistema elétrico</b>	
Tipo	12 V, ligação à terra negativa
Bateria	12 V, 24 Ah
Fusível principal, A	20
Vela de ignição	HQT-7/HQT-12
Distância entre os eletrodos, mm/pol.	0,6–0,8 / 0,024–0,032
Tipo de lâmpada	12 V, 10,19 W
<b>Plataforma de corte</b>	
Largura de corte, mm	1080
Altura de corte, 10 posições, mm	25–105
<b>Lâminas</b>	
Comprimento da lâmina, mm	554
Número do artigo, lâmina do lado esquerdo	531 14 83-01
Número do artigo, lâmina do lado direito	531 14 83-04
Número do artigo, kit de trituração (acessório) <sup>18</sup>	546 51 50-01
Número do artigo, lâmina de trituração do lado esquerdo (acessório) <sup>19</sup>	531 14 82-99
Número do artigo, lâmina de trituração do lado direito (acessório) <sup>20</sup>	531 14 83-02



**ATENÇÃO:** Utilize apenas as plataformas de corte especificadas neste manual. As plataformas de corte que não estejam aprovadas para este produto podem provocar a projeção de objetos a velocidades elevadas e causar ferimentos graves.

<sup>17</sup> Utilize um óleo de motor de qualidade API SJ ou superior. Se o óleo SAE-30 for utilizado a uma temperatura inferior a +5 °C, existe o risco de não lubrificar suficientemente o motor. Isto pode provocar danos no motor. Consulte a secção *Substituir o óleo de motor na página 151* para saber qual o óleo correto para temperaturas baixas. Consulte a tabela de viscosidade e selecione a melhor viscosidade com base na temperatura exterior prevista.

<sup>18</sup> O kit de trituração inclui lâminas, tampão de trituração e peças para montagem.

<sup>19</sup> Utilize a lâmina apenas com as peças do kit de trituração 546 51 50-01 completo.

<sup>20</sup> Utilize a lâmina apenas com as peças do kit de trituração 546 51 50-01 completo.

<b>Pontos de controlo</b>	
Paralelismo da plataforma de corte com a altura de corte na posição 1	5–10 mm / 0,197–0,394 pol.
Controlo da altura de corte na posição 1	25 ± 2 mm / 0,98 ± 0,079 pol.

---

## **Assistência**

---

Efetue uma verificação anual num centro de assistência autorizado para se certificar de que o produto funciona em segurança e nas melhores condições durante a estação de grande utilização. A melhor altura para a manutenção ou revisão geral do produto é a época baixa.

Quando fizer uma encomenda de peças sobresselentes, forneça informações sobre o ano de compra, o modelo, o tipo e o número de série.

Utilize sempre peças sobresselentes originais.

## Содержание

Введение.....	168	Поиск и устранение неисправностей.....	203
Безопасность.....	172	Транспортировка, хранение и утилизация.....	208
Сборка.....	179	Технические данные.....	210
Эксплуатация.....	184	Сервисное обслуживание.....	212
Техническое обслуживание.....	189		

## Введение

### Проверка перед поставкой и номера изделий

копии акта проверки перед поставкой от своего дилера.

**Примечание:** Данное изделие прошло проверку перед поставкой. Проверьте наличие подписанной

Контактная информация сервисного центра Husqvarna:	
Данное руководство по эксплуатации относится к изделию с номером изделия / серийным номером:	
/	
Двигатель:	
Трансмиссия:	

### Описание изделия

Данное изделие представляет собой садовый трактор с режущей декой, установленной между передней и задней осями. Трактор оснащен 4-тактным бензиновым двигателем.

### Использование по назначению

Данное изделие предназначено для кошения травы на частных участках и в частных садах, где уклон не превышает 10°. Его запрещено использовать в общественных парках, на спортивных площадках, в сельском или лесном хозяйстве. Функциональность изделия можно расширить, установив дополнительные принадлежности. Используйте с данным изделием только одобренные производителем принадлежности. Для получения более подробной информации обратитесь в сервисный центр Husqvarna.

Использование изделия другим образом недопустимо. Это приведет к аннулированию гарантии и снятию с производителя ответственности за вред, причиненный пользователю или третьим лицам.

См. местные нормативные акты по эксплуатации газонокосилок.

### Страховка изделия

Убедитесь в наличии страховой защиты вашего нового изделия. В случае сомнений обратитесь в свою страховую компанию. Мы рекомендуем воспользоваться полной страховкой, включающей страхование от действий третьих лиц, пожара, повреждений, кражи и страхование ответственности.

## Обзор изделия

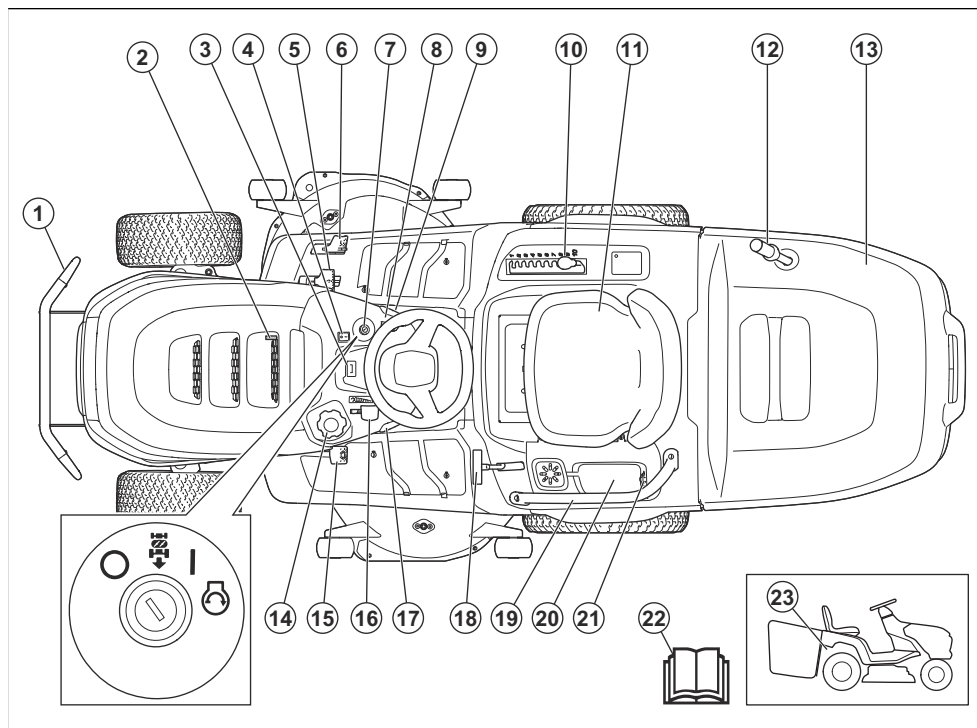

1. Передний бампер
2. Сливная пробка
3. Счетчик моточасов
4. Переключатель световых приборов
5. Педаль переднего хода
6. Педаль заднего хода
7. Замок зажигания
8. Кнопка PTO
9. Рычаг блокировки стояночного тормоза
10. Рычаг регулировки высоты кошения
11. Паспортная табличка со сканируемыми кодами (под сиденьем)
12. Рукоятка травосборника
13. Травосборник
14. Крышка топливного бака
15. Педаль стояночного тормоза
16. Регулятор дроссельной заслонки
17. Круиз-контроль
18. Рычаг блокировки травосборника
19. Ручка
20. Отсек для хранения и крышка аккумуляторного отсека

21. Разъем питания, 12 В
22. Руководство по эксплуатации
23. Рычаг включения/выключения системы привода

## Husqvarna Connect

Руководство по эксплуатации и дополнительные сведения об изделии доступны в приложении Husqvarna Connect. Husqvarna Connect представляет собой бесплатное приложение для мобильного устройства. См. раздел *Как начать использовать Husqvarna Connect* на стр. 184.

## Система контроля присутствия оператора (ОПС)

ОПС срабатывает, когда оператор встает с сиденья. Если стояночный тормоз не включен, двигатель выключается. Если ножи включены, они останутся. См. раздел *Условия эксплуатации* на стр. 176.

## Устройство контроля наличия травосборника

Изделие оснащено устройством контроля наличия травосборника, которое срабатывает при установке

травосборника или другой принадлежности. Ножи останавливаются при снятии травосборника или другой принадлежности. См. раздел *Условия эксплуатации* на стр. 176.

## Фара

На изделие установлены фонарь рабочего освещения и фара дальнего света. Переведите переключатель освещения в положение (А), чтобы включить дальний свет, или в положение (В), чтобы включить рабочее освещение. Чтобы выключить освещение, переведите переключатель освещения в положение (С).

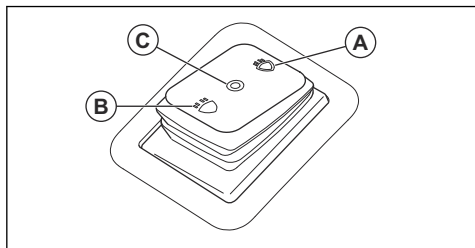

## Символы на изделии



**ПРЕДУПРЕЖДЕНИЕ.** Изделие может представлять опасность и стать причиной тяжелой травмы или смерти оператора или окружающих. Соблюдайте осторожность и правила эксплуатации изделия.



Перед началом работы с изделием внимательно прочитайте руководство по эксплуатации и убедитесь, что понимаете приведенные здесь инструкции.



Быстро



Медленно



Включите систему привода.



Выключите систему привода.



Двигатель выключен



Двигатель запущен



Запуск двигателя



Педаль стояночного тормоза



Высота кошения



Система работы при движении задним ходом (ROS)



Задний ход



Передний ход



Круиз-контроль



Дальний свет



Рабочее освещение



Выключение освещения



Травосборник заблокирован



Травосборник разблокирован



Топливо



Макс. содержание этанола 10%



Моторное масло



Пользуйтесь средствами защиты органов слуха.



Ножи выключены.



Ножи включены.



Держите части тела на безопасном расстоянии от вращающихся узлов.



Держите части тела на безопасном расстоянии от вращающихся ножей.



Берегитесь отбрасываемых предметов и рикошетов.



Не выполняйте кошение травы поперек склона. Запрещается выполнять кошение на участках с уклоном более 10°.



Опасность опрокидывания



Перед началом движения задним ходом и во время него смотрите назад.



Запрещается перевозить пассажиров на изделии или оборудовании.



Не допускайте приближения посторонних лиц.



Не наступать



Перед проведением технического обслуживания изделия отсоедините колпачок свечи зажигания.



МАХ. XXXXN / (XXXkg)

Макс. допустимая вертикальная нагрузка на тягово-сцепное устройство указана в разделе *Технические данные* на стр. 210 и на наклейке.



МАХ. XXXXN / (XXXkg)

Макс. допустимая горизонтальная нагрузка на тягово-сцепное устройство указана в разделе *Технические данные* на стр. 210 и на наклейке.



Табличка с уровнем эмиссии шума в окружающую среду в соответствии с директивами и нормативами Европейского союза, Великобритании и законодательством Нового Южного Уэльса "Регламент 2017 года по защите окружающей среды (контроль уровня шума)". Гарантированный уровень звуковой мощности изделия указан в

Технические данные на стр. 210 и на табличке.



Сканируемый код



Включение и выключение стояночного тормоза.

**Примечание:** Другие символы/наклейки на изделии относятся к специальному юридическим требованиям на определенных рынках.

## Маркировка на изделии



ОПАСНО: держите руки и ноги на безопасном расстоянии.

## Счетчик моточасов

Счетчик моточасов показывает время работы двигателя в часах. См. раздел *Обзор изделия на стр. 169*, где приведена информация о положении счетчика моточасов.

## Повреждение изделия

Мы не несем ответственности за повреждение изделия в следующих случаях:

- ненадлежащий ремонт изделия;
- использование для ремонта изделия неоригинальных деталей или деталей, не одобренных производителем;
- использование неоригинальных дополнительных принадлежностей или принадлежностей, не одобренных производителем;
- ремонт изделия в неавторизованном сервисном центре или неквалифицированным специалистом.

## Поддержка

Для получения поддержки по изделию перейдите в раздел "Поддержка" на сайте, где доступны инструкции, руководства по устранению неисправностей, или воспользуйтесь базой знаний Husqvarna и онлайн-помощником (если они доступны на вашем рынке). Для получения дополнительной поддержки по изделию обратитесь в сервисный центр Husqvarna.

## Безопасность

### Инструкции по технике безопасности

Предупреждения, предостережения и примечания используются для выделения особо важных пунктов руководства.



#### **ПРЕДУПРЕЖДЕНИЕ:**

Используется, когда несоблюдение инструкций руководства может привести к травмам или смерти оператора или находящихся рядом посторонних лиц.



**ВНИМАНИЕ:** Используется, когда несоблюдение инструкций руководства может привести к повреждению изделия, других материалов или прилегающей территории.

**Примечание:** Используется для предоставления дополнительных сведений о конкретной ситуации.

### Общие инструкции по технике безопасности



**ПРЕДУПРЕЖДЕНИЕ:** Данное изделие может привести к порезам конечностей и отбрасыванию предметов. Несоблюдение инструкций по технике безопасности может привести к тяжелым травмам или смерти.



**ПРЕДУПРЕЖДЕНИЕ:** Запрещается продолжать использовать изделие, если режущее оборудование повреждено. Поврежденное режущее оборудование может отбрасывать предметы и стать причиной тяжелых травм или смерти. Заменяйте поврежденные ножи немедленно.



**ПРЕДУПРЕЖДЕНИЕ:** Во время работы данное изделие создает электромагнитное поле. В определенных обстоятельствах это поле может создавать помехи для пассивных и активных медицинских имплантатов. В целях снижения риска серьезной или смертельной травмы лицам с медицинскими имплантатами рекомендуется проконсультироваться с врачом и изготовителем имплантата, прежде чем приступать к эксплуатации данного изделия.



**ПРЕДУПРЕЖДЕНИЕ:** В обязательном порядке прочитайте следующие инструкции по технике безопасности, прежде чем приступать к эксплуатации изделия.

- К работе с изделием допускаются только ответственные операторы с надлежащей физической подготовкой, которые прошли соответствующий инструктаж и знакомы с правилами эксплуатации.
- Двигайтесь задним ходом только при крайней необходимости. Перед началом движения задним ходом и во время него всегда смотрите назад и вниз. Обращайте внимание на большие и маленькие препятствия и соблюдайте осторожность.
- Всегда соблюдайте осторожность и руководствуйтесь здравым смыслом. Не выполняйте работу, если вам кажется, что уровень вашей квалификации недостаточен. Если после изучения руководства по эксплуатации у вас возникли вопросы по эксплуатации изделия, обратитесь за консультацией к специалисту, прежде чем приступить к работе.
- Перед началом работы внимательно изучите и уясните содержание руководства по эксплуатации и наклеек на изделии и строго соблюдайте все инструкции.
- Изучите инструкции по безопасной эксплуатации изделия и использованию органов управления, а также научитесь быстро останавливать изделие.
- Научитесь разбираться в значении наклеек по технике безопасности.
- Содержите изделие в чистоте, чтобы знаки и наклейки были легко читаемыми.
- Перед началом работы на изделии и перед помещением изделия на хранение очистите его от пролитого топлива или масла.
- Помните: ответственность за несчастные случаи, угрожающие другим людям или их имуществу, несет оператор изделия.

- Держите руки и ноги на безопасном расстоянии от вращающихся деталей.
- Запрещено помещать руки и ноги под изделие.
- Всегда держитесь на безопасном расстоянии от выпускного отверстия.
- Следите за тем, чтобы выбрасываемый материал не отлетал в людей или животных.
- Следите за тем, чтобы выбрасываемый материал не отлетал в стены или другие твердые поверхности. Выбрасываемый материал может от ricochetить.
- Всегда останавливайте ножи при движении изделия по траве.
- Не используйте режущую деку, если травосборник, желоб для выброса травы или другие защитные устройства отсутствуют или неисправны.
- Всегда останавливайте ножи, когда не выполняете кошение.
- Убедитесь, что на горячую выхлопную трубу или горячие детали двигателя не попадает трава или другие посторонние материалы.
- Не используйте режущую деку для резки листьев или других нежелательных материалов, которые могут привести к засорению.
- Запрещается перевозить пассажиров. Изделие должно использоваться только одним человеком.

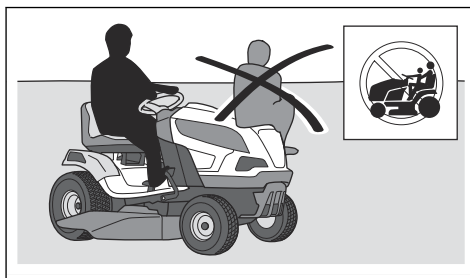

- Запрещается оставлять изделие без присмотра, когда двигатель работает. Перед тем как оставить изделие без присмотра, обязательно остановите ножи, включите стояночный тормоз, выключите двигатель и извлеките ключ зажигания.
- Используйте изделие только в дневное время или при хорошем освещении. Держите изделие на безопасном расстоянии от ям и других неровностей. Обращайте внимание на другие возможные риски.
- Не используйте изделие при неблагоприятных погодных условиях, например в туман, дождь, при сильном ветре, на сырых участках, при низких температурах воздуха, риске удара молнии и т. д.
- Во избежание ударов установите метки у больших камней и других неподвижных предметов.

- Уберите из рабочей зоны предметы, которые могут быть отброшены ножами, например камни, игрушки, провода и т. д.

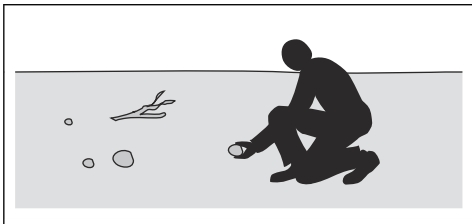

- Не допускайте к работе с изделием и его обслуживанию детей и взрослых, не имеющих соответствующей подготовки. Местные законы могут устанавливать требования к возрасту оператора.
- Убедитесь, что во время запуска двигателя, включения привода или начала движения рядом с изделием никого нет. При появлении посторонних лиц или животных в рабочей зоне немедленно остановите изделие.
- Следите за движением транспорта при кошении рядом с дорогой или при перемещении через дорогу.
- Запрещается работать с изделием, если вы устали, находитесь под воздействием алкоголя, наркотических или лекарственных средств, которые могут повлиять на зрение, реакцию, координацию или оценку действительности.
- Соблюдайте осторожность при погрузке изделия на прицеп или грузовик, а также при спуске изделия с прицепа или грузовика.
- Всегда паркуйте изделие на ровной поверхности и выключайте двигатель.
- Перед очисткой или техническим обслуживанием изделия выключите двигатель и убедитесь, что все детали остановлены.
- Перед снятием травосборника или удалением засоров в желобе для выброса травы выключите двигатель и убедитесь, что все детали остановлены.
- Дайте изделию остыть перед помещением его на хранение.

### Инструкции по технике безопасности в отношении детей



**ПРЕДУПРЕЖДЕНИЕ:** В обязательном порядке прочитайте следующие инструкции по технике безопасности, прежде чем приступать к эксплуатации изделия.

- Если не следить за детьми, находящимися вблизи изделия, повышается риск серьезных травм. У детей может вызывать интерес как само изделие, так и процесс кошения. Всегда

существует вероятность, что дети находятся уже не там, где вы их видели в последний раз.

- Не допускайте детей в рабочую зону. За детей должен нести ответственность кто-либо из взрослых (но не сам оператор).
- Будьте начеку и выключите изделие, если дети войдут в рабочую зону. Будьте особенно осторожны возле поворотов, кустов, деревьев или других предметов, которые затрудняют обзор.
- Перед началом движения задним ходом и во время него внимательно смотрите назад и вниз, чтобы убедиться в отсутствии маленьких детей рядом с изделием.
- Не позволяйте детям кататься на изделии. Они могут упасть и получить серьезные травмы или помешать безопасному управлению изделием.
- Не позволяйте детям использовать изделие.
- Не позволяйте детям кататься на машине, даже если ножи выключены. Они могут упасть и получить серьезные травмы или помешать безопасному управлению изделием. Дети, которые ранее катались на машине, могут внезапно появиться в рабочей зоне, чтобы прокатиться на ней еще раз, и попасть под машину при ее движении передним или задним ходом.

### Инструкции по технике безопасности во время эксплуатации



**ПРЕДУПРЕЖДЕНИЕ:** Не прикасайтесь к двигателю или выхлопной системе во время работы или сразу после ее завершения. Двигатель и выхлопная система сильно нагреваются во время работы. Риск ожогов, возгорания или повреждения имущества и прилегающих территорий. При эксплуатации изделия соблюдайте безопасную дистанцию до кустов и других объектов.



**ПРЕДУПРЕЖДЕНИЕ:** В обязательном порядке прочитайте следующие инструкции по технике безопасности, прежде чем приступать к эксплуатации изделия.

- Косить траву при движении изделия задним ходом допускается только при крайней необходимости. Перед началом движения задним ходом и во время него всегда смотрите назад и вниз. Следите за появлением как больших, так и маленьких препятствий.
- Перед поворотом за угол сбавьте скорость.
- При пересечении зон, где кошение не выполняется, останавливайте ножи.



**ВНИМАНИЕ:** В обязательном порядке прочитайте следующие инструкции по технике безопасности, прежде чем приступить к эксплуатации изделия.

- Перед началом эксплуатации изделия очистите воздухозаборник охлаждения двигателя от травы и загрязнений. Если воздухозаборник охлаждения засорен, возникает риск повреждения двигателя.
- Соблюдайте осторожность, объезжая камни и другие крупные предметы, и следите за тем, чтобы ножи не касались их.
- Запрещается наезжать на препятствия. Если вы переехали какое-то препятствие или столкнулись с ним, остановитесь и проверьте изделие и режущую деку. При необходимости выполните ремонт, прежде чем продолжать работу.
- Используйте круиз-контроль только для движения вперед по прямой на ровной поверхности.

### Средства индивидуальной защиты



**ПРЕДУПРЕЖДЕНИЕ:** В обязательном порядке прочитайте следующие инструкции по технике безопасности, прежде чем приступить к эксплуатации изделия.

- При работе с изделием всегда используйте одобренные средства индивидуальной защиты. Средства индивидуальной защиты не могут полностью исключить риск получения травмы, но при несчастном случае они снижают тяжесть травмы. За помощью по правильному выбору СИЗ обращайтесь к дилеру.
- Используйте одобренные средства защиты органов слуха. Продолжительное воздействие шума может стать причиной неизлечимого ухудшения слуха.
- Надевайте защитные ботинки с нескользкой подошвой. Рекомендуется использовать обувь со стальным носком. Запрещается надевать открытую обувь или работать босиком.

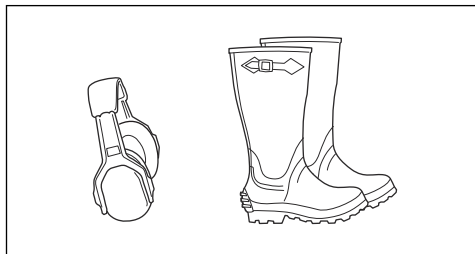

- При необходимости надевайте защитные перчатки, например, при закреплении, проверке или очистке режущего оборудования.

- Не надевайте просторную одежду, украшения или другие аксессуары, которые могут застрять в движущихся частях.
- Средства оказания первой помощи и огнетушитель всегда должны быть под рукой.

### Защитные устройства на изделии



**ПРЕДУПРЕЖДЕНИЕ:** В обязательном порядке прочитайте следующие инструкции по технике безопасности, прежде чем приступить к эксплуатации изделия.

- Не используйте изделие, если защитные устройства повреждены или работают неправильно. Регулярно выполняйте проверку защитных устройств. Если защитные устройства повреждены, обратитесь в сервисный центр Husqvarna.
- Не вносите никаких изменений в защитные устройства. Запрещается использовать изделие, если защитные панели, защитные кожухи, защитные выключатели и прочие защитные приспособления отсутствуют или повреждены.

### Проверка замка зажигания

- Чтобы проверить замок зажигания, запустите и остановите двигатель. См. раздел *Запуск изделия на стр. 185* и *Выключение изделия на стр. 187*.
- Убедитесь, что двигатель запускается, когда вы поворачиваете ключ зажигания в положение запуска.

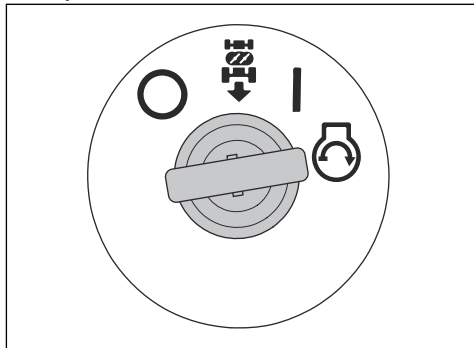

- Убедитесь, что двигатель останавливается сразу после того, как вы поворачиваете ключ зажигания в положение остановки.

### Проверка системы работы при движении задним ходом (ROS)

Если система работы при движении задним ходом (ROS) функционирует неправильно, обратитесь в сервисный центр Husqvarna.

1. Запустите изделие. См. раздел *Запуск изделия на стр. 185.*
2. Включите режущую деку. См. раздел *Включение и выключение режущей деки на стр. 186.*
3. Переведите ключ зажигания в положение включения (A) и нажмите на педаль заднего хода. При нажатии на педаль заднего хода двигатель должен остановиться.

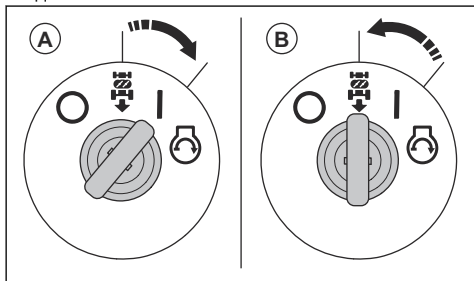

4. Снова запустите изделие и включите режущую деку.
5. Переведите ключ зажигания в положение включения системы ROS (B).
6. Когда ключ зажигания будет в положении включения системы ROS, нажмите на педаль заднего хода. При нажатии на педаль заднего хода двигатель не должен отключиться.

### Условия эксплуатации

Для запуска двигателя должны быть соблюдены следующие условия:

- Стояночный тормоз включен.
- Привод ножей отключен.
- Педали переднего хода и заднего хода в нейтральном положении.

Двигатель должен останавливаться в следующих ситуациях:

- Стояночный тормоз не включен, оператор встает с сиденья.
- Режущая дека включена, оператор встает с сиденья.
- Режущая дека включена, нажата педаль заднего хода, но система ROS выключена.

Привод ножей должен останавливаться в следующих ситуациях:

- Оператор встает с сиденья.
- Нажата кнопка MOM.
- Травосборник или другая принадлежность сняты.

Попробуйте запустить двигатель, когда одно из указанных условий не выполняется. Измените условия и повторите попытку. Выполняйте данную проверку каждый день.

### Проверка педалей переднего и заднего хода

1. Запустите изделие. См. раздел *Запуск изделия на стр. 185.*
2. Убедитесь, что педали переднего и заднего хода не заблокированы и перемещаются свободно.
3. Плавное нажмите на педаль переднего хода, чтобы начать движение вперед.
4. Отпустите педаль переднего хода, чтобы затормозить. Убедитесь, что тормоз срабатывает при отпуске педали переднего хода.

**Примечание:** Изделие оснащено автоматическим тормозом, который включается при отпуске педалей.

5. Выполните эту же процедуру для педали заднего хода.
6. Убедитесь, что изделие неподвижно, когда педали находятся в нейтральном положении.

### Стояночный тормоз



**ПРЕДУПРЕЖДЕНИЕ:** Если стояночный тормоз не работает, изделие может начать движение и привести к травмам или повреждениям. Обеспечьте регулярную проверку и регулировку стояночного тормоза.

См. раздел *Проверка стояночного тормоза на стр. 193.*

### Глушитель

Глушитель предназначен для максимального снижения уровня шума и отвода выхлопных газов в сторону от оператора.

Запрещается использовать изделие, если глушитель поврежден или отсутствует. Повреждение глушителя приводит к повышению уровня шума и риску возгорания.



### ПРЕДУПРЕЖДЕНИЕ:

Глушитель сильно нагревается в ходе работы и остается горячим после окончания работы, а также во время работы двигателя на холостых оборотах. Во избежание возгорания соблюдайте осторожность при работе вблизи легковоспламеняющихся материалов и/или паров.

### Проверка глушителя

- Регулярно осматривайте глушитель и проверяйте, что он правильно закреплен и не поврежден.

## Защитные кожухи

Отсутствие или повреждение защитных кожухов повышает риск получения травм от движущихся частей или нагретых поверхностей. Проверьте состояние защитных кожухов перед запуском изделия. Проверьте правильность установки защитных кожухов и отсутствие на них трещин или других повреждений. Замените поврежденные кожухи.

## Кошение травы на склонах



**ПРЕДУПРЕЖДЕНИЕ:** В обязательном порядке прочитайте следующие инструкции по технике безопасности, прежде чем приступить к эксплуатации изделия.

- Кошение травы на склонах повышает риск потери управления и опрокидывания изделия. Это может привести к травмам или смерти. При кошении травы на склонах всегда необходимо соблюдать осторожность. Не косите на склоне, если не можете подняться обратно по склону вверх или не уверены, что сможете управлять изделием.
- Уберите камни, ветки и другие препятствия.
- При кошении перемещайтесь вверх и вниз, а не поперек склона.
- Запрещается использовать изделие при уклоне более 10°.

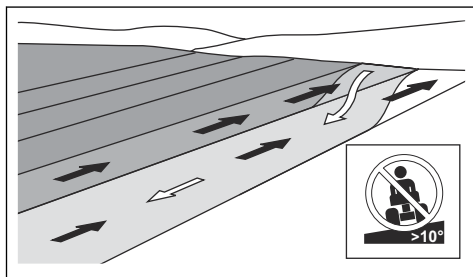

- Не выполняйте запуск или остановку на склоне.
- Перемещайтесь по склонам медленно и плавно.
- Не меняйте скорость и направление движения слишком резко.
- Сведите маневры к минимуму. При движении вниз по склону выполняйте повороты медленно и постепенно. Двигайтесь с низкой скоростью. Осторожно поворачивайте рулевое колесо.
- Обращайте внимание на борозды, ямы или колдобины и объезжайте их. На неровной поверхности повышается риск опрокидывания изделия. Препятствия могут быть скрыты высокой травой.
- Не косите вблизи обрывов, канав и берегов. Изделие может внезапно опрокинуться, если колесо переедет через край крутого склона

или канавы или если начнется обрушение обрыва. При падении изделия в воду существует опасность утонуть.

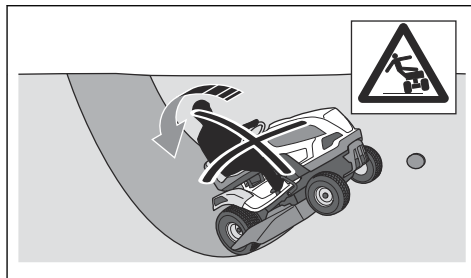

- Движение вниз по склону всегда должно выполняться с включенной передачей. Не двигайтесь накатом вниз по склону.
- Не эксплуатируйте изделие в условиях, где существует риск потери сцепления, рулевого управления или устойчивости. Шины могут потерять сцепление, даже когда колеса остановлены.
- Не косите влажную траву. На скользкой поверхности шины могут потерять сцепление и изделие начнет скользить (буксовать).
- Не пытайтесь повысить устойчивость изделия, поставив ногу на землю.
- Двигайтесь с особой осторожностью, если на изделие установлена принадлежность или другое оборудование, которое может снизить его устойчивость.
- При использовании колесных грузов и противовесов следуйте рекомендациям производителя.

## Правила безопасности при буксировке

- Пользуйтесь только буксирным оборудованием, одобренным Husqvarna.
- Используйте тягово-сцепное устройство для крепления оборудования.
- Запрещается буксировать оборудование, вес которого превышает максимально допустимое значение буксировочного оборудования. См. раздел *Технические данные на стр. 210*.

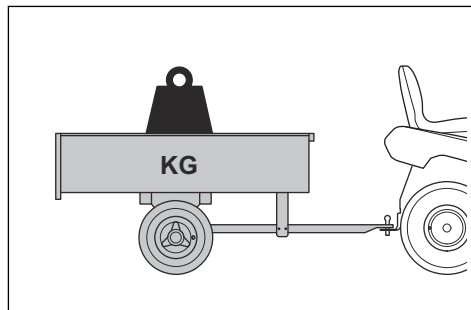

- Во время буксировки оборудования не допускайте нахождения людей рядом с изделием.
- Соблюдайте осторожность при буксировке оборудования на склонах или неровной поверхности.
- Во время буксировки оборудования двигайтесь на низкой скорости.

## Техника безопасности при работе с топливом



### ПРЕДУПРЕЖДЕНИЕ:

Соблюдайте осторожность при обращении с топливом. Топливо легко воспламеняется и может привести к травмам и повреждению имущества.



**ПРЕДУПРЕЖДЕНИЕ:** В обязательном порядке прочитайте следующие инструкции по технике безопасности, прежде чем приступить к эксплуатации изделия.

- Потушите все сигареты, сигары, трубки и иные источники огня.
- Запрещается заправлять топливный бак в помещении или в замкнутых пространствах.
- Бензин и пары бензина ядовиты и легко воспламеняются. Соблюдайте осторожность при обращении с бензином во избежание травм или возгорания.
- Никогда не снимайте крышку топливного бака и не заправляйте топливный бак при работающем или горячем двигателе.
- Перед заправкой топлива дождитесь остывания двигателя.
- Запрещается курить при заправке топлива.
- Не размещайте горячие предметы рядом с топливом или двигателем.
- Не выполняйте заправку топлива вблизи источника искр или открытого пламени.
- При обнаружении утечки в топливной системе двигатель нельзя запускать до тех пор, пока утечка не будет устранена.
- Не заливайте топливо выше отметки рекомендованного уровня. Тепло от двигателя и солнца приведет к расширению топлива и переливу, если бак был переполнен.
- Не заливайте слишком много топлива. Если вы пролили топливо на изделие, вытрите пролитую жидкость и дождитесь ее полного испарения, прежде чем запускать двигатель. Если вы пролили топливо на одежду, смените ее.
- Всегда храните топливо в специально предназначенных для этого емкостях.

- Храните изделие и топливо таким образом, чтобы не возникло риска повреждений из-за утечки или испарения топлива.
- Сливайте топливо в соответствующую емкость на открытом воздухе и вдали от открытого огня.

## Безопасность при транспортировке

- Для транспортировки изделия используйте транспортное средство соответствующей грузоподъемности.
- Изделие много весит и может привести к сдавливанию конечностей. Соблюдайте особую осторожность при погрузке изделия на транспортное средство/прицеп или его разгрузке.
- Государственные или местные нормативы в том или ином регионе могут накладывать ограничения на транспортировку данного изделия.
- Оператор транспортного средства несет ответственность за безопасное крепление изделия на время транспортировки. См. раздел *Безопасное крепление изделия для транспортировки на стр. 208*.

## Техника безопасности при работе с аккумулятором



### ПРЕДУПРЕЖДЕНИЕ:

Поврежденный аккумулятор может привести к взрыву и стать причиной травм. При наличии деформаций или повреждений на аккумуляторе обратитесь в сервисный центр Husqvarna.



### ПРЕДУПРЕЖДЕНИЕ:

В обязательном порядке прочитайте следующие инструкции по технике безопасности, прежде чем приступить к эксплуатации изделия.

- Находясь рядом с аккумулятором, надевайте защитные очки.
- Не надевайте часы, украшения или другие металлические предметы при работе рядом с аккумулятором.
- Храните аккумулятор в недоступном для детей месте.
- Выполняйте зарядку аккумулятора в хорошо проветриваемом месте.
- Во время зарядки легковоспламеняющиеся материалы должны находиться на расстоянии не менее 1 м от аккумулятора.
- Утилизируйте замененные аккумуляторы. См. раздел *Утилизация на стр. 209*.
- Из аккумулятора могут выделяться взрывоопасные газы. Запрещается курить рядом с аккумулятором. Храните аккумулятор вдали от источников открытого огня и искр.

## Инструкции по технике безопасности во время технического обслуживания



**ПРЕДУПРЕЖДЕНИЕ:** Изделие имеет большой вес и может нанести травмы или повредить имущество или прилегающую территорию. Запрещается выполнять техническое обслуживание двигателя или режущей деки, если не соблюдены следующие условия:

- Двигатель выключен.
- Изделие припарковано на ровной поверхности.
- Стояночный тормоз включен.
- Ключ зажигания извлечен из замка зажигания.
- Режущая дека отключена.
- Кабели зажигания отсоединены от свечей зажигания.
- Отрицательный провод аккумуляторной батареи отсоединен.



### ПРЕДУПРЕЖДЕНИЕ:

Выхлопные газы из двигателя содержат монооксид углерода — не имеющий запаха, токсичный и чрезвычайно опасный газ. Запрещается запускать изделие в замкнутых пространствах или в местах с недостаточной вентиляцией.



### ПРЕДУПРЕЖДЕНИЕ:

В обязательном порядке прочитайте следующие инструкции по технике безопасности, прежде чем приступать к эксплуатации изделия.

- Для достижения оптимальной производительности и обеспечения

безопасности регулярно выполняйте техническое обслуживание изделия согласно графику обслуживания. См. раздел *График технического обслуживания на стр. 189*.

- Поражение электрическим током приводит к травмам. Не касайтесь кабелей во время работы двигателя. Не выполняйте функциональную проверку системы зажигания пальцами.
- Не запускайте двигатель, если защитные кожухи сняты. Существует высокий риск получения травмы от движущихся или нагретых деталей.
- Дайте изделию остыть, прежде чем начинать техническое обслуживание рядом с двигателем.
- Ножи очень острые, они могут стать причиной порезов. При работе с ножами намотайте защиту вокруг ножей или наденьте защитные перчатки.
- Не паркуйте изделие у кромки канавы или на краю склона, если собираетесь работать с режущей декой.



### ВНИМАНИЕ:

В обязательном порядке прочитайте следующие инструкции по технике безопасности, прежде чем приступать к эксплуатации изделия.

- Не переворачивайте двигатель, если с него снята свеча зажигания или кабель зажигания.
- Убедитесь, что все гайки и болты затянуты должным образом, а оборудование находится в надлежащем состоянии.
- Не изменяйте настройку регуляторов. При слишком высокой частоте вращения двигателя существует риск повреждения компонентов изделия. Максимальную допустимую частоту вращения двигателя см. в разделе *Технические данные на стр. 210*.
- Эксплуатация изделия допускается только с оригинальным или рекомендованным производителем оборудованием.

## Сборка

### Введение



**ПРЕДУПРЕЖДЕНИЕ:** Перед сборкой изделия внимательно изучите раздел техники безопасности.

## Обзор сборки

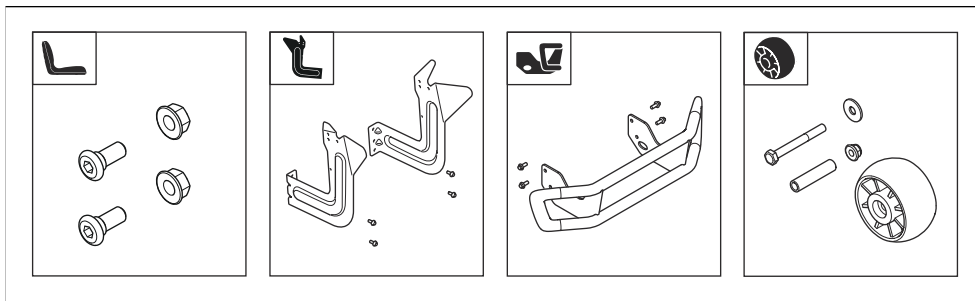

### Установка сиденья

Сведения о крепежных элементах, необходимых для этой процедуры, см. в разделе *Обзор сборки на стр. 180*.

1. Удерживая сиденье в нужном положении, установите 2 винта (А) и 2 гайки (В).

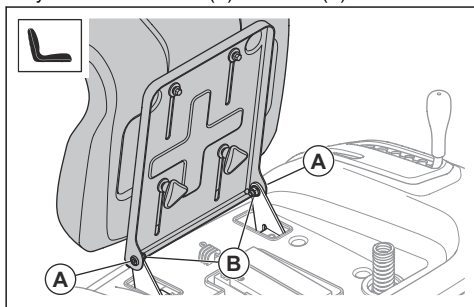

2. Проверьте систему контроля присутствия оператора. См. раздел *Условия эксплуатации на стр. 176*.



**ПРЕДУПРЕЖДЕНИЕ:** Не используйте изделие, если система контроля присутствия оператора неисправна.

### Установка переднего бампера

1. Выверните 4 винта с левой и правой стороны крышки глушителя. Не утилизируйте винты.

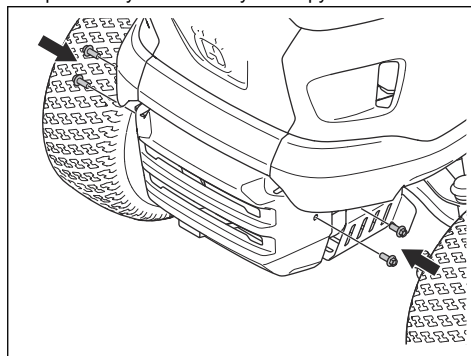

2. Установите передний бампер и 4 винта.

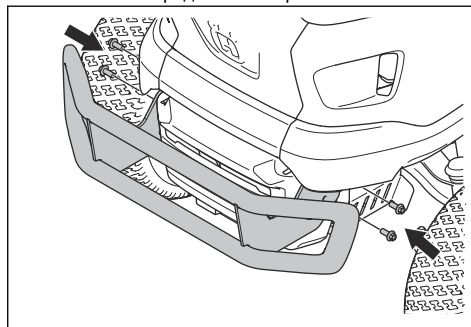

### Установка кронштейнов травосборника

Сведения о крепежных элементах, необходимых для этой процедуры, см. в разделе *Обзор сборки на стр. 180*.

1. Установите левый кронштейн с помощью 2 болтов.

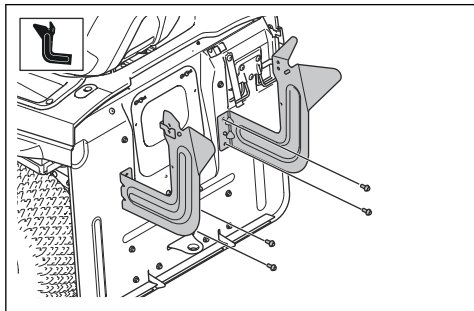

2. Установите правый кронштейн с помощью 2 болтов.
3. Вставьте левую часть (А) штока в сборе в отверстие в левом кронштейне.

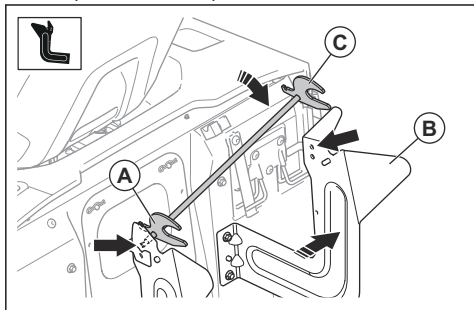

4. Осторожно сдвиньте правый кронштейн (В) вправо. Вставьте правую часть (С) штока в сборе в отверстие в правом кронштейне.



**ВНИМАНИЕ:** Не давите на кронштейны слишком сильно.

5. Установите 2 шайбы и 2 пружинных шплинта.

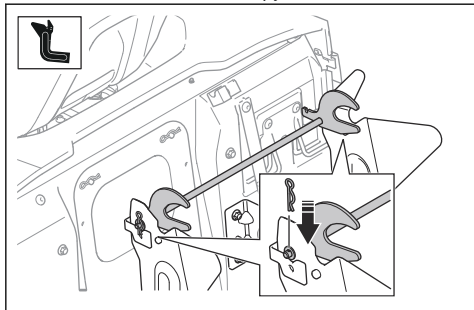

6. Установите пружину.

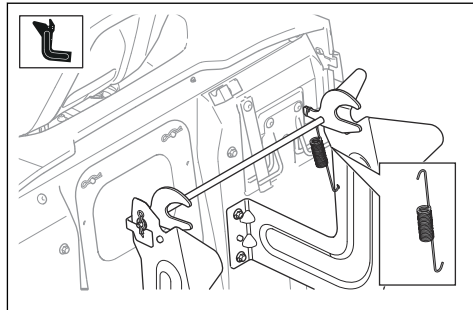

## Установка травосборника

1. Вставьте переднюю раму (А) через тканевые петли (В) с каждой стороны травосборника.
2. Установите переднюю раму на кронштейны на верхней раме (С) с помощью 2 винтов (D) и 2 гаек (Е) с каждой стороны.

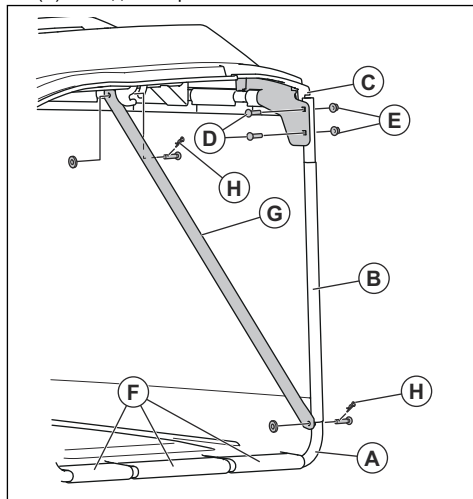

3. Прикрепите резиновые трубные элементы (F) к нижней части передней рамы.
4. Установите 2 стойки (G) на переднюю раму и верхнюю раму с помощью 2 зажимов (H) с каждой стороны.

5. Вставьте рукоятку травосборника через крышку травосборника и отверстия в раме травосборника.

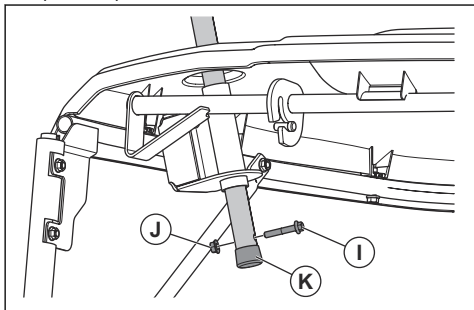

6. Установите винт (I) и гайку (J) в трубку рукоятки травосборника.
7. Установите торцевую заглушку (K) на трубку рукоятки травосборника.

## Установка и снятие травосборника

1. Наклоните травосборник и установите его на 2 кронштейна.

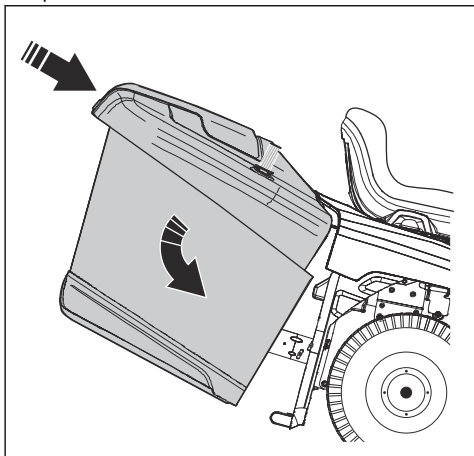

2. Убедитесь, что рычаг блокировки травосборника находится в разблокированном положении.

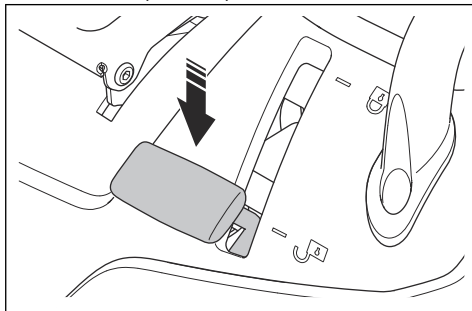

3. Отпустите травосборник и дайте ему переместиться в нужное положение.
4. Переведите рычаг блокировки травосборника в заблокированное положение. Травосборник зафиксируется.

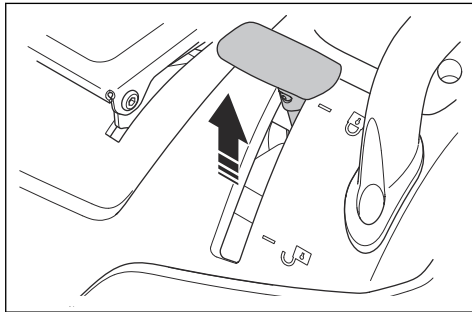

5. Чтобы снять травосборник, переведите рычаг блокировки травосборника в разблокированное положение. Поднимите травосборник с кронштейнов.

## Подключение аккумулятора



**ПРЕДУПРЕЖДЕНИЕ:** Риск поражения электрическим током. Убедитесь, что зажигание выключено, а ключ зажигания извлечен из замка.

Аккумулятор расположен над левым задним колесом.

1. Сложите сиденье вперед.

2. Выверните 4 винта и снимите отсек для хранения.

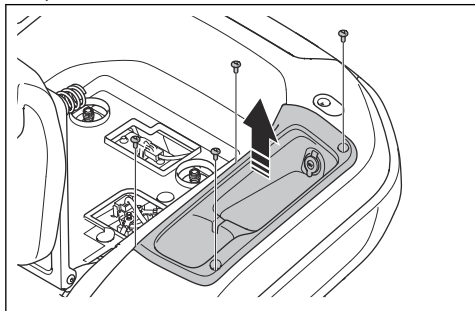

3. Убедитесь, что красный провод аккумулятора подключен к положительной (+) клемме аккумулятора.
4. Снимите винт и гайку с отрицательной (-) клеммы аккумулятора.
5. Подсоедините черный провод аккумулятора к отрицательной (-) клемме аккумулятора и установите гайку и винт.

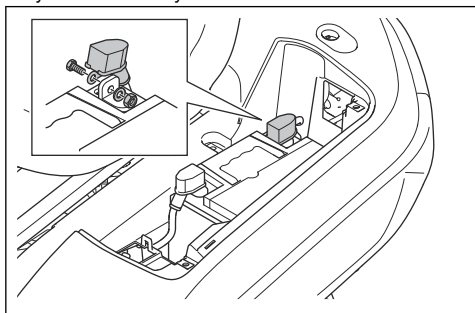

6. Установите крышку клеммы.
7. Установите отсек для хранения и 4 винта.

## Снятие и установка поручня

1. Снимите 2 винта и поручень.

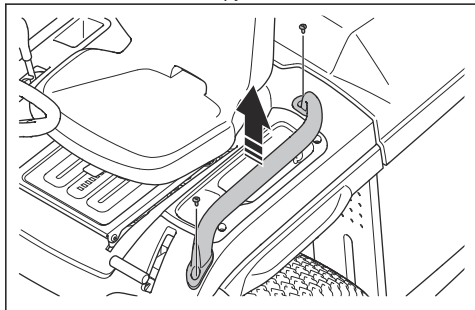

2. Установка поручня выполняется в обратной последовательности.

## Установка ограничительных колесиков

См. раздел *Обзор сборки* на стр. 180, где приведены сведения о крепежных элементах, необходимых для этой процедуры.

- Установите ограничительное колесико (A), втулку (B), шайбу (C), болт (D) и гайку (E) в 1 из 3 отверстий.

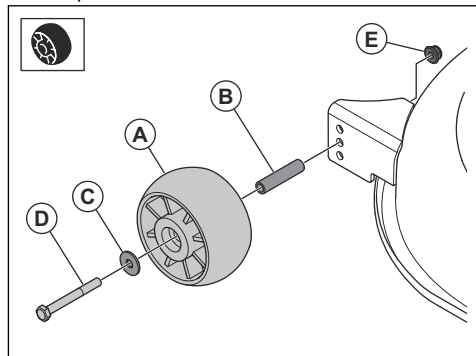

# Эксплуатация

## Введение



**ПРЕДУПРЕЖДЕНИЕ:** Перед эксплуатацией изделия внимательно изучите раздел техники безопасности.

## Как начать использовать Husqvarna Connect

1. Загрузите приложение Husqvarna Connect на свое мобильное устройство.
2. Зарегистрируйтесь в приложении Husqvarna Connect.
3. Выполните пошаговые инструкции в приложении Husqvarna Connect для подключения и регистрации изделия.

## Заправка топливом



**ПРЕДУПРЕЖДЕНИЕ:** Бензин легко воспламеняется. Проявляйте осторожность и заправляйте изделие только вне помещений, см. раздел *Техника безопасности при работе с топливом на стр. 178.*



**ПРЕДУПРЕЖДЕНИЕ:** Запрещается использовать топливный бак в качестве опоры.



**ВНИМАНИЕ:** Заправка неподходящим типом топлива может привести к повреждению двигателя.

Двигатель работает на бензине с минимальным октановым числом 91 RON (87 AKI) (не смешанном с маслом). Мы рекомендуем использовать биоразлагаемый алкилатный бензин. Запрещается использование бензина с содержанием этанола более 10%.

- Каждый раз перед началом работы проверяйте уровень топлива и при необходимости выполняйте дозаправку.
- Никогда не заправляйте топливный бак полностью. Оставляйте не менее 2,5 см от максимального уровня.

## Регулировка сиденья



**ПРЕДУПРЕЖДЕНИЕ:** Запрещается регулировать сиденье во время эксплуатации изделия.

1. Для регулировки сиденья вперед и назад поставьте ноги на подножки.
2. Переведите рычаг под передним краем сиденья вверх и переместите сиденье в необходимое положение.

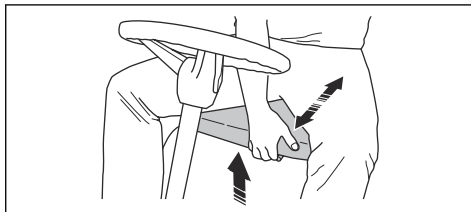

## Перед началом эксплуатации изделия



**ПРЕДУПРЕЖДЕНИЕ:** Перед началом эксплуатации изделия ознакомьтесь с инструкциями по технике безопасности и инструкциями по эксплуатации.

1. Проверьте уровень моторного масла. См. раздел *Проверка уровня моторного масла на стр. 194.*
2. Заполните топливный бак топливом. См. раздел *Заправка топливом на стр. 184.*
3. Убедитесь, что отсечной топливный клапан открыт. Отсечной топливный клапан открыт, когда выступ расположен находится в направлении топливного шланга.

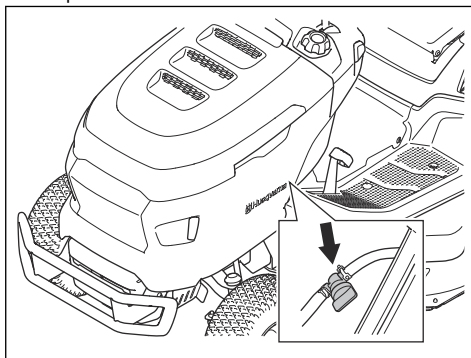

4. Убедитесь, что система привода включена. См. раздел *Проверка уровня моторного масла на стр. 194.*
5. Отрегулируйте датчик заполнения мешка. См. раздел *Регулировка датчика заполнения мешка на стр. 188.*

- Установите режущую деку в самое верхнее положение. См. раздел *Регулировка высоты кошения на стр. 186.*

## Запуск изделия

- Убедитесь, что режущая дека отключена. См. раздел *Включение и выключение режущей деки на стр. 186.*
- Займите рабочее положение на сиденье.
- Включите стояночный тормоз. См. раздел *Включение и выключение стояночного тормоза на стр. 186.*
- Переведите регулятор дроссельной заслонки в полукрытое положение (А).

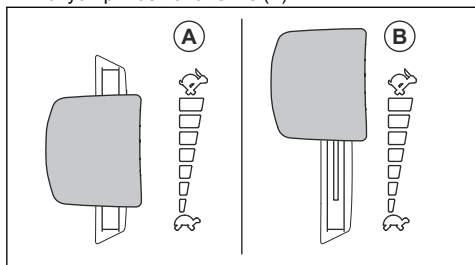

- Поверните ключ зажигания в положение запуска. После запуска двигателя немедленно отпустите ключ зажигания. При отпускании ключ зажигания автоматически возвращается в положение ВКЛ (I).

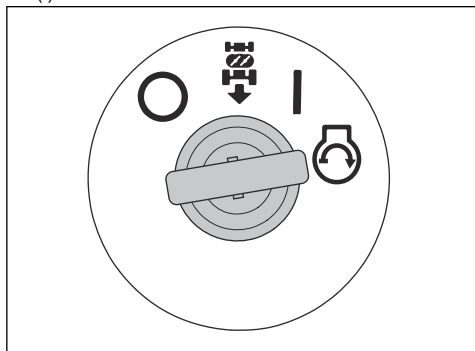

**ВНИМАНИЕ:** Не включайте стартер более чем на 5 секунд за раз. Если двигатель не запускается, подождите 15 секунд перед повторной попыткой.

- Перед тяжелой нагрузкой двигатель должен в течение 3–5 минут поработать при полукрытой дроссельной заслонке.

- Переведите регулятор дроссельной заслонки в положение полного газа (В).

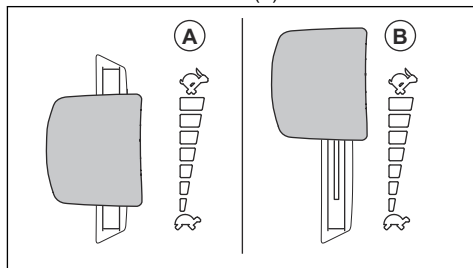

**ВНИМАНИЕ:** Включение режущей деки, когда двигатель работает на полных оборотах, приводит к натяжению приводных ремней. Включите режущую деку до того, как переведете регулятор дроссельной заслонки в положение полного газа.

## Включение и выключение системы привода

Для перемещения изделия при выключенном двигателе система привода должна быть отключена.



**ВНИМАНИЕ:** Убедитесь, что рычаг находится в одном из крайних положений. Не используйте промежуточные положения.

Рычаг включения/выключения системы привода находится за правым задним колесом.

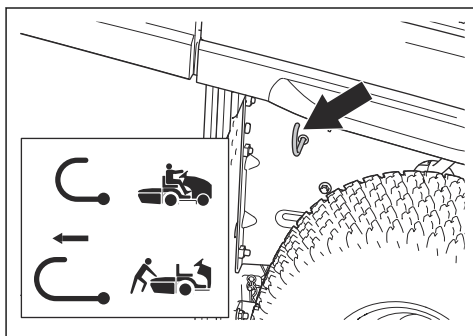

- Полностью задвиньте рычаг, чтобы включить систему привода.
- Полностью вытяните рычаг, чтобы отключить систему привода.

## Включение и выключение стояночного тормоза

- Чтобы включить стояночный тормоз, выполните следующие действия.
  - а) Полностью выжмите педаль стояночного тормоза (А) и потяните вверх рычаг блокировки стояночного тормоза (В).

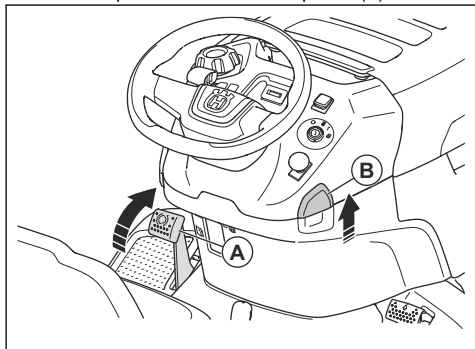

- б) Отпустите педаль стояночного тормоза.
- Чтобы выключить стояночный тормоз, нажмите на педаль стояночного тормоза и отпустите ее.

## Включение и выключение режущей деки



**ПРЕДУПРЕЖДЕНИЕ:** Не используйте режущую деку, если на механизме выброса травы не установлен травосборник или другая принадлежность.

- Чтобы включить режущую деку, вытяните кнопку РТО.

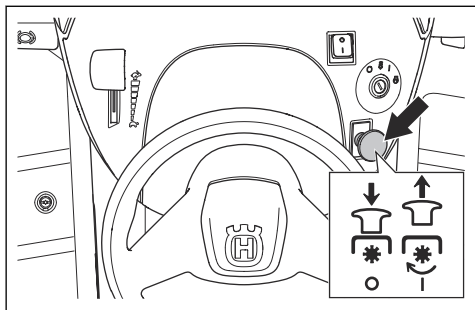

- Чтобы выключить режущую деку, вдавите кнопку РТО.

## Регулировка высоты кошения

- Потяните рычаг регулировки высоты кошения к сиденью и установите его в один из пазов, соответствующий необходимой высоте кошения.

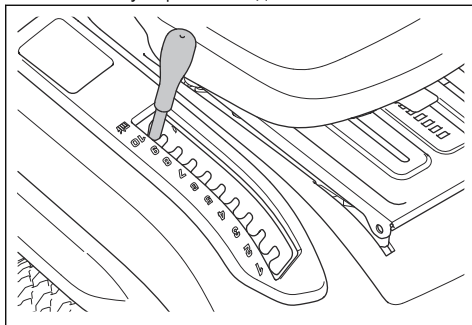

## Эксплуатация изделия

1. Запустите двигатель. См. раздел *Запуск изделия на стр. 185*.
2. Отпустите стояночный тормоз. См. раздел *Включение и выключение стояночного тормоза на стр. 186*.
3. Плавно нажмите на педаль переднего хода (А) или заднего хода (В). Чем сильнее вы нажимаете на педаль, тем больше увеличивается скорость.

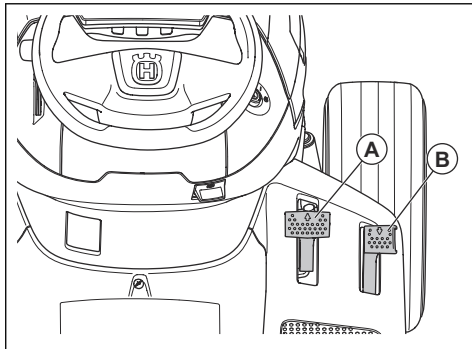

**Примечание:** При отпуске педали переднего и заднего хода возвращаются в нейтральное положение.

4. Отпустите педали, чтобы затормозить.
5. Выберите необходимую высоту кошения. См. раздел *Регулировка высоты кошения на стр. 186*.
6. Включите режущую деку. См. раздел *Включение и выключение режущей деки на стр. 186*.

## Использование круиз-контроля

Используйте круиз-контроль только для движения вперед по прямой на ровной поверхности.

1. Нажмите на педаль переднего хода (А).  
Удерживайте педаль переднего хода в положении, которое обеспечивает подходящую для конкретной поверхности скорость.

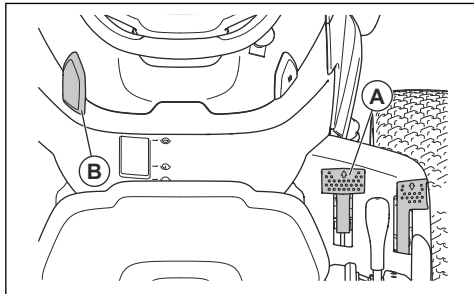

2. Потяните переключатель круиз-контроля (А) вверх и удерживайте его, пока отпускаете педаль переднего хода.
3. Отпустите переключатель круиз-контроля, чтобы включить круиз-контроль.
4. Чтобы выключить круиз-контроль, нажмите на педаль переднего хода.

## Использование системы работы при движении задним ходом (ROS)

**Примечание:** При попытке начать движение задним ходом, когда режущая дека включена, двигатель немедленно останавливается. Включите систему ROS для движения задним ходом с включенной режущей декой.



**ПРЕДУПРЕЖДЕНИЕ:** Перед началом и во время движения задним ходом внимательно смотрите назад и вниз, чтобы обеспечить безопасность окружающих.

1. Чтобы включить систему ROS, поверните ключ зажигания против часовой стрелки в положение ROS.

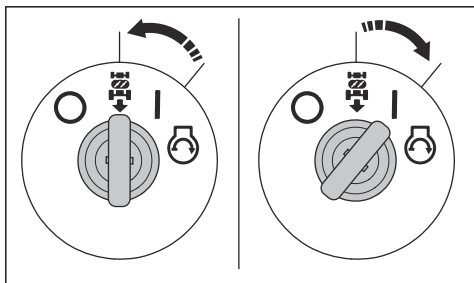

2. Медленно нажмите на педаль заднего хода, чтобы начать движение.

3. Чтобы выключить систему ROS, поверните ключ зажигания по часовой стрелке в положение включения двигателя (I).

## Выключение изделия

1. Отключите режущую дека. См. раздел *Включение и выключение режущей деки* на стр. 186.
2. Поверните ключ зажигания в положение ВЫКЛ (O).

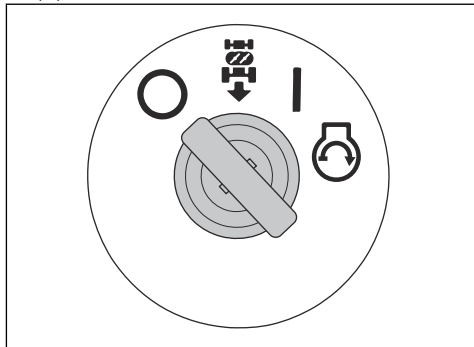

3. Когда изделие будет остановлено и двигатель выключен, включите стояночный тормоз. См. раздел *Включение и выключение стояночного тормоза* на стр. 186.

## Достижение оптимальных результатов кошения

- Для достижения оптимальной производительности регулярно выполняйте техническое обслуживание изделия согласно графику обслуживания. См. раздел *График технического обслуживания* на стр. 189.
- Не косите мокрый газон. Косение мокрой травы может привести к неудовлетворительным результатам.
- Не используйте цепи противоскольжения при работе с режущей декой.
- Убедитесь, что режущая дека выровнена. См. раздел *Регулировка параллельности режущей деки* на стр. 200.
- Если трава высокая, начинайте работать с большой высотой кошения, затем постепенно уменьшайте ее.
- Если трава высокая и густая, двигайтесь передним ходом с низкой скоростью.
- Косите траву при полном газе.
- Косите траву по случайной схеме.
- Для достижения оптимальных результатов косите траву регулярно и часто.

## Опустошение травосборника

Изделие оснащено звуковым сигналом, который включается, когда травосборник заполнен.

Отключите режущую деку, чтобы выключить звуковой сигнал. См. раздел *Включение и выключение режущей деки* на стр. 186.

1. Переместите изделие в место, где можно опустошить травосборник.
2. Убедитесь, что педали находятся в нейтральном положении, и включите стояночный тормоз.
3. Переведите рычаг блокировки травосборника в разблокированное положение.

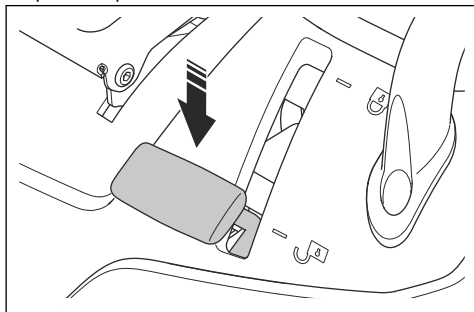

4. Потяните рукоятку травосборника в крайнее верхнее положение.

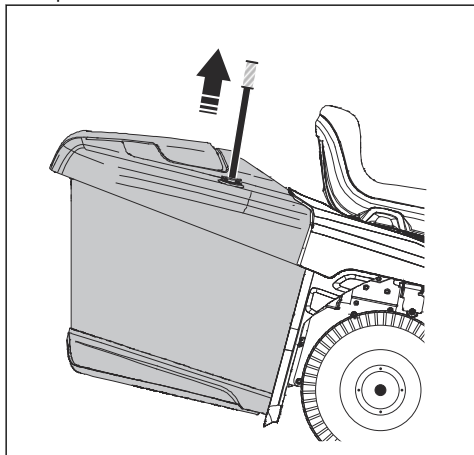

5. Потяните рукоятку травосборника вперед, чтобы наклонить травосборник и опустошить его.

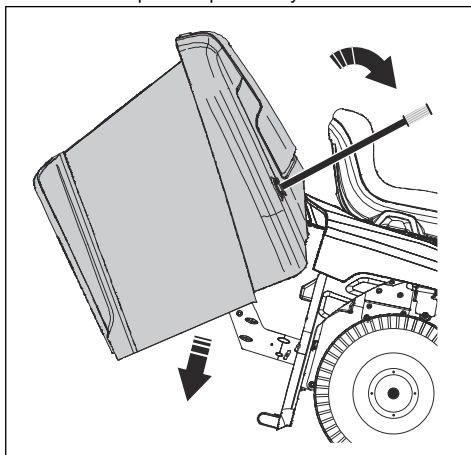

6. Потяните рукоятку травосборника назад, чтобы опустить травосборник. Убедитесь, что травосборник полностью опущен.
7. Переведите рычаг блокировки травосборника в заблокированное положение. Травосборник зафиксируется.

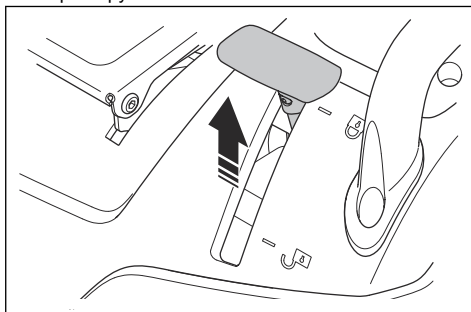

## Регулировка датчика заполнения мешка

1. Остановите двигатель и включите стояночный тормоз.

2. Чтобы отрегулировать датчик заполнения мешка, используйте рычаг.

- a) Если трава тяжелая, задвиньте рычаг.
- b) Если трава сухая, вытяните рычаг.

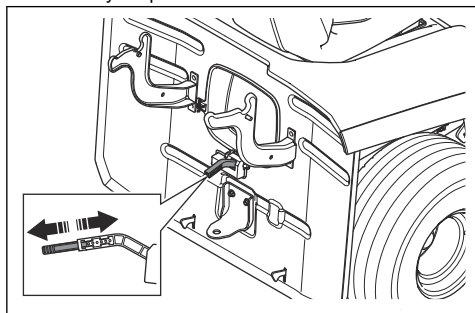

## Техническое обслуживание

### Введение



**ПРЕДУПРЕЖДЕНИЕ:** Перед выполнением обслуживания прибора необходимо ознакомиться и понять раздел безопасности.

О = инструкции не приведены в данном руководстве по эксплуатации. Обратитесь в официальный сервисный центр для выполнения технического обслуживания.

### График технического обслуживания

X = инструкции приведены в данном руководстве по эксплуатации.

График технического обслуживания		Перед каждым использованием/ежедневно	Каждые 50 часов или раз в год
Общие сведения	Очистите аккумулятор и клеммы.		О
	Проверьте уровень заряда аккумулятора. При необходимости зарядите аккумулятор.		X
	Проверьте все ремни и шкивы на наличие износа и повреждений. Замените изношенные или поврежденные детали.		О
	Очистите двигатель и трансмиссию.	X	X
	Осмотрите все провода на наличие повреждений.		О
	Смажьте изделие. См. обзор процедур смазки.		X
	Проверьте, что все крепежные элементы затянуты правильно.		О
	Проверьте давление во всех шинах.	X	X

График технического обслуживания		Перед каждым использованием/ежедневно	Каждые 50 часов или раз в год
Двигатель	Осмотрите топливный шланг на наличие износа и повреждений. При необходимости замените топливный шланг.		О
	Замените топливный фильтр.		Х
	Очистите воздушный фильтр.	Х	
	Замените воздушный фильтр.		Х
	Осмотрите глушитель и теплоотражатель.	Х	Х
	Проверьте уровень моторного масла. При необходимости долейте моторное масло.	Х	
	Замените моторное масло.		Х
	Замените масляный фильтр двигателя.		Х
	Замените свечу зажигания.		Х
	Проверьте частоту вращения двигателя. При необходимости отрегулируйте частоту вращения двигателя.		О
Трансмиссия, органы управления и система привода	Проверьте вентилятор охлаждения трансмиссии.	Х	Х
	Снимите колеса и смажьте оси.		О
	Проверьте, что изделие не двигается, когда педали находятся в нейтральном положении.		Х
	Проверьте передний и задний ход на разных скоростях.		О
	Проверьте работу рычага управления ножами.		Х
	Проверьте работу рычага регулировки высоты кошения.		Х
	Проверьте работу педалей переднего и заднего хода.		Х
	Проверьте стояночный тормоз.	Х	
	Проверьте систему контроля присутствия оператора (ОПС).	Х	
Режущее оборудование	Очистите режущую деку, области под кожухами ремня и под режущей декой.		Х
	Проверьте параллельность режущей дека. При необходимости отрегулируйте режущую деку.		Х
	Осмотрите ремень режущей дека на наличие износа и повреждений.		О
	Проверьте ножи на наличие износа и повреждений. При необходимости заточите или замените ножи.		Х
	Проверьте тормоза ножей (при наличии).		О

График технического обслуживания		Перед каждым использованием/ежедневно	Каждые 50 часов или раз в год
Травосборник (только для моделей ТС)	Осмотрите травосборник и переключатели травосборника.		X

## График смазки

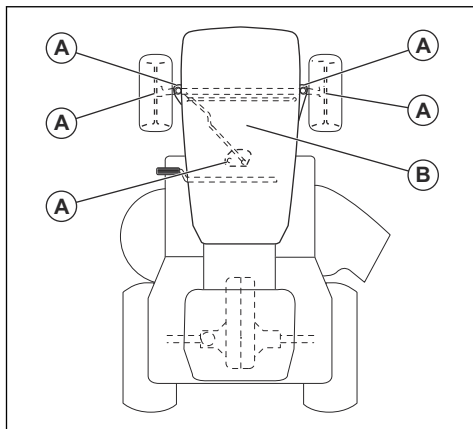

A. Общая смазка. Смажьте смазочное соединение шпинделя и зубья секторной шестерни и рулевой колонки.

B. Смазка двигателя. См. раздел *Проверка уровня моторного масла* на стр. 194.

## Очистка изделия



**ВНИМАНИЕ:** Не используйте мойку высокого давления или пароочиститель. Вода может попасть в подшипники и электрические соединения и вызвать коррозию, которая приводит к повреждению изделия.

Очищайте изделие сразу после использования.

- Не выполняйте очистку нагретых поверхностей, таких как двигатель, глушитель и выхлопная система. Подождите, пока эти поверхности остынут, а затем удалите траву и грязь.
- Перед влажной очисткой выполните очистку щеткой. Удалите обрезки травы и грязь с трансмиссии, воздухозаборника трансмиссии, двигателя и вокруг них.
- Очистите верхнюю часть режущей деки, области под кожухами ремня и под режущей декой. Очистите режущую деку, см. раздел *Очистка режущей деки* на стр. 191.

- Используйте для очистки изделия проточную воду из шланга. Не используйте высокое давление.
- Не направляйте струю воды на электрические компоненты и подшипники. Как правило, использование моющего средства усугубляет повреждения.
- После очистки изделия запустите режущую деку на некоторое время, чтобы удалить остатки воды.

## Очистка двигателя и глушителя

Регулярно очищайте двигатель и глушитель от обрезков травы и грязи. Обрезки травы, пропитанные топливом или маслом на двигателе, могут повысить риск пожара и перегрева двигателя. Дайте двигателю остыть перед очисткой. Выполняйте очистку щеткой и водой.

Обрезки травы вокруг глушителя быстро высыхают и могут стать причиной пожара. Используйте щетку или удалите обрезки травы водой, когда глушитель остынет.

## Очистка режущей деки



**ПРЕДУПРЕЖДЕНИЕ:** Не используйте изделие с поврежденным или отсутствующим промывочным патрубком деки. Опасность отбрасывания предметов. Немедленно замените поврежденный или отсутствующий промывочный патрубок.

1. Припаркуйте изделие в чистом месте на газоне, рядом с источником воды, к которому подсоединен садовый шланг.



**ВНИМАНИЕ:** Не направляйте желоб для выброса травы в сторону зданий или транспортных средств.

2. Убедитесь, что режущая дека отключена. См. раздел *Включение и выключение режущей деки* на стр. 186.
3. Остановите двигатель. См. раздел *Выключение изделия* на стр. 187.
4. Включите стояночный тормоз. См. раздел *Включение и выключение стояночного тормоза* на стр. 186.

5. Подсоедините садовый шланг (А) к промывочному патрубку деки (В) и включите воду.

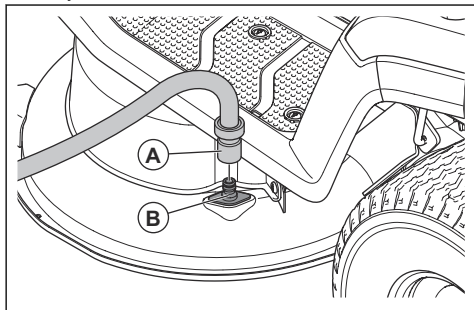

6. Сядьте на сиденье и запустите двигатель. См. раздел *Запуск изделия на стр. 185*.



**ВНИМАНИЕ:** Перед запуском двигателя еще раз осмотрите область, чтобы убедиться, что она чистая.

7. Включите режущую деку и дайте ей поработать при полных оборотах до тех пор, пока она не станет чистой. См. раздел *Включение и выключение режущей деки на стр. 186*.
8. Отключите режущую деку и заглушите двигатель, см. раздел *Включение и выключение режущей деки на стр. 186* и *Выключение изделия на стр. 187*.
9. Остановите подачу воды и отсоедините садовый шланг от промывочного патрубка деки.
10. Переместите изделие на сухой участок.
11. Сядьте на сиденье и запустите двигатель. См. раздел *Запуск изделия на стр. 185*.
12. Включите режущую деку и дайте ей поработать до тех пор, пока она не высохнет.

### Очистка воздухозаборника двигателя



#### **ПРЕДУПРЕЖДЕНИЕ:**

Остановите двигатель. В воздухозаборнике есть вращающиеся детали, которые могут привести к травме пальцев.

**Примечание:** На рисунке показан двигатель одного типа. Двигатель на вашем изделии может отличаться, но процедура будет та же.

1. Откройте кожух двигателя.

2. Убедитесь, что воздухозаборник на двигателе не засорен.

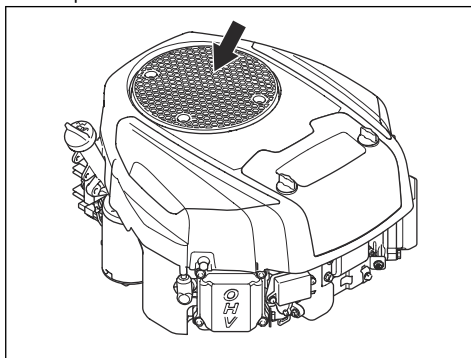

3. Удалите траву и грязь щеткой.

### Очистка вентилятора системы охлаждения трансмиссии



#### **ПРЕДУПРЕЖДЕНИЕ:**

Остановите двигатель. Вентилятор охлаждения вращается и может повредить ваши пальцы.

1. Снимите центральный желоб. См. раздел *Снятие и установка центрального желоба на стр. 200*.
2. Очистите вентилятор охлаждения трансмиссии сжатым воздухом.

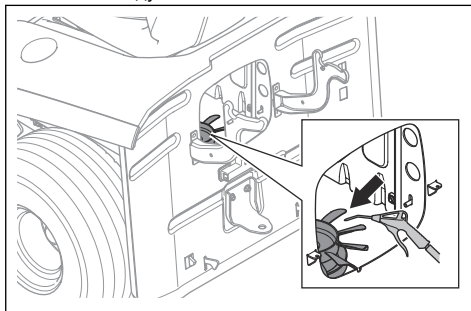

## Снятие и установка кожуха двигателя

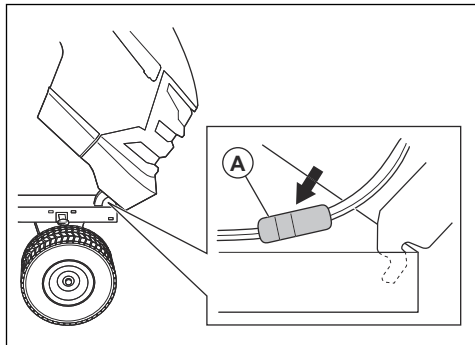

1. Откройте кожух двигателя.
2. Отсоедините разъем провода фары (A).
3. Наклоните кожух двигателя вперед и поднимите его, чтобы снять с изделия.
4. Установка кожуха двигателя выполняется в обратной последовательности.

## Проверка стояночного тормоза

1. Припаркуйте изделие на твердой поверхности с уклоном.

**Примечание:** Во время проверки стояночного тормоза не паркуйте изделие на склоне газона.

2. Включите стояночный тормоз. См. раздел *Включение и выключение стояночного тормоза на стр. 186*.
3. Если изделие начнет движение, обратитесь в сервисный центр Husqvarna для регулировки стояночного тормоза.
4. Нажмите на педаль стояночного тормоза еще раз, чтобы отключить стояночный тормоз.

## Замена топливного фильтра

**Примечание:** На рисунке показан один тип топливного фильтра. Топливный фильтр на вашем изделии может отличаться, но процедура будет такая же.

1. Откройте кожух двигателя, чтобы получить доступ к топливному фильтру.
2. Закройте отсечной топливный клапан.
3. Зажмите шланг топливного бака, чтобы предотвратить утечку.
4. Снимите хомуты шлангов с топливного фильтра с помощью плоскогубцев.

5. Вытяните топливный фильтр из концов шлангов. Возможна утечка небольшого количества топлива.

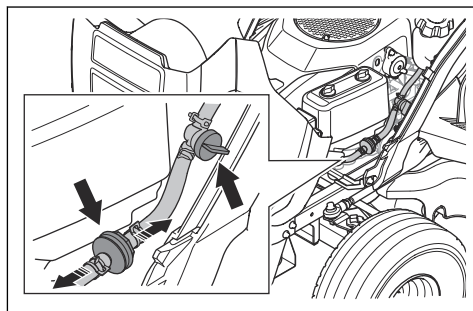

6. Вставьте новый топливный фильтр в концы шлангов. Нанесите жидкое мыло на края топливного фильтра, чтобы упростить установку.
7. Установите хомуты шлангов вокруг топливного фильтра.

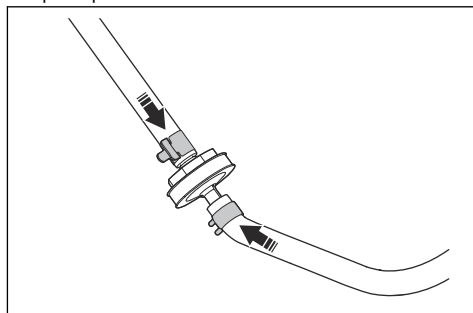

## Очистка и замена воздушного фильтра

**Примечание:** На рисунке показан воздушный фильтр одного типа. Воздушный фильтр на вашем изделии может отличаться, но процедура будет та же.

1. Поверните 2 регулятора на  $\frac{1}{4}$  оборота против часовой стрелки.

2. Снимите крышку воздушного фильтра.

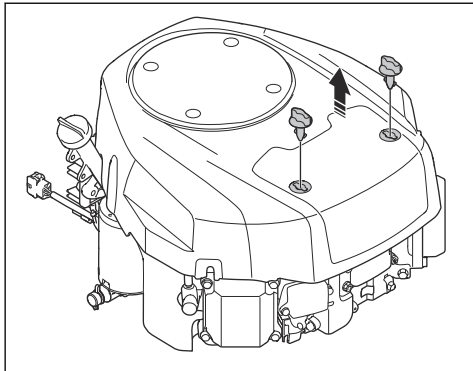

3. Аккуратно снимите воздушный фильтр.

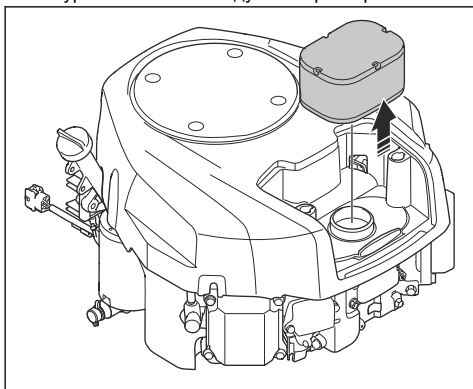

4. Чтобы очистить поролоновый воздушный фильтр, выполните следующие действия.

- Извлеките поролоновый воздушный фильтр из картриджа воздушного фильтра.
- Очистите поролоновый воздушный фильтр мягким моющим средством.
- Дайте поролоновому воздушному фильтру высохнуть.
- Установите поролоновый воздушный фильтр в картридж воздушного фильтра.

5. Чтобы очистить бумажный воздушный фильтр, выполните следующие действия.

- Постучите бумажным воздушным фильтром о твердую поверхность.
- Продуйте бумажный воздушный фильтр изнутри сжатым воздухом.



**ВНИМАНИЕ:** Если бумажный воздушный фильтр не очищается, его необходимо заменить.

6. Установка воздушного фильтра выполняется в обратной последовательности.

## Проверка и замена свечи зажигания

- Откройте кожух двигателя.
- Снимите колпачок со свечи зажигания и очистите область вокруг свечи зажигания.
- Снимите свечу зажигания с помощью свечного ключа.
- Проверьте свечу зажигания. В случае перегорания электродов или при наличии трещин и повреждений на изоляции замените свечу зажигания. Если свеча зажигания не повреждена, очистите ее стальной щеткой.
- Измерьте зазор между электродами и при необходимости отрегулируйте его. См. раздел *Технические данные на стр. 210*.

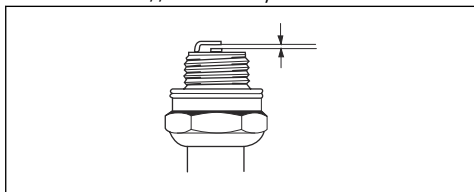

- Согните боковой электрод для регулировки зазора между электродами.
- Вставьте свечу зажигания обратно и заверните от руки, пока она не коснется гнезда свечи.
- Затяните свечу зажигания с помощью свечного ключа до сжатия шайбы.
- Затяните использованную раньше свечу зажигания еще на  $\frac{1}{8}$  оборота, а новую свечу — еще на  $\frac{1}{4}$  оборота.



**ВНИМАНИЕ:** Неправильная затяжка свечей зажигания может привести к повреждению двигателя.

10. Установите колпачок свечи зажигания.



**ВНИМАНИЕ:** Не пытайтесь запустить двигатель, если с него снята свеча зажигания или кабель зажигания.

## Проверка уровня моторного масла

**Примечание:** На рисунке показан двигатель одного типа. Двигатель на вашем изделии может отличаться, но процедура будет та же.

- Припаркуйте изделие на ровной поверхности и остановите двигатель.
- Откройте кожух двигателя.

3. Ослабьте и извлеките щуп.

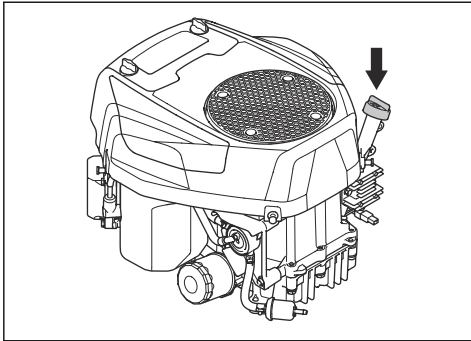

4. Очистите щуп от масла.
5. Установите щуп обратно и затяните его.
6. Ослабьте и извлеките щуп; проверьте уровень масла.
7. Уровень масла должен находиться между отметками на щупе. Если уровень масла близок к отметке "ADD" (Добавить), залейте масло до отметки "FULL" (Полный).

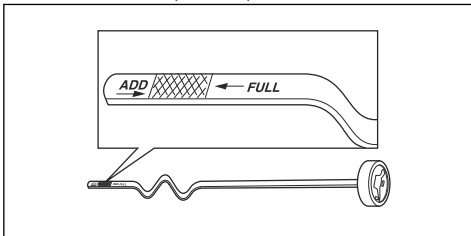

8. Залейте масло через отверстие для щупа. Заливайте масло медленно.

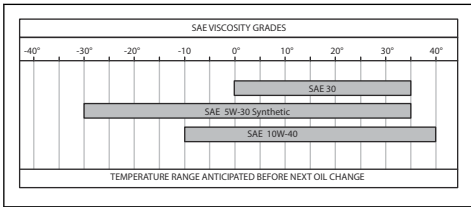

**Примечание:** Типы рекомендованного моторного масла см. в разделе *Технические данные* на стр. 210.

9. Затяните щуп.
10. Запустите двигатель и дайте ему поработать на холостом ходу приблизительно 30 секунд.
11. Остановите двигатель.
12. Подождите 30 секунд и проверьте уровень масла еще раз.

## Замена моторного масла

Если двигатель не прогреет, запустите двигатель на 1–2 минуты перед сливом моторного масла. Это позволит прогреть моторное масло и упростит его слив.



**ПРЕДУПРЕЖДЕНИЕ:** Перед сливом моторного масла не запускайте двигатель больше чем на 1–2 минуты. Моторное масло станет очень горячим и может вызвать ожоги. Дайте двигателю остыть, прежде чем сливать моторное масло.



**ПРЕДУПРЕЖДЕНИЕ:** При попадании моторного масла на тело смойте его мылом и водой.

1. Снимите шланг слива масла (A) с держателя (B) и проведите шланг слива масла через проем (C).

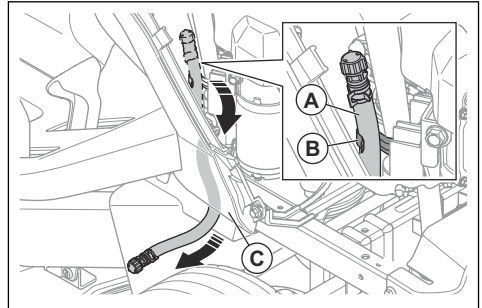

2. Установите емкость под сливную пробку.
3. Извлеките щуп.
4. Снимите заглушку со клапана слива масла на шланге слива масла и дайте моторному маслу стечь в емкость.

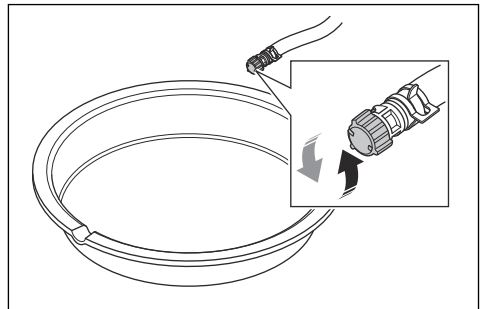

5. После слива всего масла установите заглушку на клапан слива масла.
6. Если двигатель оснащен масляным фильтром, замените его. См. раздел *Замена масляного фильтра* на стр. 196.

- Залейте масло через отверстие для щупа. Заливайте масло медленно.

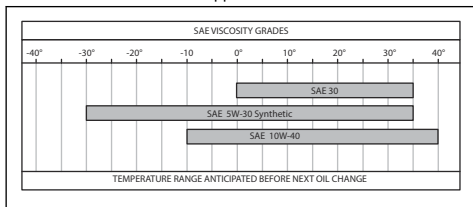

**Примечание:** Типы рекомендованного моторного масла см. в разделе *Технические данные на стр. 210*.

- Установите щуп.
- Утилизируйте отработанное моторное масло.

## Замена масляного фильтра



### ПРЕДУПРЕЖДЕНИЕ:

Используйте защитные перчатки. При попадании моторного масла на тело смойте его мылом и водой.

**Примечание:** На рисунке показан масляный фильтр одного типа. Масляный фильтр на вашем изделии может отличаться, но процедура будет та же.

- Слейте моторное масло. См. раздел *Замена моторного масла на стр. 195*.
- Поверните масляный фильтр против часовой стрелки, чтобы снять его.

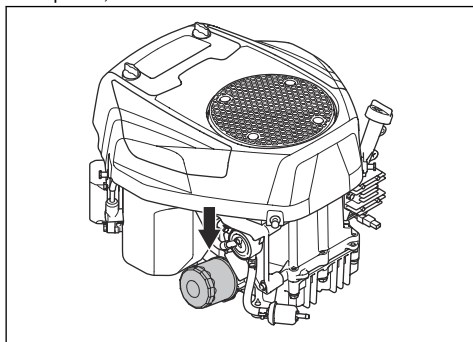

- Слегка смажьте резиновое уплотнение на новом масляном фильтре свежим моторным маслом.
- Заверните масляный фильтр по часовой стрелке от руки, пока резиновое уплотнение не встанет на место, затем заверните еще на пол-оборота.
- Заправьте двигатель свежим моторным маслом. См. раздел *Проверка уровня моторного масла на стр. 194*.

- Запустите двигатель и дайте ему поработать на холостом ходу в течение 3 минут.
- Остановите двигатель и проверьте масляный фильтр на отсутствие утечек.
- Долейте моторное масло, чтобы компенсировать то количество масла, которое задерживается в новом масляном фильтре.

## Замена главного предохранителя

Главный предохранитель находится в держателе предохранителя на пусковом реле под сиденьем.

- Сложите сиденье вперед.
- Снимите разъем с держателя предохранителя.
- Извлеките главный предохранитель из держателя.

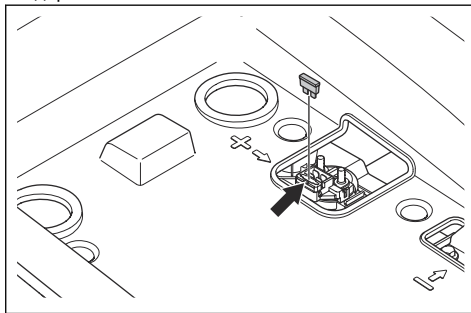

- Замените неисправный предохранитель новым предохранителем такого же типа. См. раздел *Технические данные на стр. 210*.

**Примечание:** 1 запасной предохранитель входит в комплект поставки изделия. Держатель запасного предохранителя расположен в нижней части разъема под сиденьем.

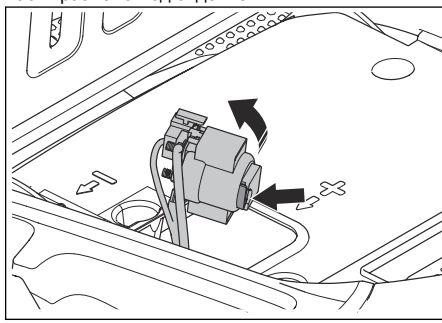

Если через короткий промежуток времени после замены главный предохранитель снова перегорит, это указывает на наличие короткого замыкания. Устраните короткое замыкание, прежде чем использовать изделие снова.

## Зарядка аккумулятора

Зарядите аккумулятор, если его заряда не хватает для запуска двигателя.

1. Подсоедините положительный (+) кабель зарядки к положительной (+) клемме (A) электромагнита стартера.

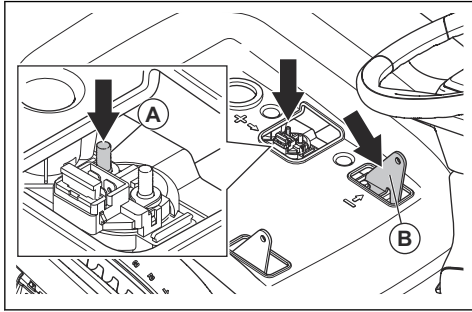

2. Подсоедините отрицательный (-) кабель зарядки к отрицательному (-) соединению (B).
3. Используйте стандартное зарядное устройство.



**ВНИМАНИЕ:** Запрещается использовать зарядное устройство с усилителем или усилитель запуска. Это приведет к повреждению электрической системы изделия.

4. Перед запуском двигателя всегда отсоединяйте зарядное устройство.

## Аварийный запуск двигателя

Если заряда аккумулятора не хватает для запуска двигателя, вы можете использовать соединительные кабели для аварийного запуска. Изделие оснащено системой питания 12 В с заземлением отрицательного вывода на шасси. Изделие, используемое для аварийного запуска, также должно быть оснащено системой питания 12 В с заземлением отрицательного вывода на шасси.

### Подключение соединительных проводов



**ПРЕДУПРЕЖДЕНИЕ:** Опасность взрыва из-за взрывоопасных газов, выделяемых аккумулятором. Запрещается подключать отрицательную клемму заряженного аккумулятора к отрицательной клемме разряженного аккумулятора или располагать их в непосредственной близости друг от друга.



**ВНИМАНИЕ:** Не используйте аккумулятор вашего изделия для запуска других транспортных средств.

1. Подключите один конец красного провода аккумулятора к ПОЛОЖИТЕЛЬНОЙ (+) клемме (A) на пусковом реле под сиденьем.

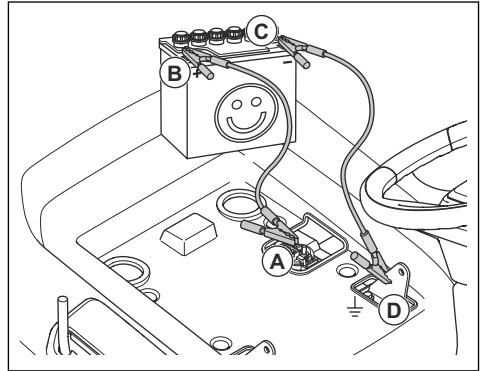

2. Подключите другой конец красного провода аккумулятора к ПОЛОЖИТЕЛЬНОЙ (+) клемме (B) заряженного аккумулятора.



**ПРЕДУПРЕЖДЕНИЕ:** Не замыкайте концы красного провода на шасси. Это приведет к короткому замыканию.

3. Подключите один конец черного провода аккумулятора к ОТРИЦАТЕЛЬНОЙ (-) клемме (C) заряженного аккумулятора.
4. Подключите другой конец черного провода аккумулятора к ЗАЗЕМЛЕНИЮ НА ШАССИ (D), вдали от топливного бака и аккумулятора.

### Снятие соединительных проводов

**Примечание:** Отсоедините комплект проводов для аварийного запуска в обратной последовательности их подключения.

1. Отсоедините ЧЕРНЫЙ провод от кузова.
2. Отсоедините ЧЕРНЫЙ провод от полностью заряженного аккумулятора.
3. Отсоедините КРАСНЫЙ провод от 2 аккумуляторов.

## Замена аккумулятора



**ПРЕДУПРЕЖДЕНИЕ:** Опасность поражения электрическим током и получения ожогов. Не надевайте металлические браслеты или другие металлические аксессуары. Контакт металлических предметов с клеммами аккумулятора может привести к ожогам, поражению электрическим током и короткому замыканию аккумулятора.

1. Сложите сиденье вперед.
2. Выверните 4 винта и снимите отсек для хранения.

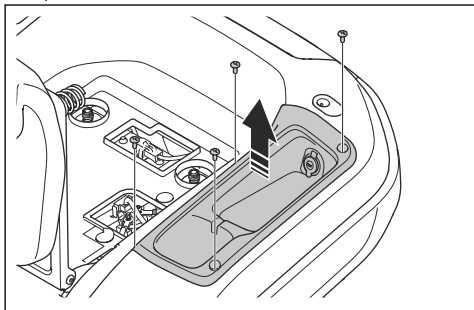

3. Снимите крышку клеммы на черном проводе аккумулятора.
4. Снимите винт, шайбу, гайку и отсоедините черный провод аккумулятора от отрицательной (-) клеммы аккумулятора.

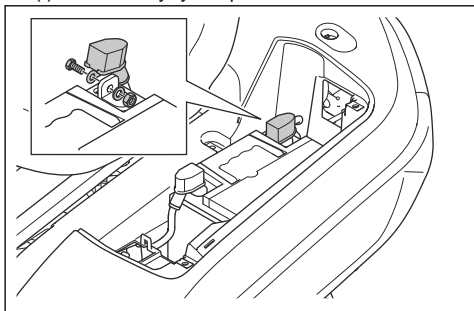

5. Снимите крышку клеммы на красном проводе аккумулятора.
6. Снимите винт, гайку и отсоедините красный провод аккумулятора от положительной (+) клеммы аккумулятора.
7. Осторожно снимите аккумулятор с изделия.
8. Установите новый аккумулятор на место.
9. Подсоедините красный провод к положительной (+) клемме аккумулятора и установите гайку и винт.
10. Установите крышку клеммы на красном проводе аккумулятора.
11. Подсоедините черный провод аккумулятора к отрицательной (-) клемме аккумулятора и установите гайку, винт и крышку клеммы.
12. Установите крышку аккумулятора и закрепите ремень.

13. Установите отсек для хранения и 4 винта.

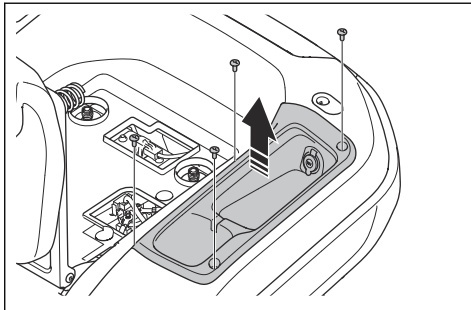

## Давление в шинах

Проверьте давление во всех 4 шинах. См. раздел *Технические данные на стр. 210.*

## Режущая дека

### Снятие и установка режущей дека

1. Отключите режущую дека и заглушите двигатель.
2. Установите режущую дека в самое нижнее положение.
3. Выкрутите 3 винта и снимите левый кожух ремня.

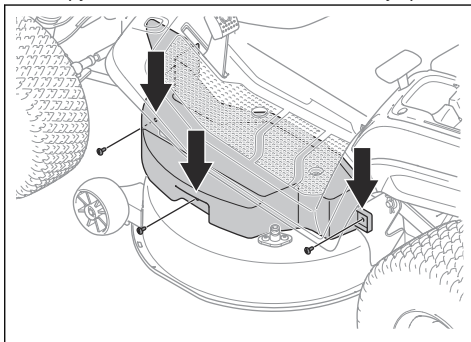

4. Выкрутите 3 винта и снимите правый кожух ремня.

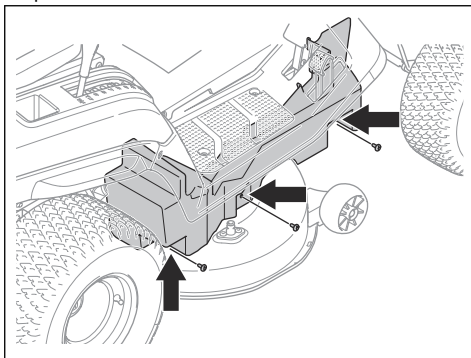

5. Снимите 2 пружины (А) с 2 держателей пружин (В), чтобы ослабить натяжение 2 ремней режущей деки.

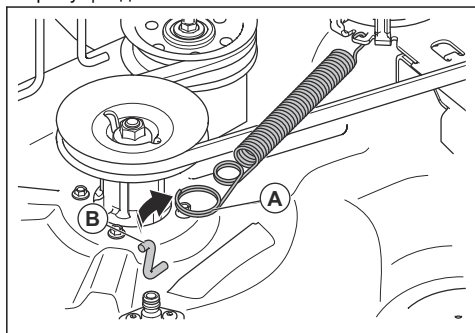

6. Снимите ремень режущей деки со шкива двигателя.  
7. Выполните следующие действия, чтобы отсоединить переднюю тягу.

- a) Снимите зажим (С) и шайбу (D).

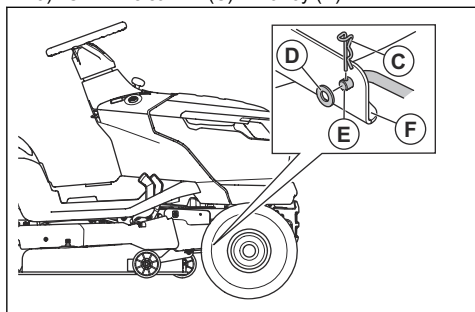

- b) Отсоедините переднюю тягу (Е) от кронштейна (F) на режущей деке.  
c) Установите переднюю тягу в держатель передней тяги.

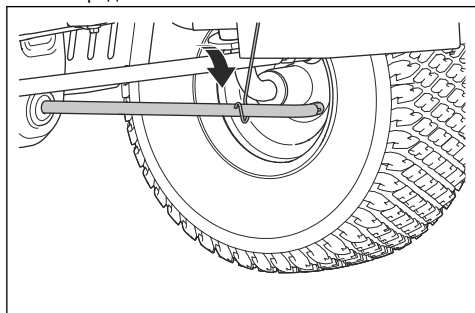

8. Выполните следующие действия, чтобы отсоединить 2 задние тяги. На левой и правой стороне изделия предусмотрено по одной задней тяге.



### ПРЕДУПРЕЖДЕНИЕ:

Режущая дека тяжелая. Перед отсоединением 2 задних тяг установите монтировку или аналогичный инструмент под режущую деку для удержания веса режущей деки.

- a) Снимите зажим (Е) и шайбу (F) с передней части левой задней тяги.

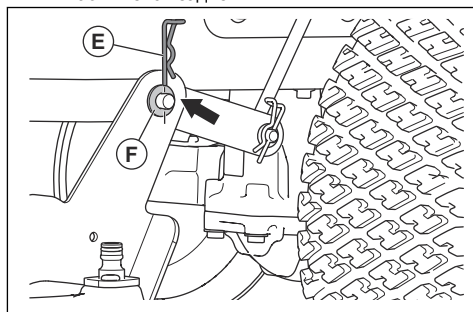

- b) Отсоедините режущую деку от левой задней тяги.  
c) Одной рукой переведите рычаг регулировки высоты кошения в нижнее положение и удерживайте его. Снимите зажим и шайбу с передней части правой задней тяги.



### ПРЕДУПРЕЖДЕНИЕ:

Не отпускайте рычаг регулировки высоты кошения. Механизм регулировки высоты кошения подпружинен. Усилие пружины может привести к раздавливанию и стать причиной травмы, если не потянуть и не удерживать рычаг регулировки высоты кошения.

- d) Отсоедините режущую деку от правой задней тяги.  
e) Осторожно отпустите рычаг регулировки высоты кошения.



### ПРЕДУПРЕЖДЕНИЕ:

Механизм регулировки высоты кошения подпружинен. Усилие пружины может привести к раздавливанию и стать причиной травмы. Держите части тела на безопасном расстоянии от изделия.

9. Установите рычаг регулировки высоты кошения в верхнее положение.

- Надавите на нижний желоб и снимите режущую деку с изделия.

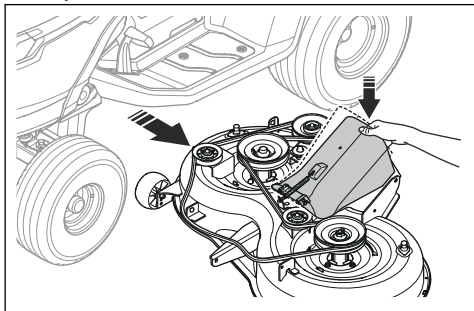

- Установка режущей деки выполняется в обратной последовательности.



**ВНИМАНИЕ:** Убедитесь, что приводной ремень установлен правильно и не сжимается при установке режущей деки.

- При установке режущей деки убедитесь, что нижний желоб находится в правильном положении.

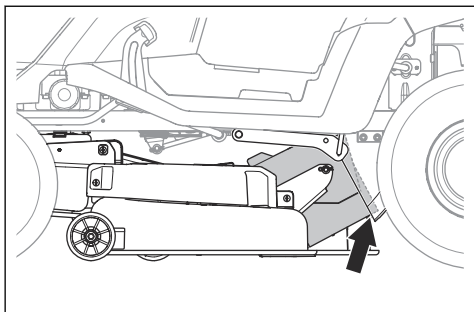

### Снятие и установка центрального желоба

- Отключите режущую деку и заглушите двигатель.
- Снимите травосборник.

- Снимите 2 зажима.

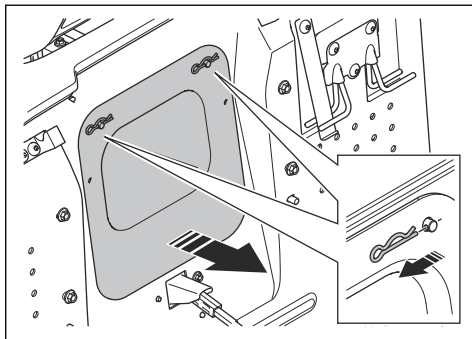

- Вытяните центральный желоб.
- Установка центрального желоба выполняется в обратной последовательности.

### Регулировка параллельности режущей деки

#### Регулировка режущей деки в поперечном направлении

Если высота кошения с левой и правой стороны изделия отличается, ее можно отрегулировать.

- Проверьте давление во всех 4 шинах. См. раздел *Давление в шинах на стр. 198*.
- Припаркуйте изделие на ровной поверхности.
- Установите режущую деку в самое верхнее положение.
- Измерьте расстояние (X) от нижнего края режущей деки до земли с левой и правой сторон. Расстояние должно быть одинаковым с обеих сторон.

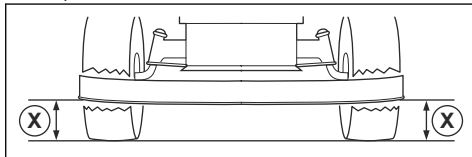

**ПРЕДУПРЕЖДЕНИЕ:** Ножи режущей деки острые и могут стать причиной травмы. Используйте защитные перчатки.

5. Ослабьте контргайки на опорах регулировки высоты кошения.

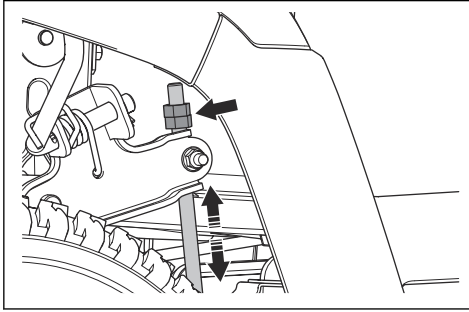

**Примечание:** Опоры регулировки высоты кошения расположены за режущей декой, перед задними колесами.

6. Отрегулируйте гайки на опорах регулировки высоты кошения так, чтобы режущая дека с левой и правой стороны была на одинаковой высоте.
- Поворачивайте гайки против часовой стрелки, чтобы опустить режущую деку.
  - Поворачивайте гайки по часовой стрелке, чтобы поднять режущую деку.
7. Снова измерьте расстояние. Отрегулируйте так, чтобы значение с обеих сторон было одинаковым.
8. Затяните контргайки после завершения регулировки в поперечном направлении.
9. Выполните кошение на небольшом участке и оцените результаты. При необходимости выполните регулировку.

### Регулировка режущей деки в продольном направлении

Режущая дека должна быть выровнена в поперечном направлении, прежде чем выполнять регулировку в продольном направлении. См. раздел *Регулировка режущей деки в поперечном направлении на стр. 200*.

- Проверьте давление во всех 4 шинах. См. раздел *Давление в шинах на стр. 198*.
- Припаркуйте изделие на ровной поверхности.
- Установите режущую деку в самое верхнее положение.

4. Измерьте расстояние от нижнего края режущей деки до земли сзади (А) и спереди (В). Расстояние спереди должно быть на 5–10 мм меньше, чем сзади.

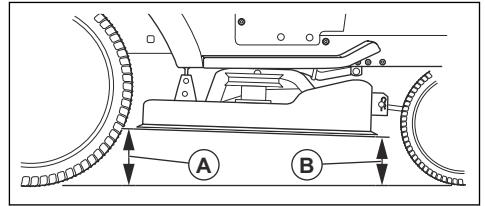

**ПРЕДУПРЕЖДЕНИЕ:** Ножи режущей деки острые и могут стать причиной травмы. Используйте защитные перчатки.

5. Если необходимо выполнить регулировку спереди, ослабьте контргайку и поверните гайку на передней тяге.

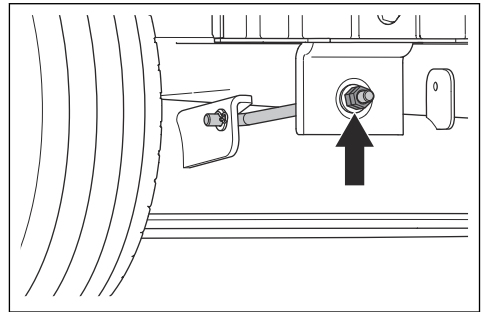

**Примечание:** Передняя тяга расположена в передней части изделия, за глушителем.

- Поворачивайте гайку против часовой стрелки, чтобы опустить переднюю часть режущей деки.
- Поворачивайте гайку по часовой стрелке, чтобы поднять режущую деку.
- Затяните контргайку после завершения регулировки спереди.

### Проверка ножей



**ВНИМАНИЕ:** Поврежденные или неправильно сбалансированные ножи могут стать причиной повреждения изделия. Замените поврежденные ножи. Если ножи затупились, обратитесь в сервисный центр Husqvarna для их заточки и балансировки.

- Снимите режущую деку. См. раздел *Снятие и установка режущей деки на стр. 198*.

- Осмотрите ножи на наличие повреждений и проверьте необходимость их заточки.

### Замена ножей

- Снимите режущую деку. См. раздел *Снятие и установка режущей деки на стр. 198*.
- Заблокируйте ножи деревянным бруском.

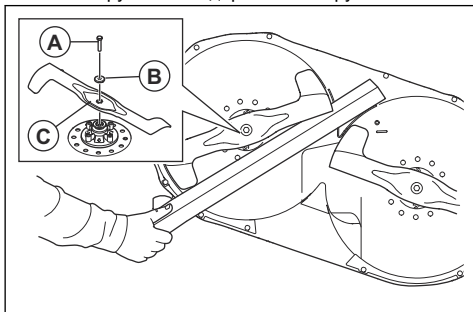

- Снимите болт (A), шайбу (B) и нож (C).
- Установите новый левый нож с левой стороны, а новый правый — с правой. На левом ноже имеется надпись "Left" (левый), на правом — "Right" (правый).

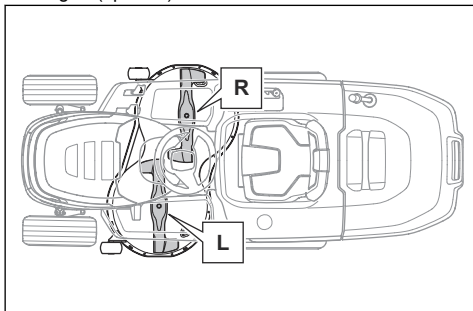

**ВНИМАНИЕ:** Ножи имеют разное направление вращения. Правый нож должен быть установлен с правой стороны, а левый — с левой.



### ПРЕДУПРЕЖДЕНИЕ:

Использование ножа неподходящего типа может привести к выбрасыванию предметов из режущей деки и, как следствие, серьезным травмам. Используйте только ножи, указанные в разделе *Технические данные на стр. 210*.

- Убедитесь, что загнутые концы ножей направлены в сторону режущей деки.
- Затяните болты моментом 58.5–69.5 Н·м.

### Замена ремня режущей деки

- Снимите режущую деку. См. раздел *Снятие и установка режущей деки на стр. 198*.
- Удалите грязь и траву вокруг корпусов подшипников, шкивов ножей и с верхней поверхности режущей деки.
- Снимите гайку (A), шайбу (B), болт (C) и правый промежуточный шкив (D).

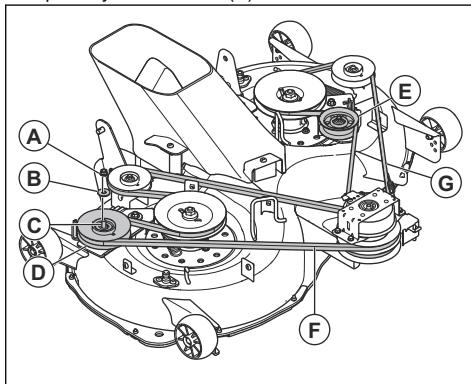

- Снимите гайку, шайбу, болт и левый промежуточный шкив (E).
- Снимите правый ремень режущей деки (F) и левый ремень режущей деки (G) со шкивов ножей на режущей деке.
- Установка новых ремней режущей деки выполняется в обратной последовательности.
  - Убедитесь, что ремни режущей деки правильно расположены на всех шкивах ремней.

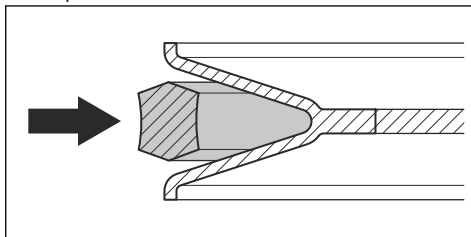

**ВНИМАНИЕ:** Не допускайте перекручивания ремней режущей деки. См. наклейку со схемой прокладки ремня на режущей деке.

### Регулировка ограничительных колесиков

Ограничительные колесики удерживают режущую деку в нужном положении и предотвращают соскабливание грунта практически на любом рельефе. Ограничительные колесики отрегулированы надлежащим образом, если они

находятся у самого грунта, когда режущая дека установлена на необходимую высоту кошения.

1. Разместите изделие на ровной поверхности и остановите двигатель.
2. Установите режущую дека на необходимую высоту кошения. См. раздел *Регулировка высоты кошения на стр. 186*.
3. Снимите гайку (А), болт (В), шайбу (С), ограничительное колесико (D) и втулку (E).

4. Установите ограничительное колесико, втулку, болт, шайбу и гайку в 1 из 3 отверстий.
5. Выполните эту процедуру регулировки для всех ограничительных колесиков.

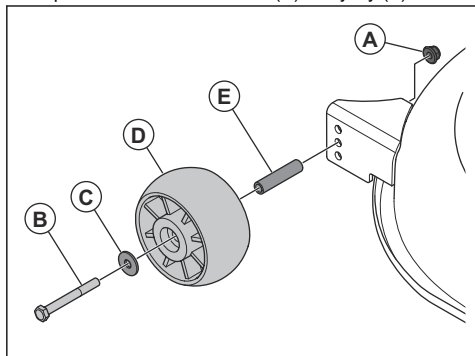

---

## Поиск и устранение неисправностей

---

### Таблица процедур по поиску и устранению неисправностей

Если вы не нашли решение своей проблемы в данном руководстве по эксплуатации, обратитесь в сервисный центр Husqvarna.

<b>Проблема</b>	<b>Причина</b>	<b>Действие</b>
Стартер не проворачивает двигатель.	Не включен стояночный тормоз.	Включите стояночный тормоз. См. раздел <i>Включение и выключение стояночного тормоза на стр. 186.</i>
	Режущая дека включена.	Отключите режущую дека. См. раздел <i>Включение и выключение режущей деки на стр. 186.</i>
	Перегорел главный предохранитель.	Замените главный предохранитель. См. раздел <i>Замена главного предохранителя на стр. 196.</i>
	Неисправен замок зажигания.	Обратитесь в сервисный центр Husqvarna.
	Ненадлежащее соединение между кабелем и аккумулятором.	Убедитесь, что аккумулятор подсоединен правильно. См. раздел <i>Подключение аккумулятора на стр. 182.</i>
	Слишком низкий заряд аккумулятора.	Зарядите аккумулятор. См. раздел <i>Зарядка аккумулятора на стр. 197.</i>
	Поврежден стартер.	Обратитесь в сервисный центр Husqvarna.
Двигатель не запускается, когда стартер проворачивает двигатель.	В топливном баке нет топлива.	Заполните топливный бак топливом. См. раздел <i>Заправка топливом на стр. 184.</i>
	Свеча зажигания повреждена.	Проверьте свечи зажигания. При необходимости замените свечи зажигания. См. раздел <i>Проверка и замена свечи зажигания на стр. 194.</i>
	Кабель зажигания поврежден.	Обратитесь в сервисный центр Husqvarna.
	Грязь в карбюраторе или топливном проводе.	Обратитесь в сервисный центр Husqvarna.
	Засорен топливный фильтр.	Замените топливный фильтр. См. раздел <i>Замена топливного фильтра на стр. 193.</i>

Проблема	Причина	Действие
Двигатель работает рывками.	Свеча зажигания повреждена.	Проверьте свечи зажигания. При необходимости замените свечи зажигания. См. раздел <i>Проверка и замена свечи зажигания на стр. 194.</i>
	Неправильно отрегулирован карбюратор.	Обратитесь в сервисный центр Husqvarna.
	Засорен воздушный фильтр.	Очистите или замените воздушный фильтр. См. раздел <i>Очистка и замена воздушного фильтра на стр. 193.</i>
	Засорен сапун топливного бака.	Обратитесь в сервисный центр Husqvarna.
	Грязь в карбюраторе или топливopроводе.	Обратитесь в сервисный центр Husqvarna.
	Засорен топливный фильтр.	Замените топливный фильтр. См. раздел <i>Замена топливного фильтра на стр. 193.</i>
Двигатель не развивает мощность.	Засорен воздушный фильтр.	Очистите или замените воздушный фильтр. См. раздел <i>Очистка и замена воздушного фильтра на стр. 193.</i>
	Свеча зажигания повреждена.	Проверьте свечи зажигания. При необходимости замените свечи зажигания. См. раздел <i>Проверка и замена свечи зажигания на стр. 194.</i>
	Грязь в карбюраторе или топливopроводе.	Обратитесь в сервисный центр Husqvarna.
	Неправильно отрегулирован трос дросселя.	Обратитесь в сервисный центр Husqvarna.
При попытке начать движение задним ходом двигатель останавливается.	Система работы при движении задним ходом (ROS) не включена.	Включите систему работы при движении задним ходом (ROS). См. раздел <i>Использование системы работы при движении задним ходом (ROS) на стр. 187.</i>
Недостаточная мощность трансмиссии.	Засорен воздухозаборник трансмиссии или охлаждающие ребра.	Обратитесь в сервисный центр Husqvarna.
	Поврежден вентилятор трансмиссии.	Обратитесь в сервисный центр Husqvarna.
	В трансмиссии отсутствует масло или уровень масла слишком низкий.	Обратитесь в сервисный центр Husqvarna.
	Система привода отключена.	Включите систему привода. См. раздел <i>Включение и выключение системы привода на стр. 185.</i>

<b>Проблема</b>	<b>Причина</b>	<b>Действие</b>
Аккумулятор не заряжается.	Аккумулятор поврежден.	Замените аккумулятор. См. раздел <i>Замена аккумулятора на стр. 197.</i>
	Ненадлежащее соединение клемм аккумулятора.	Убедитесь, что аккумулятор подсоединен правильно. См. раздел <i>Подключение аккумулятора на стр. 182.</i>
Изделие вибрирует.	Ножи ослаблены.	Затяните ножи. См. раздел <i>Замена ножей на стр. 202.</i>
	Ножи установлены неправильно.	Убедитесь, что ножи установлены правильно. См. раздел <i>Замена ножей на стр. 202.</i>
	Разбалансировка ножей.	Проверьте ножи на наличие износа и повреждений. См. раздел <i>Проверка ножей на стр. 201.</i>
	Двигатель ослаблен.	Обратитесь в сервисный центр Husqvarna.
	Шкивы ремней перекошены или ослаблены.	Обратитесь в сервисный центр Husqvarna.

Проблема	Причина	Действие
Неудовлетворительные результаты кошения.	Ножи затупились.	Проверьте ножи на наличие износа и повреждений. См. раздел <i>Проверка ножей на стр. 201.</i>
	Ножи установлены неправильно.	Убедитесь, что ножи установлены правильно. См. раздел <i>Замена ножей на стр. 202.</i>
	Длинная или мокрая трава.	См. раздел <i>Достижение оптимальных результатов кошения на стр. 187.</i>
	Режущая дека не выровнена.	Отрегулируйте параллельность режущей деки. См. раздел <i>Регулировка параллельности режущей деки на стр. 200.</i>
	Засорение режущей деки травой.	Очистите режущую дека. См. раздел <i>Очистка изделия на стр. 191.</i>
	Засорение центрального желоба травой.	Удалите скопившуюся траву из центрального желоба.
	Засорены вентиляционные отверстия в режущей деке.	Очистите режущую дека. См. раздел <i>Очистка изделия на стр. 191.</i>
	Грязь вокруг шкивов ножей.	Очистите режущую дека. См. раздел <i>Очистка изделия на стр. 191.</i>
	Разное давление в шинах с правой и левой стороны.	Проверьте давление во всех 4 шинах. См. раздел <i>Давление в шинах на стр. 198.</i>
	Эксплуатация изделия на слишком высокой скорости.	См. раздел <i>Достижение оптимальных результатов кошения на стр. 187.</i>
	Слишком низкая частота вращения двигателя.	См. раздел <i>Достижение оптимальных результатов кошения на стр. 187.</i>
	Ремень режущей деки проскальзывает.	Обратитесь в сервисный центр Husqvarna.
	Ремень режущей деки изношен или поврежден.	Замените ремень режущей деки. См. раздел <i>Замена ремня режущей деки на стр. 202</i> или <i>Замена ремня режущей деки на стр. 202.</i>
Режущая дека не запускается, когда кнопка MOM нажата.	Травосборник или другая принадлежность не установлены на механизм выброса травы (если применимо). Установите травосборник или другое дополнительное оборудование на механизм выброса травы. См. раздел <i>Установка и снятие травосборника на стр. 182</i> (если применимо).	

# Транспортировка, хранение и утилизация

## Транспортировка

- При погрузке изделия на транспортное средство или прицеп и выгрузке используйте полноразмерную рампу.
- Изделие имеет большой вес и может привести к сдавливанию конечностей. Соблюдайте особую осторожность при погрузке изделия на транспортное средство/прицеп и его выгрузке.
- Не поднимайте изделие. Точки крепления не являются одобренными точками подъема, их разрешено использовать только для крепления изделия в прицепе.
- Для транспортировки изделия используйте прицеп соответствующей грузоподъемности.
- Перед транспортировкой изделия в прицепе или по дороге изучите местные правила дорожного движения.
- Чтобы облегчить погрузку изделия на прицеп, установите режущую деку в самое высокое положение.

## Безопасное крепление изделия для транспортировки



**ПРЕДУПРЕЖДЕНИЕ:** Перед креплением изделия внимательно изучите главу о безопасности. См. раздел *Безопасность на стр. 172.*



**ПРЕДУПРЕЖДЕНИЕ:** Стояночного тормоза недостаточно для фиксации изделия на время его транспортировки. Прочно закрепите изделие в грузовом отсеке.

Оборудование: 2 одобренных стропа и 4 противооткатных упора.

1. Припаркуйте изделие в центре грузового отсека.

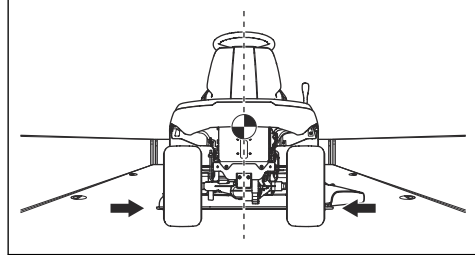

**ВНИМАНИЕ:** При транспортировке в крытых транспортных средствах дайте

изделию остыть, прежде чем помещать изделие под крышу.

2. Убедитесь, что центр тяжести изделия находится выше колесной оси транспортного средства. Если для транспортировки используется прицеп, убедитесь, что к тягово-сцепному устройству прикладывается необходимое вертикальное усилие.

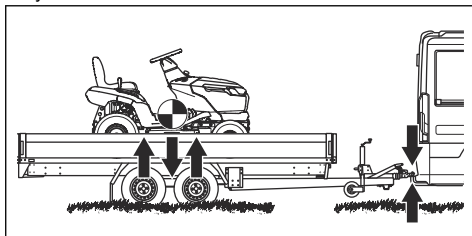

3. Включите стояночный тормоз.
4. Уберите все незакрепленные предметы.
5. Прикрепите первый строп к тягово-сцепному устройству.

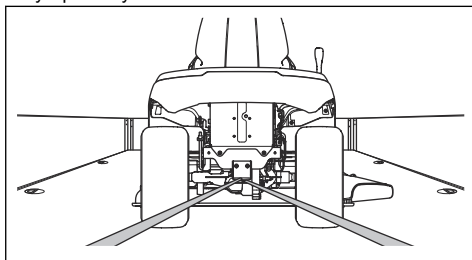

6. Затяните строп назад, чтобы закрепить изделие в грузовом отсеке.
7. Протяните второй строп вокруг передней оси.

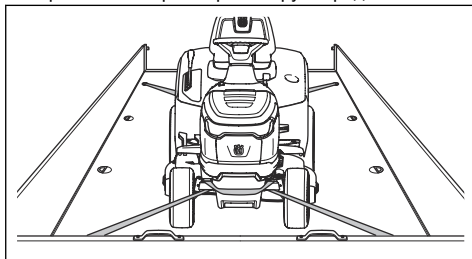

8. Прикрепите строп к грузовому отсеку.
9. Затяните строп в направлении передней части грузового отсека, чтобы закрепить изделие в грузовом отсеке.

## 10. Установите упоры спереди и сзади задних колес.

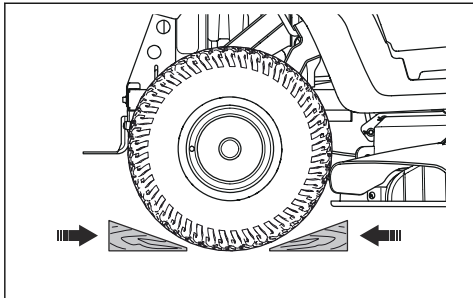

Дайте изделию остыть перед помещением его на хранение.

## Хранение

Подготовьте изделие к хранению в конце сезона, а также перед помещением на хранение на срок более 30 дней. Если хранить топливо в топливном баке в течение 30 дней и более, липкие частицы могут образовать засор в карбюраторе. Это отрицательно скажется на работе двигателя.

Для предотвращения образования липких частиц во время хранения добавляйте стабилизатор. Если используется алкилатный бензин, применять стабилизатор не требуется. При использовании обычного бензина запрещается переходить на алкилатный бензин. Это может привести к затвердеванию чувствительных резиновых компонентов изделия. Добавляйте стабилизатор в топливо, находящееся в топливном баке или в емкости для хранения. Строго соблюдайте пропорции смешиваемых компонентов, указанные производителем. После добавления стабилизатора запустите двигатель не менее чем на 10 минут, чтобы стабилизатор попал в карбюратор.



### ПРЕДУПРЕЖДЕНИЕ:

Запрещается хранить изделие с топливом в топливном баке в помещениях или в местах с недостаточной вентиляцией воздуха. Существует риск возгорания, если испарения топлива окажутся вблизи открытого пламени, искр или запального факела газовых котлов, водонагревателей, сушилок для одежды и т. д.



### ПРЕДУПРЕЖДЕНИЕ:

Чтобы снизить риск возгорания, очистите изделие от травы, листьев и других легковоспламеняющихся материалов.

- Очистите изделие, см. *Очистка изделия на стр. 197*. Устраните повреждения лакокрасочного покрытия, чтобы предотвратить образование ржавчины.
- Проверьте изделие на наличие изношенных или поврежденных деталей и затяните ослабленные винты и гайки.
- Извлеките аккумулятор. Очистите, зарядите и поместите аккумулятор на хранение в прохладное место.
- Замените моторное масло и утилизируйте отработанное масло.
- Опустошите топливный бак. Запустите двигатель и дайте ему поработать, пока в карбюраторе не останется топлива.



**ВНИМАНИЕ:** Не опорожняйте топливный бак и карбюратор, если в топливо добавлен стабилизатор.

- Закройте отсечной топливный клапан.
- Снимите свечи зажигания и залейте в каждый цилиндр примерно столовую ложку моторного масла. Вручную поверните вал двигателя, чтобы распределить масло, и заверните свечи зажигания обратно.
- Заполните смазкой все пресс-масленки, смажьте соединения и оси.
- Храните изделие в чистом сухом месте и накрывайте его для дополнительной защиты.
- Чехол для защиты изделия во время хранения или транспортировки можно приобрести у дилера.

## Утилизация

- Химические вещества могут представлять опасность, поэтому их нельзя сливать на землю. Всегда утилизируйте отработанные химические вещества в сервисном центре или в специально предназначенном месте.
- Когда срок службы изделия подойдет к концу, верните его дилеру или в специальный центр утилизации.
- Масло, масляные фильтры, топливо и аккумулятор могут оказывать негативное воздействие на окружающую среду. Соблюдайте местное законодательство и действующие нормативы в области переработки.
- Запрещается утилизировать аккумулятор как бытовые отходы.
- Отправьте аккумулятор в сервисный центр Husqvarna или утилизируйте его в специальном центре по утилизации аккумуляторов.

## Технические данные

<b>ТС 220TD</b>	
<b>Размеры</b>	
Ширина без режущей деки, мм	971
Ширина с режущей декой, мм	1140
Высота, мм	1124
Длина, без учета травосборника, мм	2029
Длина, с учетом травосборника, мм	2714
Вес с режущей декой с пустыми баками, кг	282
Емкость травосборника, л	350
Колесная база, мм	1250
Ширина колеи, спереди, мм	756
Ширина колеи, сзади, мм	717
Давление в шинах, передние, кПа / бар / фунт/кв. дюйм	150 / 1,5 / 21,8
Давление в шинах, задние, кПа / бар / фунт/кв. дюйм	100 / 1,0 / 14,5
Передние шины	15×6-6
Задние шины	20×10-8
Макс. уклон, градусы (°)	10
Макс. вес буксируемого оборудования, при уклоне 10°, кг	110
Макс. допустимая вертикальная нагрузка на тягово-сцепное устройство, Н / кг	520 / 52
Макс. допустимая горизонтальная нагрузка на тягово-сцепное устройство, Н / кг	600 / 60
<b>Двигатель</b>	
Марка / модель	Husqvarna / HV 708AE
Номинальная мощность двигателя, кВт <sup>21</sup>	14,4
Рабочий объем, см <sup>3</sup>	708
Макс. частота вращения двигателя, об/мин	3100 ± 100
Макс. скорость переднего хода, км/ч	10
Макс. скорость заднего хода, км/ч	6

<sup>21</sup> Указанная номинальная мощность двигателя — это средняя полезная мощность типичного серийного двигателя при указанной частоте вращения (об/мин) для определенной модели двигателя, измеренная в соответствии со стандартом SAE J1349/ISO1585. Показатели двигателей массового производства могут отличаться от этого значения. Фактическая выходная мощность двигателя, установленного на определенном изделии, зависит от рабочей скорости, условий окружающей среды и других параметров.

<b>TC 220TD</b>	
Топливо, бесвинцовое, максимальное содержание этанола/минимальное октановое число	E10/92
Объем топливного бака, л	13
Масло <sup>22</sup>	Husqvarna SAE 30, Husqvarna SAE 5W-30 Synthetic, Husqvarna SAE 10W-40
Объем масла, с учетом масляного фильтра, л	2,4
Объем масла, без учета масляного фильтра, л	2,3
Стартер	Электрическая система запуска, 12 В
<b>Трансмиссия</b>	
Марка / модель	Tuff Torq / K46EP
Объем масла, л	2,2
<b>Электрическая система</b>	
Тип	12 В, с отрицательным заземлением
Аккумулятор	12 В, 24 А·ч
Главный предохранитель, А	20
Свеча зажигания	HQT-7/HQT-12
Зазор между электродами, мм / дюйм	0,6–0,8 / 0,024–0,032
Тип лампы	12 В, 10, 19 Вт
<b>Режущая дека</b>	
Ширина кошения, мм	1080
Высота кошения, 10 положений, мм	25–105
<b>Ножи</b>	
Длина ножа, мм	554
Артикул левого ножа	531 14 83-01
Артикул правого ножа	531 14 83-04
Артикул комплекта для мульчирования (дополнительное оборудование) <sup>23</sup>	546 51 50-01
Артикул левого ножа для мульчирования (дополнительное оборудование) <sup>24</sup>	531 14 82-99

<sup>22</sup> Используйте моторное масло качества API SJ или выше. Если при температуре ниже +5 °C используется масло SAE-30, существует риск того, что смазка двигателя будет недостаточной. Это может привести к повреждению двигателя. Информация о масле, подходящем для использования при низких температурах, приведена в разделе *Замена моторного масла на стр. 195*. Изучите таблицу вязкости и выберите оптимальное значение в соответствии с ожидаемой температурой окружающей среды.

<sup>23</sup> В комплект для мульчирования входят ножи, пробка для мульчирования и детали для сборки.

<sup>24</sup> Используйте нож только с полным комплектом для мульчирования 546 51 50-01.

<b>TC 220TD</b>	
Артикул правого ножа для мульчирования (дополнительное оборудование) <sup>25</sup>	531 14 83-02



**ПРЕДУПРЕЖДЕНИЕ:** Используйте только режущие деки, указанные в данном руководстве. Использование режущей деки, не предназначенной для данного изделия, может привести к отбрасыванию предметов с большой скоростью и, как следствие, серьезным травмам.

<b>Контрольные точки</b>	
Параллельность режущей деки при высоте кошения в положении 1	5–10 мм / 0,197–0,394 дюйма
Контроль высоты кошения в положении 1	25 ± 2 мм / 0,98 ± 0,079 дюйма

## Сервисное обслуживание

Проводите ежегодную проверку изделия в авторизованном сервисном центре, чтобы убедиться, что изделие функционирует безопасно и готово к работе в высокий сезон. Оптимальное время для технического обслуживания или ремонта изделия — низкий сезон.

При отправке заказа на запасные части укажите год приобретения изделия, модель, тип и серийный номер.

Используйте только оригинальные запасные части.

<sup>25</sup> Используйте нож только с полным комплектом для мульчирования 546 51 50-01.

## 목차

서문.....	213	고장 수리.....	243
안전성.....	217	운송, 보관 및 폐기.....	246
조립.....	223	기술 정보.....	248
작동.....	226	서비스.....	250
유지 보수.....	231		

## 서문

### 배달 전 검사 및 제품 번호

**주:** 이 제품에 대한 배달 전 검사가 완료되었습니다. 대리점에서 배달 전 검사 문서의 서명된 사본을 받았는지 확인하십시오.

Husqvarna 서비스 대리점 연락처 정보:	
이 사용자 설명서는 제품 번호/일련 번호가 다음과 같은 제품에 속합니다.	
/	
모터:	
트랜스미션:	

### 제품 설명

이 제품은 절단 데크가 전방 액셀과 후방 액셀 사이에 설치된 잔디 트랙터입니다. 휘발유를 사용하는 4행정 엔진을 채용합니다.

### 고유 용도

이 제품은 개인 정원의 잔디를 깎는 용도로만 사용되며, 경사로의 각도가 10°도를 초과하지 않는 개인 정원 경사로에 사용할 수 있습니다. 공원, 운동장, 밭이나 숲에서 사용하기에는 적합하지 않습니다. 다른 작업에 제품을 사용하려면 옵션 액세서리를 부착하십시오. 이 제품에는 제조업체가 승인한 부품만 사용하십시오. 자세한 내용은 Husqvarna 서비스 대리점에 문의하십시오.

제품을 다른 용도로 사용하는 것은 잘못된 사용법입니다. 이 경우 보증이 무효화되고 제조업체 측에서 타사 사용자에게 대한 손해 책임을 거절할 수 있습니다.

잔디 깎기 기계의 작동에 대해서는 현지 지침을 참조하십시오.

### 제품 보증

새 제품에 대한 보험에 가입되어 있는지 확인하십시오. 확실하지 않은 경우 보험 회사에 문의하십시오. 제3자, 화재, 손상, 도난 및 책임을 포함하는 종합 보험에 가입하는 것을 권장합니다.

## 제품 개요

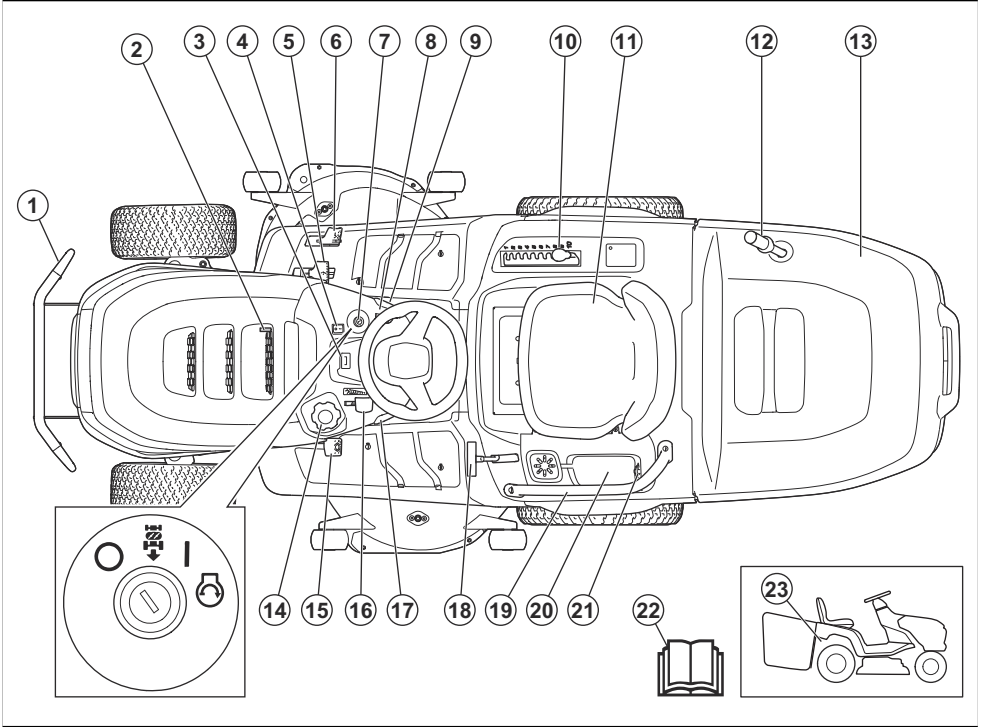

1. 전면 범퍼
2. 오일 배출 플러그
3. 시간계
4. 조명 스위치
5. 전진 페달
6. 후진 페달
7. 점화 잠금장치
8. PTO 버튼
9. 파킹 브레이크 잠금장치
10. 절단 높이 레버
11. 스캔 가능 코드가 있는 형식판(시트 아래)
12. 풀밭이 통 핸들
13. 풀밭이 통
14. 연료 탱크 캡
15. 파킹 브레이크 페달
16. 스로틀 제어 장치
17. 정속 제어
18. 풀밭이 통용 잠금 레버
19. 핸들
20. 보관함 및 배터리 커버
21. 전원 콘센트, 12V
22. 사용자 설명서

23. 구동 시스템을 체결하거나 분리하는 레버

## Husqvarna Connect

사용자 설명서 및 제품에 대한 자세한 내용은 Husqvarna Connect 앱에서 확인할 수 있습니다. Husqvarna Connect는 모바일 장치를 무료 앱입니다. *Husqvarna Connect 사용 시작 방법 페이지의 226*을(를) 참조하십시오.

## 작업자 위치 제어(OPC)

작업자가 좌석에서 일어나면 OPC가 작동합니다. 파킹 브레이크가 걸리지 않으면 엔진이 정지합니다. 날이 체결되어 있으면 날이 멈춥니다. *작동 조건 페이지의 220*을(를) 참조하십시오.

## 풀밭이 통 위치 제어

이 제품에는 풀밭이 통 또는 기타 액세서리가 설치될 때 작동하는 풀밭이 통 위치 제어 기능이 있습니다. 풀밭이 통 또는 기타 액세서리를 제거하면 날이 정지합니다. *작동 조건 페이지의 220*을(를) 참조하십시오.

## 전조등

제품에는 작업 조명과 방향등이 있습니다. 조명 스위치를 방향등의 경우 (A) 위치로, 작업 조명의 경우 (B) 위치로

누릅니다. 전조등을 끄려면 조명 스위치를 (C) 위치로 누릅니다.

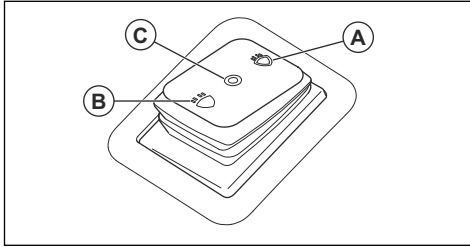

## 제품의 기호



경고: 본 제품은 위험할 수 있고 작업자 또는 다른 사람에게 심각한 부상이나 사망을 초래할 수 있습니다. 제품을 조심해서 올바르게 사용하십시오.



본 제품을 사용하기 전에 사용자 설명서를 주의 깊게 읽고, 반드시 지시사항을 이해하도록 하십시오.



빠름



느림



구동 시스템을 체결합니다.



구동 시스템을 분리합니다.



엔진 꺼짐



엔진 켜짐



엔진 시동



파킹 브레이크 페달



Cutting height(절단 높이)



역방향 작동 시스템(ROS)



후진



전진



정속 제어



상향등



작업 조명



전조등 끄기



풀발이 통 잠김



풀발이 통 잠금 해제됨



연료



최대 에탄올 10%



엔진 오일



청각 보호 장구.



날이 풀려 있습니다.



날이 체결되었습니다.



신체 부위를 회전하는 부품에 닿지 않게 하십시오.



신체 부위를 회전하는 날에 닿지 않게 하십시오.



튀겨 나오거나 스쳐 날아가는 물체를 주의 하십시오.



경사면을 가로질러 잔디를 자르지 마십시오. 10°보다 경사진 지면의 잔디를 자르지 마십시오.



전복 위험



제품을 후진하기 전과 후진하는 동안 뒤를 살펴보십시오.



절대 제품 또는 장비에 승객을 태우지 마십시오.



행인들이 가까이 오지 못하도록 합니다.



발 디딤 금지



제품에서 유지 보수 작업을 수행하기 전에 스파크 플러그 캡을 분리하십시오.



토우바에 허용되는 최대 수직 하중은 기술 정보 페이지의 248 및 라벨에 명시되어 있습니다.



토우바에 허용되는 최대 수평 하중은 기술 정보 페이지의 248 및 라벨에 명시되어 있습니다.



유럽 및 UK 지침 및 규정과 뉴사우스웨일스 규정인 "2017 환경 운영 보호(소음 관리) 규정"에 따른 환경에 대한 소음 배출 라벨 제품의 보장 소음 출력 수준은 기술 정보 페이지의 248 및 라벨에 지정되어 있습니다.



스캔 가능 코드



파킹 브레이크를 작동했다가 해제하십시오.

주: 제품에 있는 기타 기호/그림은 시장별 법적 요구 사항을 나타냅니다.

## 제품의 라벨



위험 - 손과 발을 멀리하십시오.

## 시간계

시간계는 엔진이 작동한 시간을 나타냅니다. 시간계 위치는 *제품 개요 페이지의 214*의 내용을 참조하십시오.

## 제품 손상

다음과 같은 경우 당사는 제품의 손해에 대해 책임을 지지 않습니다.

- 제품이 올바르게 수리된 경우
- 제품이 제조업체에서 제공하지 않았거나 승인하지 않은 부품으로 수리된 경우
- 제품에 제조업체에서 제공하지 않았거나 승인하지 않은 액세서리가 있는 경우
- 제품이 인가된 서비스 센터 또는 인가된 기관에서 수리되지 않은 경우

## 지원

제품에 대한 지원을 받으려면 의 지원 섹션으로 이동하여 지침, 문제 해결 가이드에 액세스하거나 Husqvarna 셀프 서비스 및 제품 지원을 이용하십시오(해당 시장에서 이용 가능한 경우). 제품에 대한 지원은 Husqvarna 서비스 대리점에 문의하십시오.

# 안전성

## 안전 정의

설명서에서 특히 중요한 부분을 가리킬 때 경고, 주의 및 주가 사용됩니다.



**경고:** 설명서의 지시사항을 준수하지 않을 경우 작업자나 옆에 있던 사람이 부상을 입거나 사망할 위험이 있을 때 사용됩니다.



**주의:** 설명서의 지시사항을 준수하지 않을 경우 제품, 다른 재료 또는 인접한 지역에서 피해가 발생할 위험이 있을 때 사용됩니다.

**주:** 주어진 상황에 대한 정보를 추가로 제공할 때 사용됩니다.

## 일반 안전 지침



**경고:** 이 제품은 손과 발을 절단하고 물체를 갑자기 튕겨 나가게 할 수 있습니다. 안전 지침을 따르지 않으면 심각한 부상 또는 사망 사고가 발생할 수 있습니다.



**경고:** 절단 장비가 손상된 제품은 절대로 사용하지 마십시오. 손상된 절단 장비는 물체를 튕겨 나가게 하여 중상을 입거나 사망에 이를 수 있습니다. 손상된 날은 즉시 교체하십시오.



**경고:** 본 제품은 작동 중 전자기장을 발생시킵니다. 상황에 따라 전자기장이 능동적 또는 수동적 의료 삽입물에 간섭할 수 있습니다.



**경고:** 제품을 사용하기 전에 다음 경고 지침을 읽으십시오.

- 책임감이 있고 올바른 교육을 받았으며 지침을 숙지하고 신체적 능력이 있는 작동자만 제품을 작동할 수 있도록 하십시오.
- 완전히 필요한 경우가 아니면 후진으로 작동하지 마십시오. 후진하기 전과 후진하는 동안 항상 아래쪽과 뒤를 살펴보십시오. 크고 작은 장애물을 조심하십시오.
- 항상 조심하며 상식에 근거해 판단하십시오. 자신의 능력 밖이라고 판단되는 상황은 피하도록 하십시오. 사용자 설명서를 읽은 후 작동 절차가 불확실한 경우 계속하기 전에 전문가와 상의하십시오.
- 제품을 시작하기 전에 사용자 설명서와 제품의 지침을 주의 깊게 읽고 이해하고 준수하십시오.
- 제품 및 해당 제어 장치를 안전하게 사용하는 방법과 제품을 빠르게 정지하는 방법을 익히십시오.
- 안전 그림을 인식하는 방법을 배웁니다.
- 표시와 스티커를 명확하게 읽을 수 있도록 제품을 깨끗하게 유지하십시오.
- 제품을 작동하기 전에 그리고 제품을 보관하기 전에 제품의 연료 또는 오일 누출을 청소하십시오.
- 인명이나 재산상 발생할 수 있는 사고에 대한 책임이 작업자에게 있음을 기억하십시오.
- 회전하는 부품 근처에 손이나 발을 두지 마십시오.
- 제품 아래에 손이나 발을 두지 마십시오.
- 항상 배출구에서 거리를 두십시오.

- 배출된 물질이 다른 사람이나 동물에게 닿지 않도록 주의하십시오.
- 배출된 물질이 벽이나 기타 단단한 표면에 부딪히지 않도록 하십시오. 배출된 물질이 튕겨 나갈 수 있습니다.
- 자갈 표면에서 제품을 작동할 때는 항상 날을 멈추십시오.
- 풀밭이 툭, 배출구 또는 기타 안전장치가 없거나 결함이 있는 경우 절단 데크를 작동하지 마십시오.
- 잔디를 깎지 않을 때는 항상 날을 분리하십시오.
- 잔디나 기타 원치 않는 물질이 엔진의 뜨거운 배기관 또는 뜨거운 부품에 닿지 않도록 하십시오.
- 절단 데크로 쌓일 수 있는 나뭇잎이나 기타 원치 않는 재료를 깎지 마십시오.
- 사람을 태우지 마십시오. 이 제품은 한 사람만 사용할 수 있습니다.

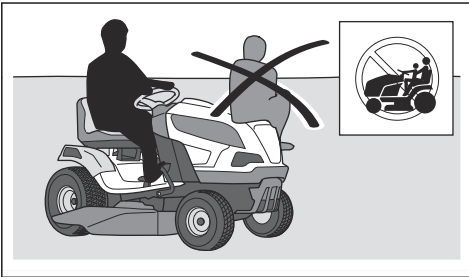

- 엔진이 켜진 상태에서 제품을 감독하지 않은 상태로 방치하지 마십시오. 제품을 두고 자리를 비우기 전에는 항상 날을 정지하고 파킹 브레이크를 작동한 다음 엔진을 정지하고 점화 키를 분리하십시오.
- 낮 또는 빛이 잘 드는 상태에서만 제품을 사용합니다. 바닥에 구멍이 있거나 기타 불규칙한 부분이 있는 곳으로부터 안전한 거리를 유지하십시오. 다른 가능한 위험이 있는지 살펴보십시오.
- 안개, 비, 습한 곳, 젖은 곳, 강풍, 강추위, 번개 위험 등 악천후에서는 제품을 사용하지 마십시오.
- 돌과 기타 고정 물체를 찾아 표시하여 충돌을 방지하십시오.
- 날 안에 끼여 튕겨 나올 수 있는 돌, 장난감, 전선 등과 같은 물체는 작업 구역에서 제거하십시오.

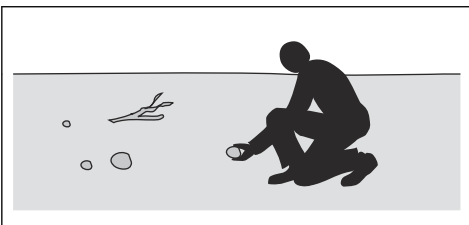

- 어린이나 제품 작동 승인을 받지 않은 다른 사람이 제품을 사용하거나 정비하지 못하게 하십시오. 현지 법에 따라 사용자의 연령이 규정될 수 있습니다.
- 엔진을 시동하거나, 구동을 계속하거나, 제품을 이동하기 시작할 때 제품 주변에 다른 사람이 없는지 확인

- 하십시오. 사람이 작업 구역에 들어오면 제품 사용을 중지하십시오.
- 도로 근처에서 잔디를 깎거나 도로를 가로질러 이동할 때는 교통 상황을 주시하십시오.
- 피로한 상태, 알코올 및 마약, 약물 또는 기타 시력, 주의력, 협응 능력 및 판단력에 부정적 영향을 미칠 수 있는 물질의 영향을 받는 상태에서는 절대 이 제품을 사용해서는 안 됩니다.
- 트레일러나 트럭에 제품을 올려놓거나 트레일러 또는 트럭에서 제품을 내릴 때는 주의하십시오.
- 항상 엔진을 정지한 상태로 평평한 표면에 제품을 주차하십시오.
- 제품을 청소하거나 유지 보수하기 전에 엔진을 정지하고 모든 부품이 정지되었는지 확인하십시오.
- 풀밭이 툭을 제거하거나 배출구의 막힘을 제거하기 전에 엔진을 정지하고 모든 부품이 정지했는지 확인하십시오.
- 제품을 보관하기 전에 식히십시오.

## 아동에 관한 안전 지침



**경고:** 제품을 사용하기 전에 다음 경고 지침을 읽으십시오.

- 제품 주변에 어린이가 있는지 주의하지 않으면 심각한 사고가 발생할 수 있습니다. 어린이는 제품과 잔디를 깎는 일에 흥미를 느낄 수 있습니다. 어린이는 계속 같은 자리에 머물지 않을 가능성이 매우 높습니다.
- 잔디를 깎는 구역에 어린이가 접근하지 못하도록 하십시오. 작업자가 아닌 다른 성인이 어린이를 책임져야 합니다.
- 작업 구역에 어린이가 들어오면 제품을 멈추고 주의하십시오. 시야를 방해할 수 있는 모서리, 덩굴, 나무 등과 같은 물체 근처에서는 특히 주의해야 합니다.
- 제품을 후진하기 전과 후진하는 동안에는 제품 주변에 어린이가 없는지 뒤를 살펴보고 아래를 내려다보십시오.
- 어린이를 태우지 마십시오. 어린이가 떨어지거나 심각한 부상을 입거나 제품의 안전한 조작을 방해할 수 있습니다.
- 어린이가 제품을 조작하지 못하도록 하십시오.
- 칼날이 꺼진 상태에서도 절대로 어린이가 동승하지 않도록 하십시오. 어린이가 떨어지거나 심각한 부상을 입거나 제품의 안전한 조작을 방해할 수 있습니다. 이전에 제품을 타본 적이 있는 어린이는 제품에 다시 타기 위해 잔디 작업 구역에 갑자기 나타날 수 있으며 제품에 치일 수 있습니다.

## 작동에 대한 안전 지침



**경고:** 작동 도중이나 작동 직후에 엔진 또는 배기 시스템을 만지지 마십시오. 엔진과 배기 시스템은 작동 중에 매우 뜨거워집니다. 화상, 화재 및 재산 또는 인접 지역의 손상 위험이 있습니다. 제품을 작동할 때는 덩굴 및 기타 물체에 닿지 않도록 하십시오.



**경고:** 제품을 사용하기 전에 다음 경고 지침을 읽으십시오.

- 완전히 필요한 경우가 아니면 제품을 추진할 때 잔디를 절단하지 마십시오. 추진하기 전과 추진하는 동안 항상 아래쪽과 뒤를 살펴보십시오. 크고 작은 장애물을 조심하십시오.
- 코너를 돌기 전에 속도를 줄이십시오.
- 절단하지 않는 영역을 이동할 때는 날을 정지하십시오.



**주의:** 제품을 사용하기 전에 다음 경고 지침을 읽으십시오.

- 제품을 작동하기 전에 엔진의 냉각 공기 흡입구에 잔디와 먼지가 묻지 않도록 하십시오. 냉각 공기 흡입구가 막히면 엔진이 손상될 위험이 있습니다.
- 돌이나 다른 큰 물체 주위를 조심스럽게 움직이고 칼날이 물체에 부딪히지 않도록 하십시오.
- 제품을 물체에 가로질러 작동시키지 마십시오. 물체를 가로질러 또는 물체 안으로 제품을 작동하는 경우, 제품을 멈추고 제품과 절단 데크를 검사하십시오. 필요한 경우 재시동하기 전에 수리하십시오.
- 매끄럽고 직선인 표면에서 전방 주행 시에만 정속 제어를 사용하십시오.

## 개인 보호 장구



**경고:** 제품을 사용하기 전에 다음 경고 지침을 읽으십시오.

- 제품을 사용할 때는 인가된 개인 보호 장구를 착용하십시오. 개인 보호 장구가 부상을 완전히 방지할 수는 없지만 사고가 발생할 경우 부상의 정도를 줄일 수 있습니다. 대리점에서 올바른 장비를 선택할 수 있도록 하십시오.
- 인가된 청각 보호 장구를 사용하십시오. 영구적 청각 장애를 초래할 수 있습니다.
- 튼튼한 미끄럼 방지 부츠 또는 신발을 착용하십시오. 철제 토를 사용하는 것이 좋습니다. 발가락 부분이 트인 신발을 착용하거나 맨발로 작업하지 마십시오.

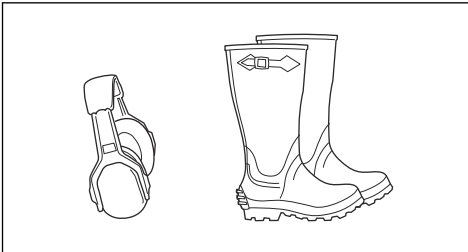

- 절단 장비를 부착하거나, 검사 또는 청소하는 경우처럼 필요한 경우 보호용 장갑을 착용하십시오.

- 움직이는 부품에 끼일 수 있는 헐거운 옷을 입거나 장신구 또는 기타 물품을 사용하지 마십시오.
- 응급 처치 용품과 소화기를 가까이에 두십시오.

## 제품의 안전장치



**경고:** 제품을 사용하기 전에 다음 경고 지침을 읽으십시오.

- 안전장치가 손상되었거나 올바르게 작동하지 않는 제품을 사용하지 마십시오. 안전장치를 정기적으로 점검하십시오. 안전장치에 결함이 있는 경우 Husqvarna 서비스 대리점에 문의하십시오.
- 안전장치를 개조하지 마십시오. 보호 플레이트, 보호 커버, 안전 스위치 또는 기타 보호 장치가 부착되어 있지 않거나 손상된 경우 제품을 사용하지 마십시오.

## 점화 잠금장치 점검 방법

- 엔진을 시동하고 정지하여 점화 잠금장치를 점검합니다. *제품 시동 방법 페이지의 227 및 제품 정지 방법 페이지의 229을(를) 참조하십시오.*
- 점화 키를 시동 위치로 돌릴 때 엔진이 시동되는지 확인합니다.

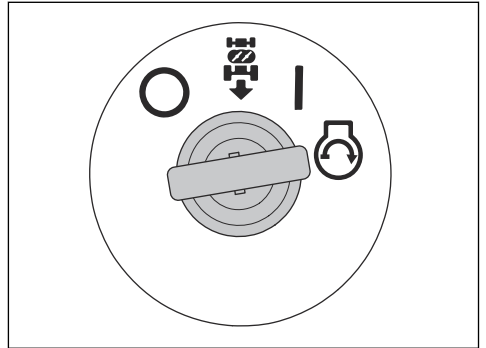

- 점화 키를 정지 위치(O)로 돌릴 때 엔진이 즉시 중지하는지 확인합니다.

## 역방향 작동 시스템(ROS)을 점검하는 방법

역방향 작동 시스템(ROS)이 올바르게 작동하지 않으면 Husqvarna 서비스 대리점에 문의하십시오.

1. 제품을 시동합니다. *제품 시동 방법 페이지의 227을(를) 참조하십시오.*
2. 절단 데크를 체결합니다. *절단 데크 체결 및 분리 방법 페이지의 228을(를) 참조하십시오.*

3. 접합 키를 ON 위치(A)에 둔 상태에서 후진 페달을 밟습니다. 후진 페달을 밟으면 엔진이 정지해야 합니다.

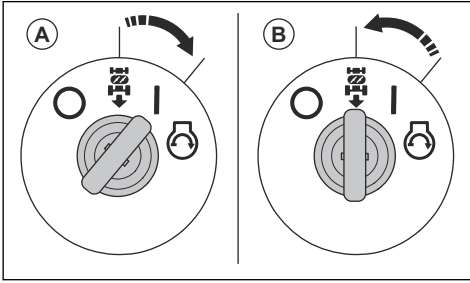

4. 제품을 시동하고 절단 데크를 다시 체결합니다.
5. 접합 스위치를 ROS 커브 위치 (B)로 돌립니다.
6. 접합 키를 ROS 커브 위치에 둔 상태에서 후진 페달을 밟습니다. 후진 페달을 밟을 때 엔진이 정지해서는 안 됩니다.

### 작동 조건

엔진을 시동하려면 다음 조건이 필요합니다.

- 파킹 브레이크가 체결되어 있습니다.
- 날의 구동이 해제되어 있습니다.
- 전진 페달과 후진 페달이 중립 위치에 있습니다.

다음과 같은 상황에서는 엔진이 정지해야 합니다.

- 파킹 브레이크가 걸려 있지 않고 작업자가 좌석에서 일어납니다.
- 절단 데크가 체결되어 있고 작업자가 좌석에서 일어납니다.
- 절단 데크가 체결되어 있고 후진 페달을 누르지만 ROS는 해제되어 있습니다.

다음과 같은 상황에서는 날의 구동이 중지되어야 합니다.

- 작업자가 좌석에서 일어납니다.
- PTO 버튼을 누릅니다.
- 풀밭이 톱 또는 기타 액세서리가 제거됩니다.

조건 중 하나라도 없는 상태에서 엔진을 시동해 보십시오. 조건을 변경하고 다시 시도하십시오. 매일 이 점검을 수행하십시오.

### 전진 페달 및 후진 페달 점검 방법

1. 제품을 시동합니다. *제품 시동 방법 페이지의 227*을 (를) 참조하십시오.
2. 전진 페달 및 후진 페달이 막히지 않고 자유롭게 작동할 수 있는지 확인하십시오.
3. 앞으로 이동하려면 전진 페달을 천천히 밟습니다.
4. 제동하려면 전진 페달에서 발을 뺍니다. 전진 페달에서 발을 뺄 때 브레이크가 체결되었는지 확인하십시오.

**주:** 이 제품에는 페달에서 발을 떼면 체결되는 자동 브레이크가 있습니다.

5. 후진 페달에도 같은 절차를 수행합니다.

6. 페달이 중립 위치에 있을 때 제품이 움직이지 않도록 하십시오.

### 파킹 브레이크



**경고:** 파킹 브레이크가 작동하지 않으면 제품이 움직이기 시작해 부상이나 손상을 유발할 수 있습니다. 파킹 브레이크를 정기적으로 점검하고 조정하십시오.

참조 *파킹 브레이크 점검 방법 페이지의 234*.

### 소음기

소음기는 소음 수준을 최소로 유지하고 배기가스를 작업자로부터 멀리 보냅니다.

소음기가 없거나 손상된 경우에는 제품을 사용하지 마십시오. 소음기가 손상되면 소음 수준과 화재 위험이 증가합니다.



**경고:** 소음기는 사용 중, 사용 후, 그리고 엔진이 공전 속도로 작동할 때 매우 뜨거워집니다. 인화성 물질 및/또는 가스 근처에서 주의하여 화재를 방지하십시오.

### 소음기 점검 방법

- 소음기가 올바르게 부착되어 있고 손상이 없는지 정기적으로 검사하십시오.

### 보호 덮개

보호 덮개가 없거나 손상되면 움직이는 부품과 뜨거운 표면에서 부상을 입을 위험이 증가합니다. 제품을 작동하기 전에 보호 덮개를 점검하십시오. 보호 덮개가 올바르게 부착되어 있고 균열이나 기타 손상이 없는지 확인하십시오. 손상된 덮개를 교체하십시오.

### 경사면의 잔디를 절단하는 방법



**경고:** 제품을 사용하기 전에 다음 경고 지침을 읽으십시오.

- 경사면의 잔디를 절단하면 제품을 제어하지 못해 제품이 뒤집힐 위험이 커집니다. 이로 인해 중상 또는 사망 사고가 발생할 수 있습니다. 모든 경사면에서는 잔디를 주의해서 깎아야 합니다. 경사면을 후진해서 올라갈 수 없거나 안전하게 느껴지지 않으면 잔디를 깎지 마십시오.
- 돌, 가지, 기타 장애물을 제거하십시오.
- 경사면에서는 좌우가 아닌 위아래로 절단하십시오.
- 경사가 10°를 초과하는 지면에서는 제품을 작동하지 마십시오.

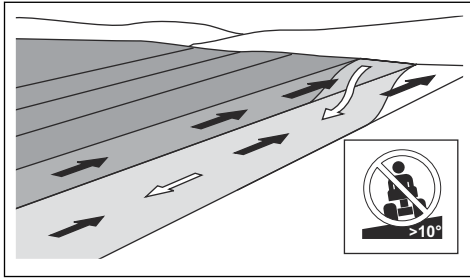

- 경사면에서 시작하거나 정지하지 마십시오.
- 경사지에서 부드럽게 천천히 움직입니다.
- 속도나 방향을 갑자기 변경하지 마십시오.
- 필요 이상으로 회전하지 마십시오. 경사면을 내려갈 때는 천천히 조금씩 회전하십시오. 천천히 움직이십시오. 휠을 주의하여 돌리십시오.
- 주의를 기울이고 고랑, 구멍, 요철 위를 지나가지 마십시오. 평평하지 않은 지면에서는 제품이 뒤집힐 위험이 커집니다. 키가 큰 잔디에 장애물이 숨어있을 수 있습니다.
- 가장자리, 배수로 또는 독에서는 잔디를 깔지 마십시오. 휠이 가파른 경사면의 모서리 또는 배수로를 지나거나 모서리가 무너지면 제품이 갑자기 뒤집힐 수 있습니다. 제품이 물에 빠지면 익사할 위험이 있습니다.

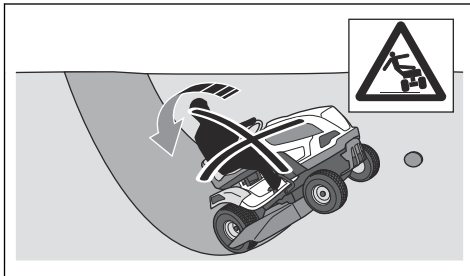

- 경사를 내려갈 때는 제품에 기어를 넣은 상태로 유지하십시오. 내리막에서 타력 주행하지 마십시오.
- 트랙션, 스티어링 또는 안정성이 문제가 되는 조건에서는 제품을 작동하지 마십시오. 휠이 정지해도 타이어의 접지력이 상실될 수 있습니다.
- 젖은 잔디를 깔지 마십시오. 미끄럽기 때문에 타이어가 그림을 잃어 제품이 미끄러질 수 있습니다.
- 제품의 안정성을 높이기 위해 지면에 발을 대지 마십시오.
- 제품의 안정성을 떨어뜨릴 수 있는 액세서리 또는 기타 물체가 장착되어 있는 경우 매우 조심스럽게 움직이십시오.
- 휠 중량 또는 카운터웨이트에 대한 제조업체의 권장 사항을 따르십시오.

## 견인 안전

- Husqvarna의 승인을 받은 견인 장치만 사용하십시오.
- 견인바를 사용하여 장비를 부착하십시오.

- 최대 허용 견인 장비 무게보다 무거운 장비를 견인하지 마십시오. 기술 정보 페이지의 248을(를) 참조하십시오.

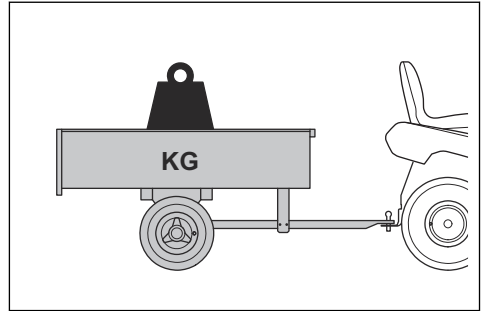

- 장비를 견인할 때 제품 주위에 다른 사람이 없는지 확인합니다.
- 경사면 또는 거친 지면에서 장비를 견인할 때는 주의하십시오.
- 장치를 견인할 때는 제품을 느린 속도로 가동하십시오.

## 연료 안전



**경고:** 연료에 주의하십시오. 인화성이 매우 높으며 부상 및 재산 피해를 초래할 수 있습니다.



**경고:** 제품을 사용하기 전에 다음 경고 지침을 읽으십시오.

- 담배, 시가, 파이프 및 기타 점화원을 모두 끄십시오.
- 실내 또는 닫힌 공간에서 연료 탱크를 보충하지 마십시오.
- 휘발유와 가솔린 증기는 유독성이 있으며 인화성이 매우 높습니다. 부상이나 화재를 방지하기 위해 가솔린을 사용할 때는 주의하십시오.
- 엔진이 켜져 있거나 뜨거울 때는 연료 탱크 캡을 분리하거나 연료 탱크를 보충하지 마십시오.
- 연료를 공급하기 전에 엔진이 식게 놓아두십시오.
- 연료를 채울 때 담배를 피우지 마십시오.
- 연료나 엔진 근처에 뜨거운 물체를 두지 마십시오.
- 연료를 스파크나 노출된 불꽃이 발생하는 곳 근처에서 채우지 마십시오.
- 연료 시스템에 누출이 있는 경우에는 누출이 있는 곳을 수리할 때까지 엔진의 시동을 걸지 마십시오.
- 권장 연료 레벨 이상으로 연료를 주입하지 마십시오. 탱크를 너무 많이 채우면 엔진과 태양의 열로 인해 연료가 팽창하고 연료가 넘치게 됩니다.
- 너무 많이 채우지 마십시오. 제품에 연료를 쏟은 경우, 흘린 연료를 청소하고 건조될 때까지 기다린 후 엔진을 시동하십시오. 옷에 흘린 경우 즉시 옷을 갈아입으십시오.
- 연료를 승인된 용기에만 보관하십시오.

- 제품과 연료는 연료 누출이나 연기로 인해 손상을 입을 위험이 없는 곳에 보관하십시오.
- 연료를 실외에서 승인된 용기를 사용하여 배출하고 화기를 멀리하십시오.

## 운송 시 안전

- 제품을 운반할 때는 승인된 운송 차량을 사용하십시오.
- 제품이 무거워 어깨 부상을 유발할 수 있습니다. 차량 또는 트레일러에 적재하거나 내릴 때 주의하십시오.
- 시장 국내 또는 지역 규정에 따라 제품 운반에 제한이 있을 수 있습니다.
- 운반 차량 운전자는 운송 중 제품을 안전하게 고정할 책임이 있습니다. 참조: *운송을 위해 제품을 안전하게 부착하는 방법 페이지의 247.*

## 배터리 안전



**경고:** 배터리가 손상되면 폭발과 손상이 발생할 수 있습니다. 배터리에 변형이나 손상이 있으면 Husqvarna 서비스 대리점에 문의하십시오.



**경고:** 제품을 사용하기 전에 다음 경고 지침을 읽으십시오.

- 배터리 근처에 있을 때는 보안경을 착용하십시오.
- 배터리 근처에서 시계, 보석이나 기타 금속 물체를 착용하지 마십시오.
- 배터리를 어린이의 손이 닿지 않는 곳에 보관하십시오.
- 공기 흐름이 원활한 공간에서 배터리를 충전하십시오.
- 배터리를 충전할 때 인화성 물질은 최소 1m의 간격을 유지하십시오.
- 교체할 배터리는 폐기하십시오. *폐기 페이지의 248*을 (를) 참조하십시오.
- 배터리에서 폭발성 가스가 발생할 수 있습니다. 배터리 근처에서 흡연하지 마십시오. 노출된 불꽃이나 스파크가 없는 장소에 배터리를 보관하십시오.

## 유지 보수에 대한 안전 지침



**경고:** 제품이 무겁기 때문에 부상이나 재산 또는 주변 영역에 손상이 발생할 수 있습니다. 다음과 같은 조건이 아닌 경우 엔진이나 절단 데크의 유지 보수를 수행하지 마십시오.

- 엔진이 꺼져 있습니다.
- 제품이 평평한 표면에 파킹되어 있습니다.

- 파킹 브레이크가 체결되어 있습니다.
- 점화 키가 제거되어 있습니다.
- 절단 데크가 풀려 있습니다.
- 점화 케이블이 플러그에서 뺐혀 있습니다.
- 음극 배터리 케이블이 제거되었습니다.



**경고:** 엔진에서 나오는 배기가스에는 무취의 독성이 있는 매우 위험한 가스인 일산화탄소가 포함되어 있습니다. 밀폐된 공간 또는 공기 흐름이 충분하지 않은 공간에서는 제품을 작동하지 마십시오.



**경고:** 제품을 사용하기 전에 다음 경고 지침을 읽으십시오.

- 최적의 성능과 안전을 위해서는 정해진 유지 보수 일정에 따라 정기적으로 제품을 유지 보수하십시오. *유지 보수 일정 페이지의 231*을 (를) 참조하십시오.
- 감전으로 인해 부상이 발생할 수 있습니다. 엔진이 꺼져 있을 때는 케이블을 만지지 마십시오. 점화 시스템에서 손가락으로 기능 테스트를 하지 마십시오.
- 보호 덮개가 제거되어 있는 경우 엔진을 시동하지 마십시오. 움직이거나 뜨거운 부품은 부상을 유발할 위험이 높습니다.
- 엔진 근처에서 유지 보수를 수행하기 전에 제품을 식히십시오.
- 날이 날카로워서 베이는 상처가 생길 수 있습니다. 날에 작업할 때는 날 주변에 방풍 장치를 설치하고 보호 장갑을 사용하십시오.
- 절단 데크에 접근하기 위해 배수로 모서리나 경사로에 제품을 주차하지 마십시오.



**주의:** 제품을 사용하기 전에 다음 경고 지침을 읽으십시오.

- 점화 플러그 또는 점화 플러그가 제거되어 있으면 엔진을 뒤집지 마십시오.
- 모든 너트와 볼트가 제대로 조여져 있는지, 장비의 상태가 양호한지 확인하십시오.
- 속도 제한 장치의 조정을 변경하지 마십시오. 엔진 속도가 너무 빠르면 제품 구성요소가 손상될 수 있습니다. 최고 허용 엔진 속도는 *기술 정보 페이지의 248*를 참조하십시오.
- 제품은 제조업체에서 원래 공급하거나 권장한 장비만 사용해서 승인합니다.

# 조립

## 서문



**경고:** 제품을 조립하기 전에 다음 '안전' 장을 읽고 이해하십시오.

## 조립 개요

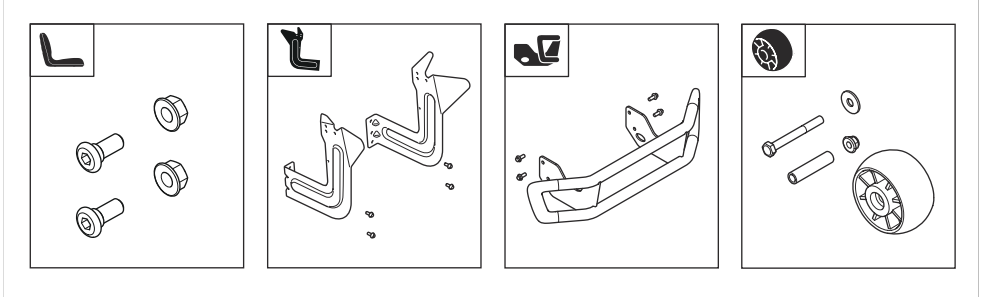

## 시트 설치 방법

이 작업에 적합한 패스너는 **조립 개요 페이지의 223** 항목을 참조하십시오.

1. 시트를 제자리에 고정하고 나사 2개(A)와 너트 2개(B)를 장착합니다.

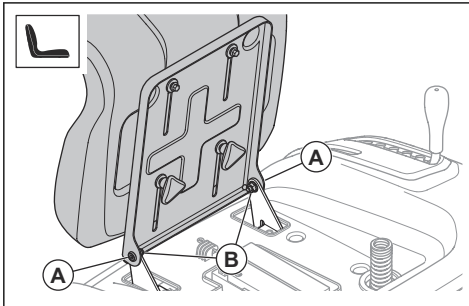

2. 작업자 감지 제어 기능을 점검합니다. **작동 조건 페이지의 220** 항목을 참조하십시오.



**경고:** 작업자 감지 제어 기능에 결함이 있는 경우 제품을 작동하지 마십시오.

## 전면 범퍼 설치

1. 머플러 커버의 좌측과 우측에 있는 나사 4개를 제거합니다. 나사를 폐기하지 마십시오.

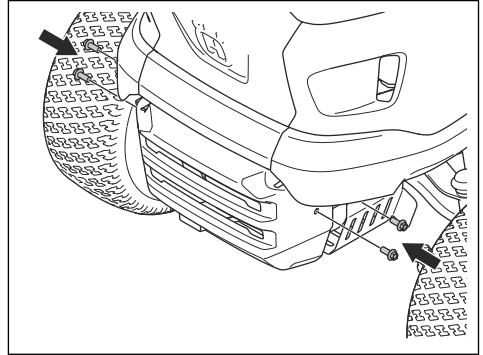

2. 전면 범퍼 및 나사 4개를 장착합니다.

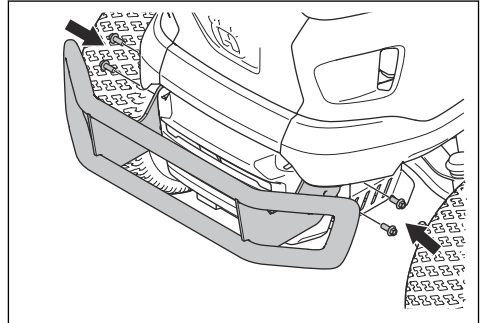

## 폴받이 통용 브래킷 장착

이 작업에 적합한 패스너는 **조립 개요 페이지의 223 항목**을 참조하십시오.

1. 볼트 2개로 좌측 브래킷을 장착합니다.

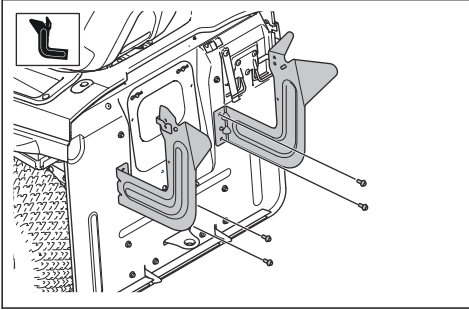

2. 볼트 2개로 우측 브래킷을 장착합니다.
3. 로드 어셈블리의 좌측(A)을 좌측 브래킷의 구멍에 넣습니다.

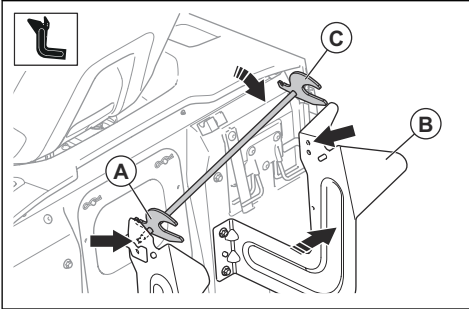

4. 우측 브래킷(B)을 우측으로 조심스럽게 밀니다. 로드 어셈블리의 우측(C)을 우측 브래킷의 구멍에 넣습니다.



**주의:** 브래킷을 너무 많이 누르지 마십시오.

5. 와셔 2개와 R 클립 2개를 장착합니다.

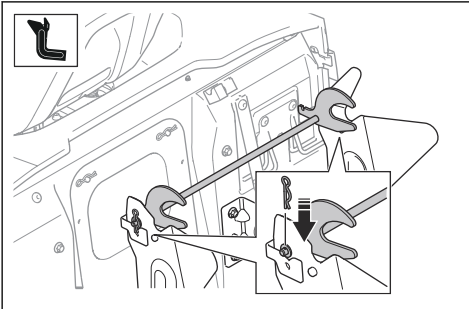

6. 스프링을 장착합니다.

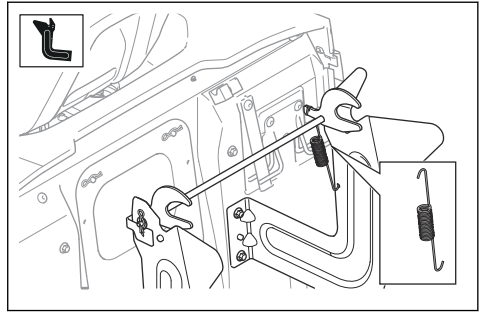

## 폴받이 통 조립 방법

1. 폴받이 통 양쪽의 패브릭 루프(B)를 통해 전면 프레임(A)을 장착합니다.
2. 각 측면에 나사 2개(D)와 너트 2개(E)를 사용하여 전방 프레임을 상단 프레임(C)의 브래킷에 장착합니다.

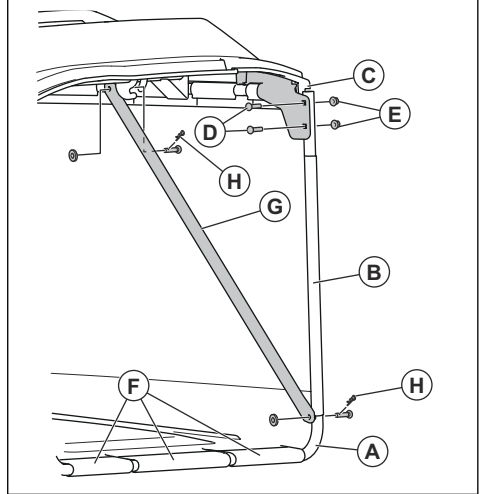

3. 고무 튜브 요소(F)를 전면 프레임 하단에 부착합니다.
4. 양쪽에 클립(H) 2개로 프론트 프레임 및 상단 프레임에 받침대(G) 2개를 장착합니다.

5. 풀받이 통 핸들을 풀받이 통 커버와 풀받이 통 프레임의 구멍을 통해 내려놓습니다.

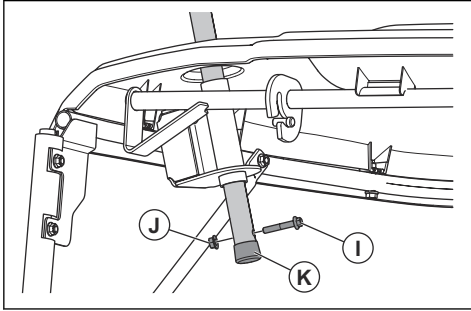

6. 풀받이 통 핸들의 튜브에 나사(I)와 너트(J)를 설치합니다.
7. 풀받이 통 핸들의 튜브에 엔드 플러그(K)를 장착합니다.

### 풀받이 통 제거 및 장착 방법

1. 풀받이 통을 기울여 브래킷 2개 위에 놓습니다.

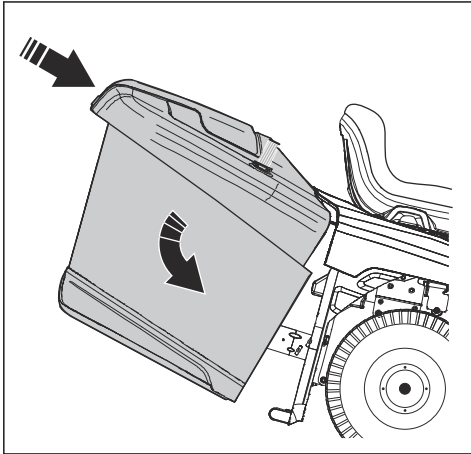

2. 풀받이 통의 잠금 레버가 잠금 해제 위치에 있는지 확인합니다.

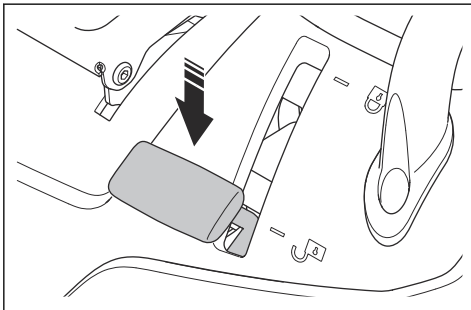

3. 풀받이 통을 풀고 제자리로 이동합니다.

4. 풀받이 통의 잠금 레버를 잠금 위치로 이동합니다. 풀받이 통이 제자리에 잠깁니다.

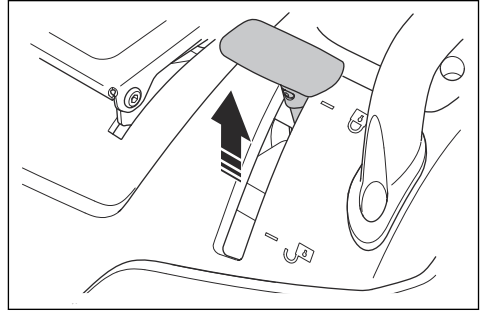

5. 풀받이 통을 제거하려면 풀받이 통의 잠금 레버를 잠금 해제 위치로 이동합니다. 브래킷에서 풀받이 통을 들어 올립니다.

### 배터리 연결 방법



**경고:** 감전의 위험이 있습니다. 점화 스위치가 OFF 위치에 있고 점화 키가 제거되었는지 확인하십시오.

배터리의 위치는 좌측 후면 휠 위에 있습니다.

1. 시트를 앞으로 접으십시오.
2. 나사 4개와 보관함을 제거합니다.

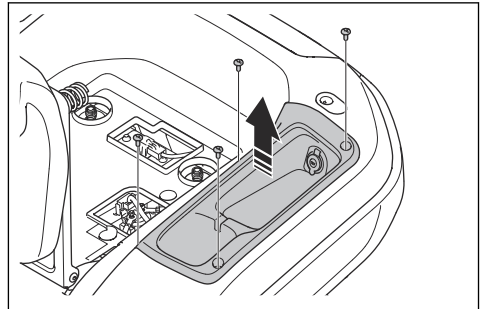

3. 빨간색 배터리 케이블이 배터리의 양극(+) 단자에 장착되어 있는지 확인하십시오.
4. 배터리의 음극(-) 단자에 있는 나사와 너트를 제거합니다.

- 검은색 배터리 케이블을 배터리의 음극(-) 단자에 연결하고 너트와 나사를 설치합니다.

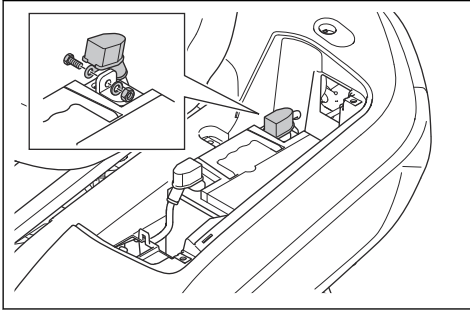

- 단자 덮개를 부착합니다.
- 보관함과 나사 4개를 장착합니다.

### 핸들 제거 및 장착

- 나사 2개와 핸들을 분리합니다.

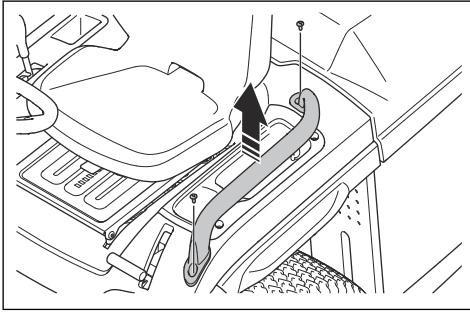

- 반대 순서로 핸들을 장착합니다.

### 스캘프 방지 휠 설치 방법

이 작업에 적합한 패스너는 *조립 개요 페이지의 223*를 참조하십시오.

- 스캘프 방지 휠(A), 부상(B), 와셔(C), 볼트(D) 및 너트(E)를 3개의 구멍 중 하나에 장착합니다.

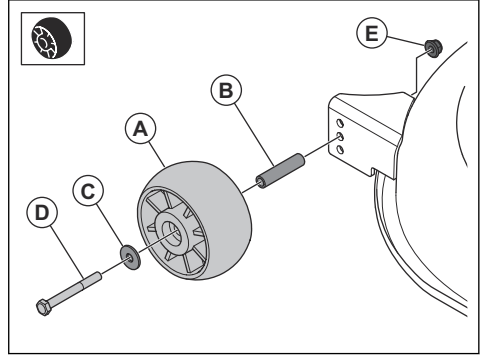

## 작동

### 서문



**경고:** 제품을 사용하기 전에 다음 '안전' 장을 읽고 이해하십시오.

### Husqvarna Connect 사용 시작 방법

- 모바일 장치에 Husqvarna Connect 앱을 다운로드합니다.
- Husqvarna Connect 앱에 등록합니다.
- Husqvarna Connect 앱의 지침 단계에 따라 제품을 연결하고 등록합니다.

### 연료 채우기 방법



**경고:** 휘발유는 인화성이 매우 높습니다. 주의를 기울이고 야외에서 재급유하십시오. 참조: *연료 안전 페이지의 221*



**경고:** 연료 탱크를 지지대처럼 사용하지 마십시오.



**주의:** 잘못된 연료를 사용하면 엔진이 손상될 수 있습니다.

엔진은 최소 옥탄 등급 91 RON(87 AKI)의 가솔린으로 작동하며 오일과 혼합되지 않습니다. 생분해성 알킬레이트 가솔린을 사용하는 것이 좋습니다. 에탄올이 10% 이상 함유된 가솔린은 사용하지 마십시오.

- 사용하기 전에 매번 연료 수준을 점검하고 필요한 경우 재급유하십시오.
- 연료 탱크를 완전히 채우지 마십시오. 최소 2.5cm의 공간을 두어야 합니다.

## 시트 조절 방법



**경고:** 제품 작동 중에 시트를 조절하지 마십시오.

1. 시트를 앞뒤로 조절하려면 발판 위에 발을 올려놓으십시오.
2. 시트의 앞쪽 가장자리 아래에 있는 레버를 위로 밀고 시트를 올바른 위치로 이동하십시오.

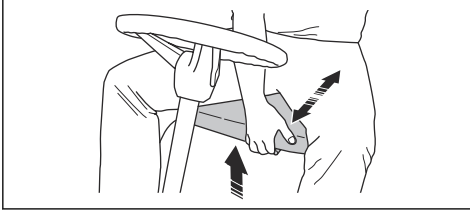

## 제품을 시작하기 전에 수행할 작업



**경고:** 제품을 작동하기 전에 안전 지침과 작동 지침을 자세히 읽고 이해하십시오.

1. 엔진 오일 수위를 점검합니다. *엔진 오일 수위 점검 방법 페이지의 235*을(를) 참조하십시오.
2. 연료 탱크에 연료를 주입하십시오. *연료 채우기 방법 페이지의 226*을(를) 참조하십시오.
3. 연료 차단 밸브가 열려 있는지 확인하십시오. 탭이 연료 호스 방향에 있으면 연료 차단 밸브가 열립니다.

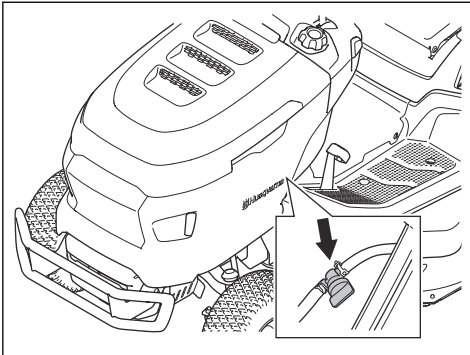

4. 구동 시스템이 체결되었는지 확인하십시오. *엔진 오일 수위 점검 방법 페이지의 235*을(를) 참조하십시오.
5. 통 가둠 감 센서를 조정하십시오. *통 가둠 감 센서 조정 방법 페이지의 230*을(를) 참조하십시오.
6. 절단 데크를 가장 높은 위치에 놓습니다. *절단 높이 조정하는 방법 페이지의 228*을(를) 참조하십시오.

## 제품 시동 방법

1. 절단 데크가 풀려 있는지 확인하십시오. *절단 데크 체결 및 분리 방법 페이지의 228*을(를) 참조하십시오.

2. 작업 위치에 있는 시트에 앉습니다.
3. 파킹 브레이크를 밟으십시오. *파킹 브레이크 작동 및 해제 방법 페이지의 228*을(를) 참조하십시오.
4. 스로틀 제어 장치를 절반 스로틀 위치(A)로 미십시오.

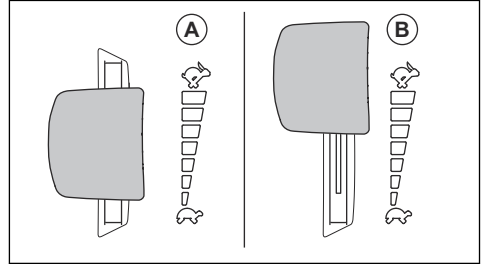

5. 점화 키를 시동 위치로 돌리십시오. 엔진이 시동되면 즉시 점화 키를 놓으십시오. 점화 키를 놓으면 점화 키가 자동으로 ON(I) 위치로 되돌아갑니다.

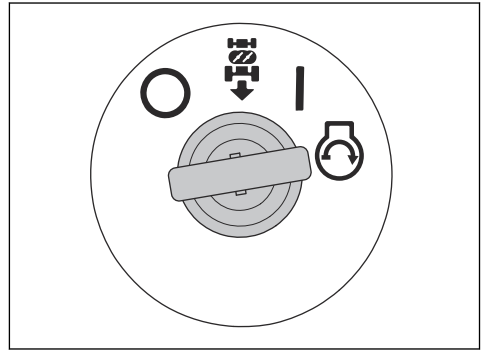

**주의:** 한 번에 5초 이상 시동기를 작동하지 마십시오. 엔진이 시동되지 않으면 15초간 기다린 후 다시 시도하십시오.

6. 중부하를 적용하기 전에 엔진을 3~5분 동안 절반 스로틀 상태로 작동시킵니다.
7. 스로틀 제어 장치를 최대 스로틀 위치(B)로 미십시오.

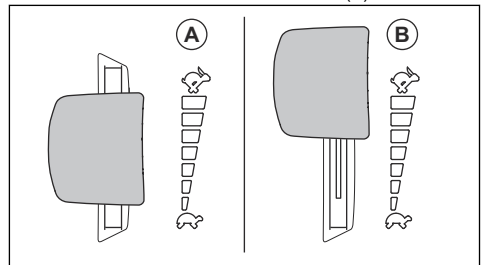

**주의:** 엔진이 최고 속도일 때 절단 데크를 작동시키면 구동 벨트에 무리가 갈 수 있습니다. 스로틀 제어 장치를 전체 스로틀 위치에 놓기 전에 절단 데크를 체결하십시오.

## 구동 시스템 체결 및 분리 방법

엔진을 끈 상태에서 제품을 이동하려면 구동 시스템을 분리해야 합니다.



**주의:** 레버를 완전히 당기거나 밀어 넣었는지 확인하십시오. 중간 위치를 사용하지 마십시오.

구동 시스템을 체결하거나 분리하는 레버는 우측 후면 휠 뒤에 있습니다.

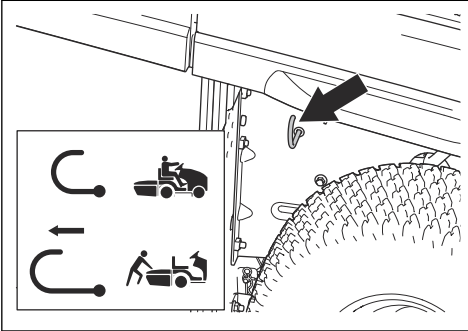

- 레버를 끝까지 밀어 구동 시스템을 체결합니다.
- 레버를 밖으로 완전히 당겨 구동 시스템을 분리합니다.

## 파킹 브레이크 작동 및 해제 방법

- 파킹 브레이크를 작동하려면 다음 단계를 수행하십시오.
  - a) 파킹 브레이크 페달(A)을 끝까지 누르고 파킹 브레이크 잠금장치(B)를 위로 당깁니다.

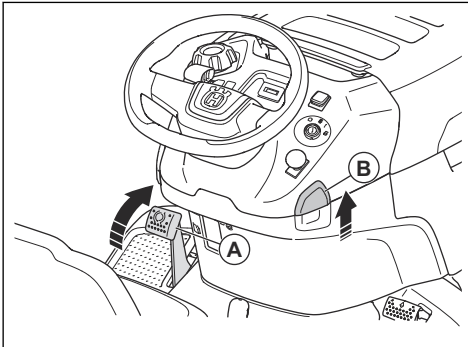

- b) 파킹 브레이크 페달을 해제합니다.
- 파킹 브레이크를 해제하려면 파킹 브레이크 페달을 눌렀다가 놓습니다.

## 절단 데크 체결 및 분리 방법



**경고:** 잔디 배출 장치에 풀밭이 통 또는 기타 액세서리가 설치되어 있지 않으면 절단 데크를 작동하지 마십시오.

- PTO 버튼을 당겨 절단 데크를 체결합니다.

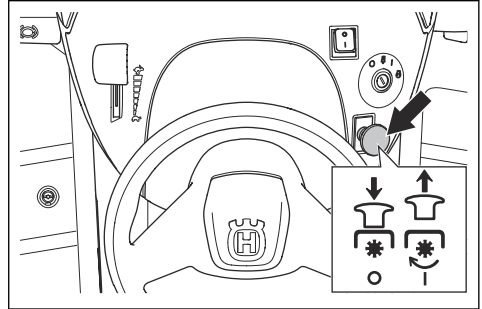

- PTO 버튼을 눌러 절단 데크를 분리합니다.

## 절단 높이 조정하는 방법

- 절단 높이 레버를 시트 방향으로 당긴 다음 노치 중 하나에 두어 절단 높이를 설정합니다.

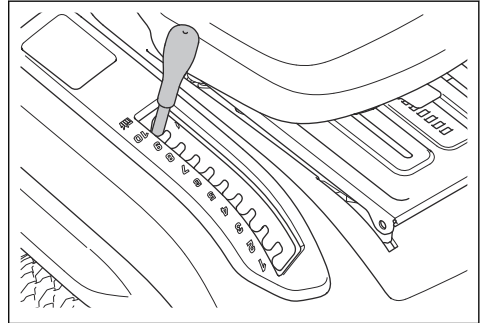

## 제품 작동 방법

1. 엔진을 시동합니다. **제품 시동 방법 페이지의 227**을 (를) 참조하십시오.
2. 파킹 브레이크를 해제합니다. **파킹 브레이크 작동 및 해제 방법 페이지의 228**을 (를) 참조하십시오.

- 조심스럽게 전진 페달(A) 또는 후진 페달(B)을 누릅니다. 페달을 더 많이 누를수록 속도가 증가합니다.

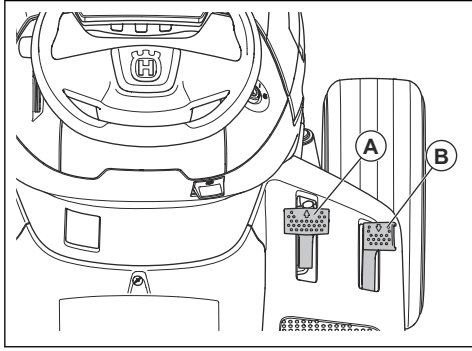

**주:** 전진 페달과 후진 페달은 페달을 놓으면 중립 위치로 되돌아갑니다.

- 제동하려면 페달에서 발을 뗍니다.
- 올바른 절단 높이를 선택합니다. 절단 높이 조정하는 방법 페이지의 228을(를) 참조하십시오.
- 절단 데크를 체결합니다. 절단 데크 체결 및 분리 방법 페이지의 228을(를) 참조하십시오.

## 정속 제어 사용 방법

매끄럽고 직선인 표면에서 전방 주행 시에만 정속 제어를 사용하십시오.

- 전방 주행 페달(A)을 밟습니다. 전방 주행 페달을 지형에 알맞은 속도가 나는 위치에 유지합니다.

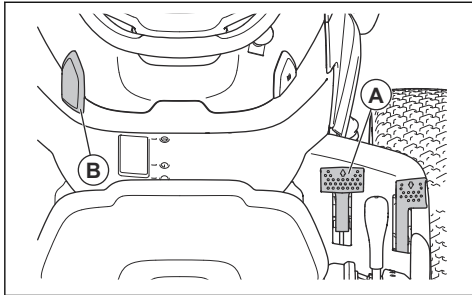

- 정속 제어 잠금장치(B)를 위로 당긴 다음 전방 주행 페달을 때는 동안 그대로 유지합니다.
- 정속 제어를 체결하려면 정속 제어 잠금장치를 해제합니다.
- 정속 제어를 해제하려면 전진 주행 페달을 밟으십시오.

## 역방향 작동 시스템(ROS) 사용 방법

**주:** 절단 데크가 체결되어 있을 때 제품을 후진하려고 하면 엔진이 즉시 정지합니다. 절단 데크가 체결되어 있을 때 제품을 후진하려면 ROS를 체결합니다.



**경고:** 제품을 후진하기 전과 후진하는 동안 다른 사람의 안전을 위해 제품의 아래와 뒤를 잘 살펴보십시오.

- ROS를 체결하려면 점화 키를 반시계 방향으로 돌려 ROS 위치에 두십시오.

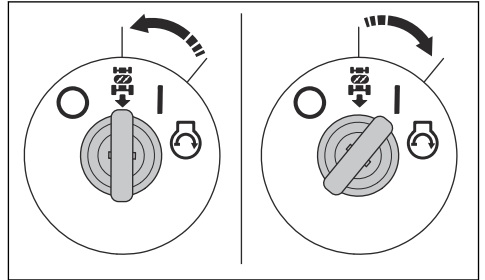

- 움직이기 시작하려면 후진 페달을 천천히 밟으십시오.
- ROS를 해제하려면 점화 키를 시계 방향으로 돌려 엔진 켜짐(I) 위치에 두십시오.

## 제품 정지 방법

- 절단 데크를 해제하십시오. 절단 데크 체결 및 분리 방법 페이지의 228을(를) 참조하십시오.
- 점화 키를 꺼짐(O) 위치로 돌리십시오.

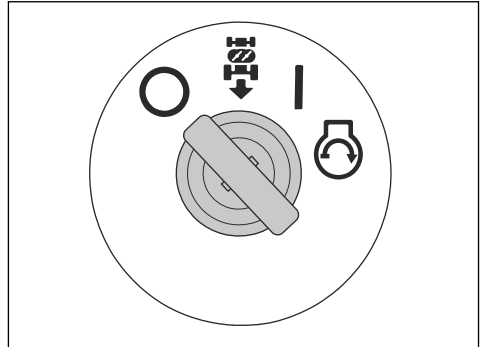

- 제품이 정지해 있고 엔진이 꺼져 있을 때 파킹 브레이크를 작동합니다. 파킹 브레이크 작동 및 해제 방법 페이지의 228을(를) 참조하십시오.

## 좋은 절단 결과를 얻는 방법

- 최적의 성능을 위해서는 정해진 유지 보수 일정에 따라 정기적으로 제품을 유지 보수하십시오. 유지 보수 일정 페이지의 231을(를) 참조하십시오.
- 젖은 잔디를 깎지 마십시오. 젖은 잔디를 깎으면 결과가 좋지 않을 수 있습니다.
- 절단 데크가 있는 제품을 작동할 때 타이어 체인을 사용하지 마십시오.
- 절단 데크가 수평인지 확인하십시오. 절단 데크의 평행 조정 방법 페이지의 241을(를) 참조하십시오.

- 잔디가 길면 높은 절단 높이에서 시작해 점점 줄여 나가십시오.
- 잔디가 길고 역세면 앞으로 천천히 움직이십시오.
- 잔디를 깎을 때는 스로틀을 최대로 사용하십시오.
- 잔디는 규칙적이지 않은 패턴으로 깎으십시오.
- 최적의 결과를 얻으려면 잔디를 정기적으로 깎습니다.

## 풀받이 통 비우는 방법

제품에는 풀받이 통이 가득 차면 소리를 내는 알람이 있습니다. 알람을 중지하려면 절단 데크를 분리하십시오. 절단 데크 체결 및 분리 방법 페이지의 228을(를) 참조하십시오.

1. 풀받이 통을 비울 수 있는 장소로 제품을 옮기십시오.
2. 페달이 중립 위치에 있는지 확인하고 파킹 브레이크를 작동하십시오.
3. 풀받이 통의 잠금 레버를 잠금 해제 위치로 이동합니다.

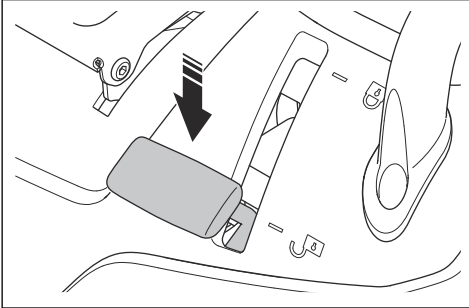

4. 풀받이 통 핸들을 가장 높은 위치까지 위로 당깁니다.

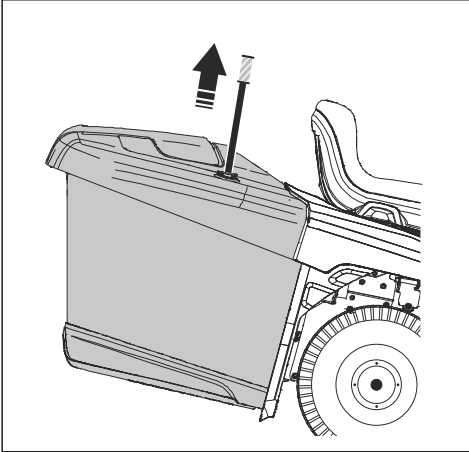

5. 풀받이 통 핸들을 앞으로 당겨 풀받이 통을 기울이고 풀을 비웁니다.

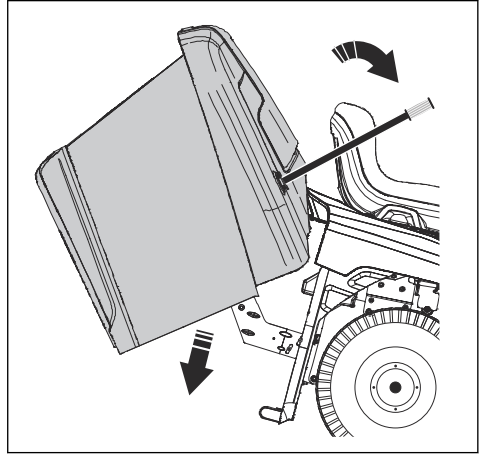

6. 풀받이 통 핸들을 뒤쪽으로 밀어 풀받이 통을 내립니다. 풀받이 통이 완전히 내려왔는지 확인하십시오.
7. 풀받이 통의 잠금 레버를 잠금 위치로 이동합니다. 풀받이 통이 제자리에 잠깁니다.

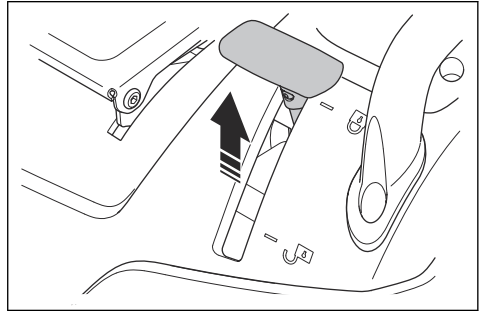

## 통 가득 참 센서 조정 방법

1. 엔진을 정지하고 파킹 브레이크를 사용하십시오.
2. 통 가득 참 센서를 조정하려면 레버를 움직입니다.

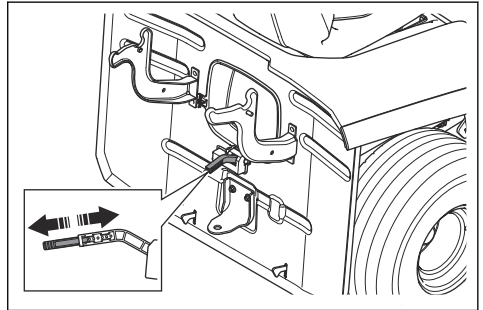

- a) 잔디가 무거우면 레버를 안으로 밀어 넣으십시오.
- b) 잔디가 마른 경우 레버를 당겨 빼냅니다.

# 유지 보수

## 지침

## 유지 보수 일정



**경고:** 유지 보수 작업을 수행하기 전에 '안전' 장을 읽고 이해해야 합니다.

X = 지침은 이 사용자 설명서에 나와 있습니다.

O = 지침은 이 사용자 설명서에 나와 있지 않습니다. 승인된 서비스 센터에 요청하여 유지 보수를 수행하십시오.

유지 보수 일정		사용 전/매주	매 50시간 또는 매년
일반	배터리와 단자를 닦으십시오.		O
	배터리 수준을 점검하십시오. 필요한 경우 배터리를 교체하십시오.		X
	모든 벨트와 도르래의 마모 및 손상 여부를 검사합니다. 마모되거나 손상된 부품을 교체합니다.		O
	엔진과 변속기를 청소합니다.	X	X
	모든 전선이 손상되지 않았는지 검사합니다.		O
	제품을 윤활하십시오. 윤활 개요를 참조하십시오.		X
	모든 패스너가 올바르게 조여졌는지 확인하십시오.		O
	모든 타이어에서 타이어 공기압이 올바른지 확인하십시오.	X	X
엔진	연료 호스에 마모와 손상이 있는지 검사하십시오. 필요한 경우 연료 호스를 교체하십시오.		O
	연료 여과기를 교체하십시오.		X
	공기 여과기를 청소하십시오.	X	
	공기 여과기를 교체하십시오.		X
	머플러와 열 디플렉터를 검사합니다.	X	X
	엔진 오일 수위를 점검합니다. 필요한 경우 엔진 오일을 충전하십시오.	X	
	엔진 오일을 교체하십시오.		X
	엔진 오일 여과기를 교체하십시오.		X
	점화 플러그를 교체하십시오.		X
	엔진 속도를 점검합니다. 필요시 엔진 속도를 조정합니다.		O

유지 보수 일정		사용 전/매주	매 50시간 또는 매 년
변속기, 제어장치, 구동 시스템	변속기 냉각 팬을 검사하십시오.	X	X
	휠을 탈거하고 액슬을 윤활하십시오.		O
	페달이 중립 위치에 있을 때 제품이 움직이지 않도록 하십시오.		X
	다른 속도에서 전진 및 후진 주행을 점검합니다.		O
	날 체결 제어장치의 스위치를 점검합니다.		X
	절단 높이 레버의 스위치를 점검합니다.		X
	전진 페달 및 후진 페달의 스위치를 점검합니다.		X
	파킹 브레이크를 점검하십시오.	X	
작업자 위치 제어(OPC)를 점검하십시오.	X		
절단 장비	절단 데크, 벨트 커버 아래, 절단 데크 아래를 청소하 입니다.		X
	커팅 데크의 평행을 점검합니다. 필요한 경우 절단 데크를 조정합니다.		X
	절단 데크 벨트의 마모 및 손상 여부를 검사합니다.		O
	날에 마모와 손상이 있는지 검사하십시오. 필요한 경 우 날을 연마하거나 교체합니다.		X
	날 브레이크를 점검합니다(장착된 경우).		O
풀받이 통(TC 모델 만 해당)	풀받이 통과 풀받이 통의 스위치를 검사합니다.		X

## 윤활 일정

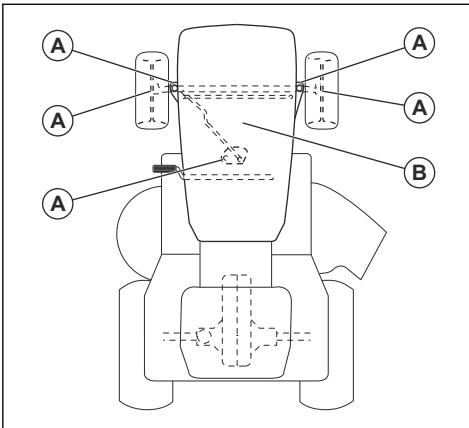

A. 일반 윤활. 스피들 그리스 연결부와 섹터 기어 및 스티어링 칼럼의 기어 톱니를 윤활합니다.

B. 엔진 윤활 엔진 오일 수위 점검 방법 페이지의 235를 (를) 참조하십시오.

## 제품을 청소하는 방법



**주의:** 고압 세척기나 스팀 청소기는 사용하지 마십시오. 물이 베어링과 전기 연결에 들어가면 부식이 발생해 제품을 손상시킬 수 있습니다.

사용 후 즉시 제품을 청소하십시오.

- 엔진, 머플러, 배기 시스템과 같이 뜨거운 표면은 청소하지 마십시오. 표면이 식을 때까지 기다린 다음 풀이나 먼지를 제거하십시오.
- 물로 세척하기 전에 브러시로 먼저 청소하십시오. 변속기, 변속기 공기 흡입구, 엔진 주변의 절단된 잔디와 먼지를 제거하십시오.
- 절단 데크 상단, 벨트 커버 아래 및 절단 데크 아래를 청소합니다. 절단 날을 청소하려면 절단 데크 청소 방법 페이지의 233을 참조하십시오.
- 호스에서 흐르는 물을 사용하여 제품을 청소하십시오. 고압을 사용하지 마십시오.
- 물이 전기 부품이나 베어링에 닿지 않도록 하십시오. 세제는 일반적으로 손상을 증가시킵니다.
- 제품이 깨끗하면 짧은 시간 동안 절단 데크를 시동하여 남아 있는 물을 제거하십시오.

## 엔진 및 머플러 청소 방법

엔진과 머플러에 절단된 잔디 및 먼지가 묻지 않도록 하십시오. 엔진의 연료 또는 오일이 묻은 절단된 잔디는 화재 위험을 증가시키고 엔진이 너무 뜨거워질 위험을 증가시킬 수 있습니다. 엔진을 냉각시킨 후 청소하십시오. 물과 브러시로 청소하십시오.

머플러 주변의 절단된 잔디는 빠르게 건조되어 화재의 위험이 있습니다. 머플러가 식었을 때 브러시를 사용하거나 물로 절단된 잔디를 제거하십시오.

## 절단 데크 청소 방법



**경고:** 데크 세척 포트가 깨지거나 없어진 상태에서 제품을 사용하지 마십시오. 물체가 날아갈 위험이 있습니다. 파손되었거나 분실된 데크 세척 포트는 즉시 교체하십시오.

1. 정원 호스가 있는 수원 근처에 있는 잔디밭의 깨끗한 공간에 제품을 주차하십시오.



**주의:** 제품의 배출구가 건물이나 차량 방향으로 향하게 하지 마십시오.

2. 절단 데크가 풀려 있는지 확인하십시오. *절단 데크 체결 및 분리 방법 페이지의 228을(를) 참조하십시오.*
3. 엔진을 정지합니다. *제품 정지 방법 페이지의 229을(를) 참조하십시오.*
4. 파킹 브레이크를 밟으십시오. *파킹 브레이크 작동 및 해제 방법 페이지의 228을(를) 참조하십시오.*
5. 정원 호스(A)를 데크 세척 포트(B)에 연결하고 급수를 시작합니다.

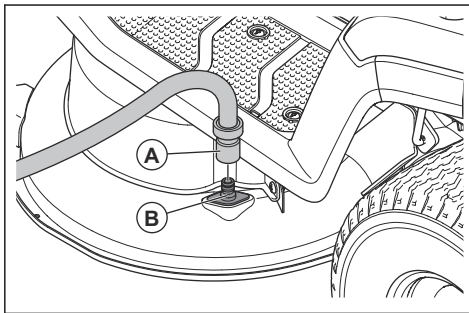

6. 시트에 앉아 엔진을 시동하십시오. *제품 시동 방법 페이지의 227을(를) 참조하십시오.*



**주의:** 엔진을 시동하기 전에 해당 영역을 다시 검사하여 해당 영역이 깨끗한지 확인하십시오.

7. 절단 데크를 체결하고 절단 데크가 깨끗해질 때까지 스톱을 완전히 작동시킵니다. *절단 데크 체결 및 분리 방법 페이지의 228을(를) 참조하십시오.*
8. 절단 데크를 탈거하고 엔진을 정지합니다. *절단 데크 체결 및 분리 방법 페이지의 228 및 제품 정지 방법 페이지의 229을 참조하십시오.*

9. 급수를 중단하고 데크 세척 포트에서 정원 호스를 분리합니다.
10. 제품을 건조한 곳으로 옮깁니다.
11. 시트에 앉아 엔진을 시동하십시오. *제품 시동 방법 페이지의 227을(를) 참조하십시오.*
12. 절단 데크를 체결하고 절단 데크가 마를 때까지 작동시킵니다.

## 엔진의 공기 흡입구 청소 방법



**경고:** 엔진을 정지합니다. 공기 흡입구에는 회전하는 부품이 있어 손가락을 다칠 수 있습니다.

**주:** 그림에는 한 가지 유형의 엔진이 표시되어 있습니다. 제품의 엔진은 다를 수 있지만 절차는 동일합니다.

1. 엔진 덮개를 여십시오.
2. 엔진의 공기 흡입구가 막히지 않았는지 확인하십시오.

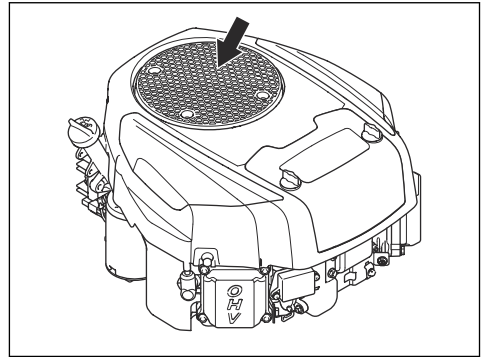

3. 브러시로 잔디와 먼지를 제거하십시오.

## 변속기의 냉각 팬 청소 방법



**경고:** 엔진을 정지합니다. 냉각 팬이 회전하면 손가락을 다칠 수 있습니다.

1. 중앙 슈트를 제거합니다. *중앙 슈트 제거 및 장착 페이지의 241을(를) 참조하십시오.*

2. 압축 공기로 변속기의 냉각 팬을 청소합니다.

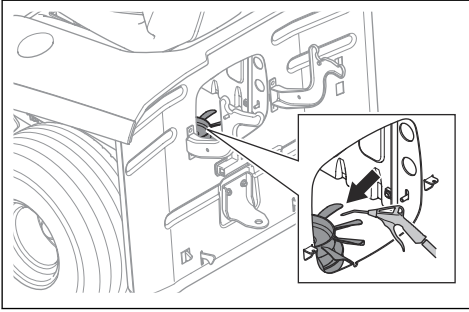

## 엔진 커버 탈거 및 장착

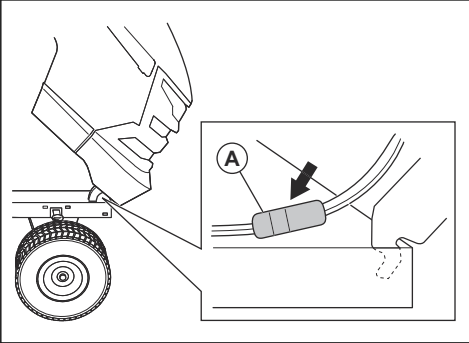

1. 엔진 덮개를 여십시오.
2. 헤드라이트 와이어 커넥터(A)를 분리하십시오.
3. 엔진 커버를 앞으로 기울인 다음 들어 올려서 제품에서 빼냅니다.
4. 반대 순서로 엔진 커버를 설치합니다.

## 파킹 브레이크 점검 방법

1. 경사진 단단한 표면에 제품을 주차합니다.

**주:** 파킹 브레이크를 점검할 때 제품을 잔디 경사면에 주차하지 마십시오.

2. 파킹 브레이크를 밟으십시오. *파킹 브레이크 작동 및 해제 방법 페이지의 228*을(를) 참조하십시오.
3. 제품이 움직이기 시작하면 Husqvarna 서비스 대리점에 파킹 브레이크를 조정하도록 하십시오.
4. 파킹/브레이크 페달을 눌러 파킹 브레이크를 풉니다.

## 연료 여과기 교체 방법

**주:** 그림에는 한 가지 유형의 연료 여과기가 표시되어 있습니다. 제품의 연료 여과기는 다를 수 있지만 절차는 동일합니다.

1. 연료 여과기에 접근할 수 있도록 엔진 커버를 엽니다.
2. 연료 차단 밸브를 닫습니다.

3. 연료 탱크 호스를 압축하여 누출을 방지합니다.
4. 플랫폼 플라이어 한 쌍을 사용하여 호스 클립을 연료 여과기에서 멀리 옮깁니다.
5. 호스 끝에서 연료 여과기를 당깁니다. 소량의 연료가 누출될 수 있습니다.

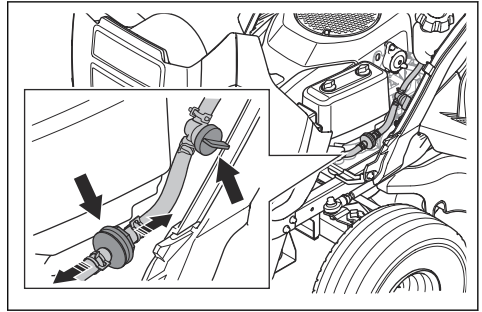

6. 새 연료 여과기를 호스 끝에 밀어 넣습니다. 연료 여과기의 끝에 액체 세제를 바르면 쉽게 연결할 수 있습니다.
7. 호스 클립을 연료 여과기에 대고 밀어 넣습니다.

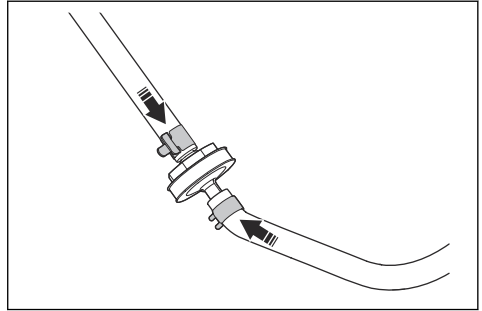

## 공기 여과기 청소 및 교체 방법

**주:** 그림에는 한 가지 유형의 공기 여과기가 나와 있습니다. 제품의 공기 여과기는 다를 수 있지만 절차는 동일합니다.

1. 2개의 손잡이를 시계 반대 방향으로 ¼ 바퀴 돌립니다.

2. 공기 여과기 커버를 제거합니다.

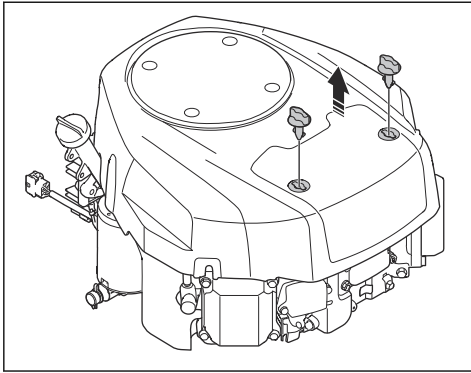

3. 공기 여과기를 조심스럽게 제거합니다.

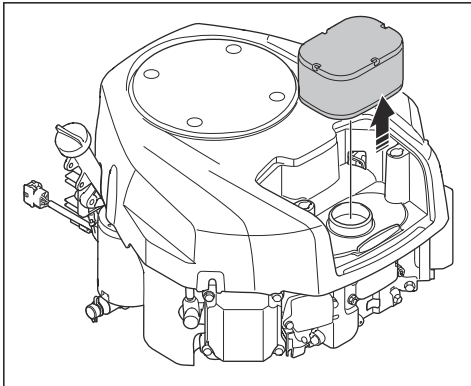

4. 폼 공기 여과기를 청소하려면 다음 단계를 수행하십시오.

- 공기 여과기 카트리지에서 폼 공기 여과기를 제거합니다.
- 폼 공기 여과기는 약한 세제로 청소합니다.
- 폼 공기 여과기를 건조시킵니다.
- 공기 여과기 카트리지 주위에 폼 공기 여과기를 설치합니다.

5. 종이 공기 여과기를 청소하려면 다음 단계를 수행하십시오.

- 종이 공기 여과기를 딱딱한 표면에 대고 두드립니다.
- 종이 공기 여과기의 안에서 압축 공기를 불어 넣습니다.



**주의:** 종이 공기 여과기가 깨끗해지지 않으면 종이 공기 여과기를 교체해야 합니다.

6. 반대 순서로 공기 여과기를 설치합니다.

## 점화 플러그 검사 및 교체 방법

1. 엔진 덮개를 여십시오.

2. 점화 플러그 캡을 제거하고 점화 플러그 주변을 청소합니다.

3. 점화 플러그 렌치를 사용하여 점화 플러그를 분리합니다.

4. 점화 플러그를 검사하십시오. 전극이 타거나 절연체에 균열 또는 손상이 있는 경우 교체하십시오. 점화 플러그가 손상되지 않은 경우 강철 브러시로 청소하십시오.

5. 전극 간격을 측정하고 올바른지 확인하십시오. 기술 정보 페이지의 248을(를) 참조하십시오.

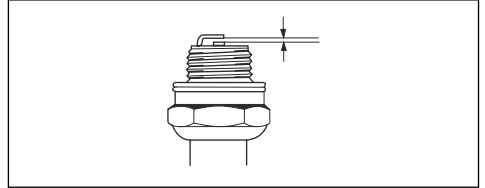

6. 측면 전극을 구부러 전극 간격을 조정하십시오.

7. 점화 플러그를 다시 끼우고 손으로 점화 플러그 시트에 닿을 때까지 돌립니다.

8. 와셔가 압축될 때까지 점화 플러그 렌치를 사용하여 점화 플러그를 조입니다.

9. 사용한 점화 플러그를 1/4 바퀴 더 조이고 새 점화 플러그를 1/4 바퀴 더 조입니다.



**주의:** 점화 플러그를 올바르게 조이지 않으면 엔진이 손상될 수 있습니다.

10. 점화 플러그 캡을 부착합니다.



**주의:** 점화 플러그 또는 점화 케이블이 제거되어 있으면 엔진을 시동하지 마십시오.

## 엔진 오일 수위 점검 방법

**주:** 그림에는 한 가지 유형의 엔진이 표시되어 있습니다. 제품의 엔진은 다를 수 있지만 절차는 동일합니다.

1. 제품을 평평한 지면에 주차하고 엔진을 정지합니다.

2. 엔진 덮개를 여십시오.

3. 계량봉을 풀고 당겨 빼냅니다.

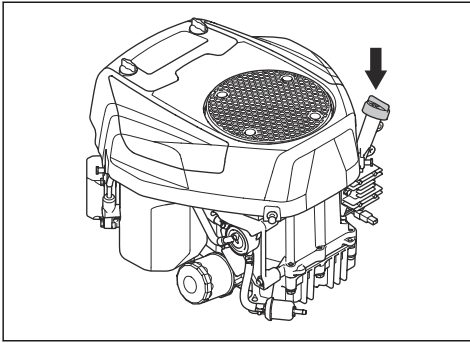

4. 계량봉에서 오일을 청소합니다.
5. 계량봉을 다시 넣고 조입니다.
6. 계량봉을 풀고 밖으로 꺼내 오일 높이를 확인합니다.
7. 오일 레벨은 계량봉의 표시 사이에 있어야 합니다. 레벨이 ADD 표시 근처에 있으면 FULL 표시까지 오일을 채우십시오.

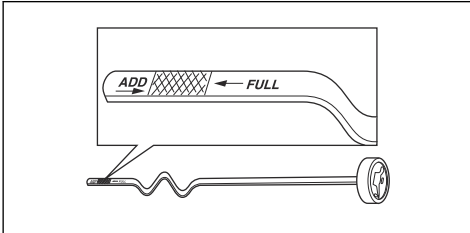

8. 계량봉 구멍을 통해 오일을 채웁니다. 오일 탱크를 천천히 채웁니다.

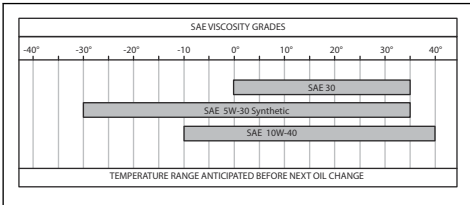

**주:** 추천하는 엔진 오일 유형은 기술 정보 페이지의 248를 참조하십시오.

9. 계량봉을 조입니다.
10. 엔진을 시동하고 약 30분 동안 공전 속도로 작동하게 놓아둡니다.
11. 엔진을 정지합니다.
12. 30초간 기다린 후 오일 수위를 다시 점검합니다.

## 엔진 오일 교체 방법

엔진 오일의 온도가 낮으면 엔진 오일을 배출하기 전에 엔진을 시동하고 1~2분 정도 작동하게 놓아둡니다. 이렇게 하면 엔진 오일이 데워져서 더 빠르게 배출됩니다.



**경고:** 엔진 오일을 배출하기 전에 1~2분 이상 엔진을 작동하지 마십시오. 엔진 오일이 매우 뜨거워서 화상을 입을 수 있습니다. 엔진 오일을 배출하기 전 엔진을 식힙니다.



**경고:** 몸에 엔진 오일을 흘린 경우 비누와 물로 씻어 냅니다.

1. 홀더(B)에서 오일 배출 호스(A)를 제거하고 캡(C)을 통해 오일 배출 호스를 끼웁니다.

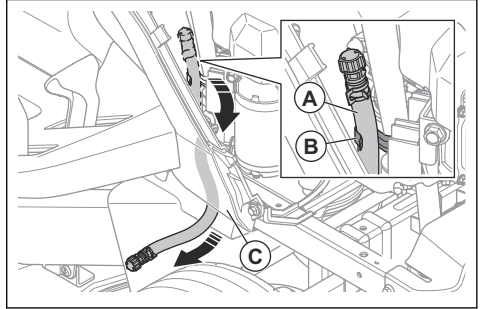

2. 오일 배출 플러그 아래에 용기를 놓습니다.
3. 계량봉을 분리합니다.
4. 오일 배출 호스의 오일 배출 밸브에서 엔드 캡을 제거하고 엔진 오일이 용기로 배출되도록 합니다.

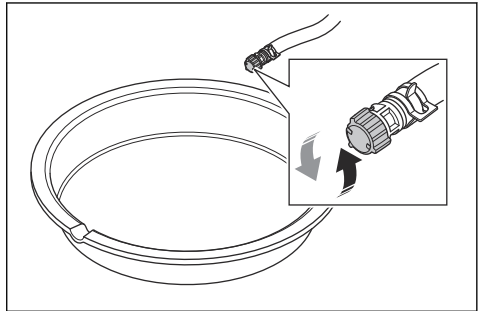

5. 모든 오일이 배출되면 오일 배출 밸브에 엔드 캡을 장착합니다.
6. 엔진에 오일 여과기가 있는 경우 오일 여과기를 교체합니다. *오일 여과기 교체 방법 페이지의 237을(를) 참조하십시오.*

- 계량봉 구멍을 통해 오일을 채웁니다. 오일 탱크를 천천히 채웁니다.

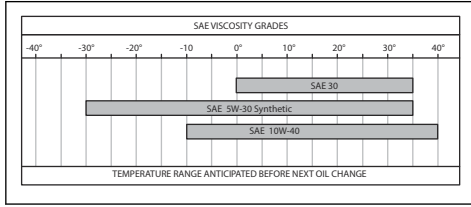

**주:** 추천하는 엔진 오일 유형은 *기술 정보 페이지의 248*을(를) 참조하십시오.

- 계량봉을 장착하십시오.
- 사용한 엔진 오일을 폐기하십시오.

## 오일 여과기 교체 방법



**경고:** 보호 장갑을 사용하십시오. 몸에 엔진 오일을 흘린 경우 비누와 물로 씻어 냅니다.

**주:** 그림에는 한 가지 유형의 오일 여과기가 표시되어 있습니다. 제품의 오일 여과기는 다를 수 있지만 절차는 동일합니다.

- 엔진 오일을 배출합니다. *엔진 오일 교체 방법 페이지의 236*을(를) 참조하십시오.
- 오일 여과기를 분리하려면 시계 반대 방향으로 돌립니다.

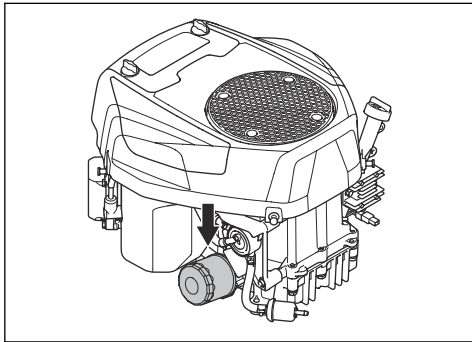

- 새 엔진 오일을 채운 새 오일 여과기의 고무 밀봉 장치를 가볍게 운할합니다.
- 손으로 오일 여과기를 시계 방향으로 돌려 고무 씬이 제자리에 위치하도록 한 다음 반 바퀴 더 조입니다.
- 엔진에 새 엔진 오일을 채웁니다. *엔진 오일 수위 점검 방법 페이지의 235*을(를) 참조하십시오.
- 엔진을 시동한 다음 3분 동안 공전 속도로 작동하게 놓아둡니다.
- 엔진을 정지하고 오일 여과기에서 오일 누출이 없는지 확인하십시오.

- 새 오일 여과기에 보관된 오일을 보충할 엔진 오일을 채웁니다.

## 메인 퓨즈 교체 방법

메인 퓨즈는 시트 아래의 스타트 릴레이의 퓨즈 홀더에 있습니다.

- 시트를 앞으로 접으십시오.
- 커넥터를 퓨즈 홀더에서 분리합니다.
- 퓨즈 홀더에서 메인 퓨즈를 당깁니다.

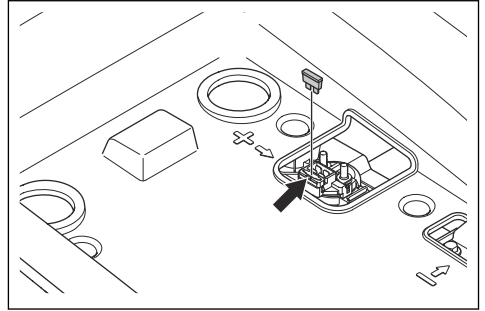

- 파손된 퓨즈를 동일한 유형의 새 퓨즈로 교체합니다. *기술 정보 페이지의 248*을(를) 참조하십시오.

**주:** 예비 퓨즈 1개가 제품과 함께 제공됩니다. 예비 퓨즈의 홀더는 커넥터 하단의 시트 아래에 있습니다.

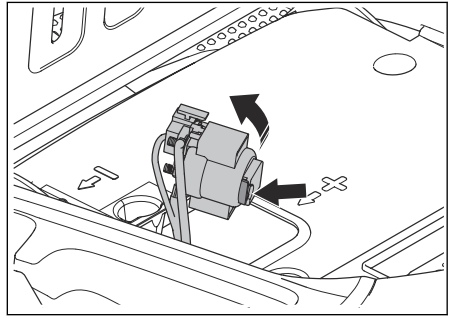

퓨즈를 교체한 후 잠시 후에 메인 퓨즈가 다시 끊어지면 단락이 있는 것입니다. 제품을 다시 작동하기 전에 단락을 수리하십시오.

## 배터리 충전 방법

배터리가 너무 약하여 엔진을 시동할 수 없는 경우 배터리를 충전하십시오.

1. 양극(+) 충전 케이블을 스타트 솔레노이드의 양극(+) 단자(A)에 연결합니다.

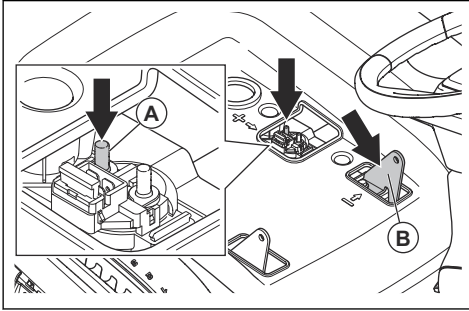

2. 음극(-) 충전 케이블을 음극(-) 연결 지점(B)에 연결합니다.
3. 표준 배터리 충전기를 사용하십시오.



**주의:** 부스트 충전기 또는 시동 부스터를 사용하지 마십시오. 그러면 제품의 전기 시스템이 손상될 수 있습니다.

4. 엔진을 시동하기 전에 항상 충전기를 분리하십시오.

### 엔진의 비상 시동 수행 방법

배터리가 너무 약해 엔진의 시동을 걸 수 없는 경우에는 점퍼 케이블을 사용하여 비상 시동을 걸 수 있습니다. 이 제품에는 음극 접지가 있는 12V 시스템이 있습니다. 비상 시동에 사용되는 제품에도 음극 접지를 갖춘 12V 시스템이 있어야 합니다.

### 점퍼 케이블 연결 방법



**경고:** 배터리에서 나오는 폭발성 가스로 인한 폭발 위험이 있습니다. 충전된 배터리의 음극 단자를 약한 배터리의 음극 단자 또는 그 근처에 연결하지 마십시오.



**주의:** 다른 차량의 시동을 걸기 위해 제품의 배터리를 사용하지 마십시오.

1. 빨간색 배터리 케이블의 한쪽 끝을 시트 아래 스타트 릴레이의 양극(+) 단자(A)에 연결합니다.

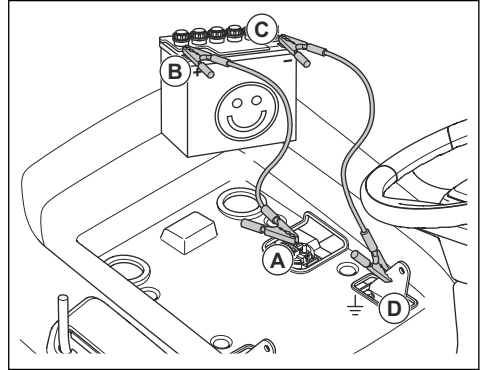

2. 빨간색 배터리 케이블의 다른 쪽 끝을 충전된 배터리의 양극(+) 배터리 단자(B)에 연결합니다.



**경고:** 빨간색 배터리 케이블의 끝이 새시에 닿지 않게 합니다. 그러면 단락이 발생할 수 있습니다.

3. 검은색 배터리 케이블의 한쪽 끝을 충전된 배터리의 음극(-) 배터리 단자(C)에 연결합니다.
4. 검은색 배터리 케이블의 다른 쪽 끝을 연료 탱크와 배터리에서 멀리 떨어진 새시 접지(D)에 연결합니다.

### 점퍼 케이블 분리 방법

**주:** 점퍼 케이블을 연결 순서와 반대로 분리합니다.

1. 새시에서 검은색 케이블을 분리합니다.
2. 완전히 충전된 배터리에서 검은색 케이블을 분리합니다.
3. 배터리 2개에서 빨간색 케이블을 분리합니다.

### 배터리 교체



**경고:** 감전과 화상의 위험이 있습니다. 금속 팔뚝 보호대 또는 기타 금속 액세서리를 사용하지 마십시오. 배터리 단자에 닿는 금속 아이템은 화상, 감전, 배터리 단락을 유발할 수 있습니다.

1. 시트를 앞으로 접으십시오.

2. 나사 4개와 보관함을 제거합니다.

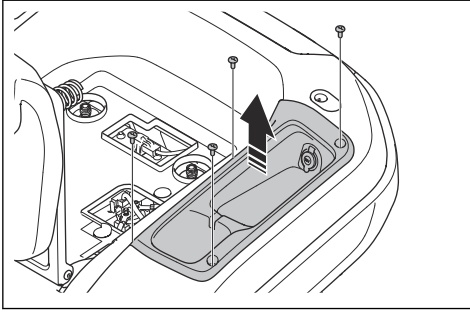

3. 검은색 배터리 케이블의 단자 덮개를 제거합니다.

4. 배터리의 음극(-) 단자에서 나사, 와셔, 너트, 검은색 배터리 케이블을 분리합니다.

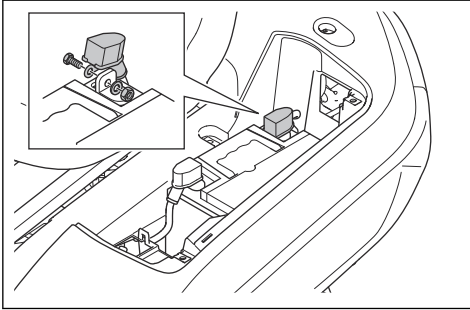

5. 빨간색 배터리 케이블의 단자 덮개를 제거합니다.

6. 배터리의 양극(+) 단자에서 나사, 너트, 빨간색 배터리 케이블을 분리합니다.

7. 배터리를 제품에서 조심스럽게 분리하십시오.

8. 새 배터리를 제자리에 넣습니다.

9. 빨간색 배터리 케이블을 배터리의 양극(+) 단자에 부착하고 너트와 나사를 설치합니다.

10. 빨간색 배터리 케이블에 단자 덮개를 설치합니다.

11. 검은색 배터리 케이블을 배터리의 음극(-) 단자에 부착하고 너트, 나사, 단자 덮개를 설치합니다.

12. 배터리 커버를 장착하고 스트랩을 부착합니다.

13. 보관함과 나사 4개를 장착합니다.

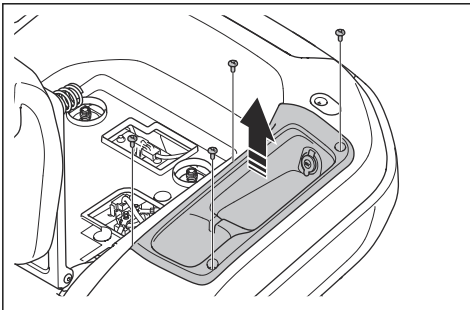

## 타이어 압력

타이어 4개 모두에서 타이어 공기압이 올바른지 확인하십시오. 기술 정보 페이지의 248을(를) 참조하십시오.

## 절단 데크

### 절단 데크 탈거 및 장착

1. 절단 데크를 탈거하고 엔진을 정지합니다.

2. 절단 데크를 가장 낮은 위치에 놓습니다.

3. 나사 3개와 좌측 벨트 커버를 분리합니다.

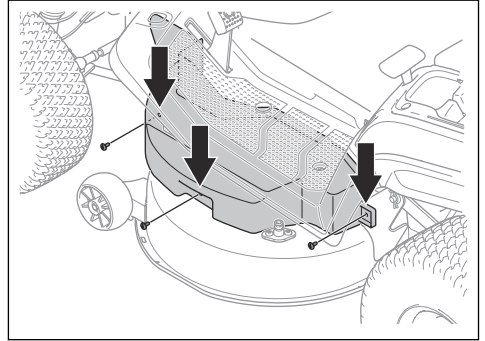

4. 나사 3개와 우측 벨트 커버를 분리합니다.

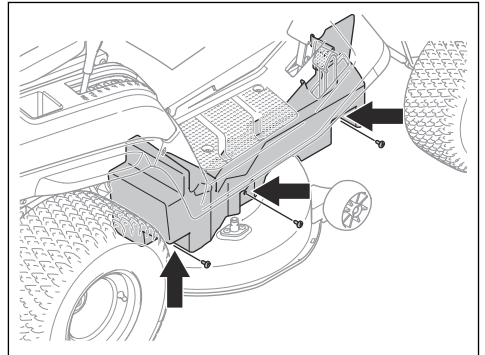

5. 스프링 홀더 2개(B)에서 스프링 2개(A)를 제거하여 절단 데크 벨트 2개의 장력을 줄입니다.

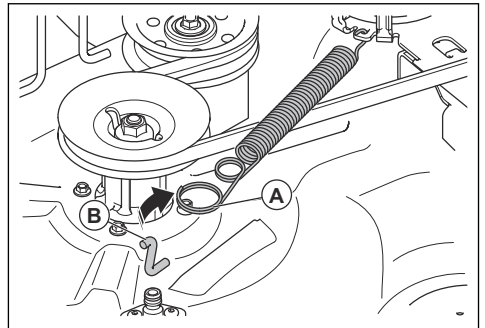

6. 엔진 도르래에서 절단 데크 벨트를 제거합니다.
7. 다음 단계를 수행하여 전방 링크를 분리합니다.
  - a) 클립(C)과 와셔(D)를 제거합니다.

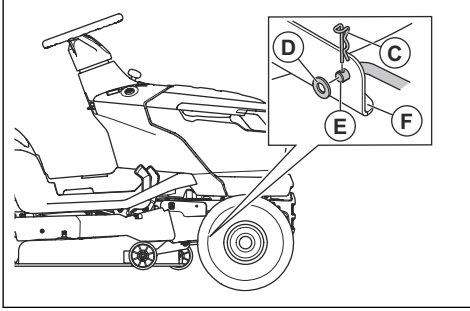

- b) 절단 데크의 브래킷(F)에서 전방 링크(E)를 분리합니다.
- c) 전방 링크 홀더에 전방 링크를 넣습니다.

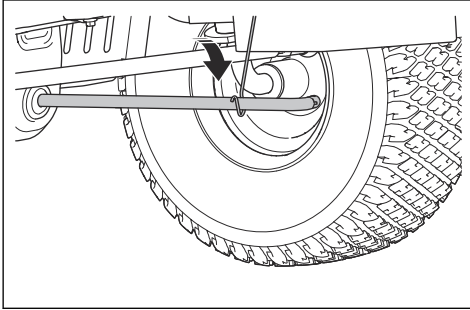

8. 다음 단계를 수행하여 후방 링크 2개를 분리합니다. 제품 좌측에 후방 링크 1개와 우측에 후방 링크 1개가 있습니다.



**경고:** 절단 데크는 무겁습니다. 2개의 후방 링크를 분리할 때 절단 데크 아래에 쇠지레 또는 동등한 장치를 사용하여 절단 데크의 무게를 지탱합니다.

- a) 좌측 후방 링크의 앞쪽에서 클립(E) 및 와셔(F)를 제거합니다.

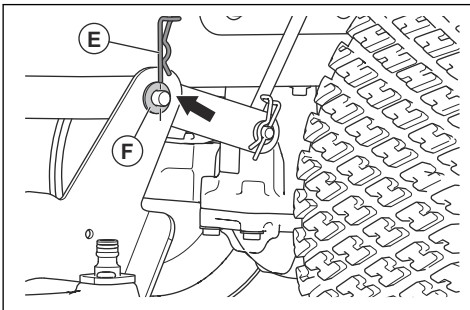

- b) 좌측 후방 링크에서 절단 데크를 분리합니다.

- c) 한 손으로 절단 높이 레버를 가장 낮은 위치로 당겨서 고정합니다. 우측 후방 링크의 앞쪽에서 클립 및 와셔를 제거합니다.



**경고:** 절단 높이 레버를 해제하지 마십시오. 절단 높이 조정을 위한 메커니즘에는 스프링이 장착되어 있습니다. 절단 높이 레버를 당겨서 고정하지 않을 경우 스프링의 힘으로 인해 압괴 부상이 발생할 수 있습니다.

- d) 우측 후방 링크에서 절단 데크를 분리합니다.
- e) 절단 높이 레버를 조심스럽게 해제합니다.



**경고:** 절단 높이 조정을 위한 메커니즘에는 스프링이 장착되어 있습니다. 스프링의 힘으로 인해 압괴 부상이 발생할 수 있습니다. 신체 부위는 멀리 두십시오.

9. 절단 높이 레버를 가장 높은 위치로 옮깁니다.
10. 하단 슈트를 아래로 누르고 제품에서 절단 데크를 제거합니다.

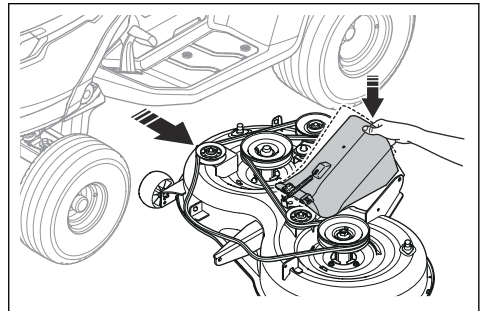

11. 절단 데크를 반대 순서로 장착하십시오.



**주의:** 절단 데크를 설치할 때 구동 벨트가 올바르게 설치되어 있고 압착되지 않았는지 확인하십시오.

- a) 절단 데크를 설치할 때 하단 슈트가 올바른 위치에 있는지 확인하십시오.

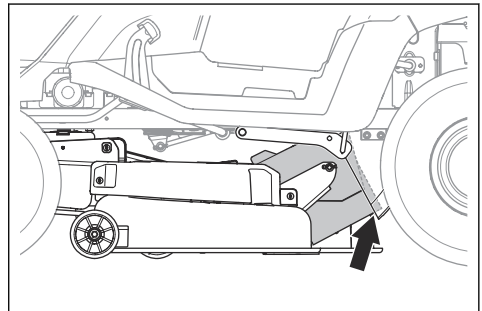

## 중앙 슈트 제거 및 장착

1. 절단 데크를 제거하고 엔진을 정지합니다.
2. 풀밭이 통을 제거합니다.
3. 클립 2개를 분리합니다.

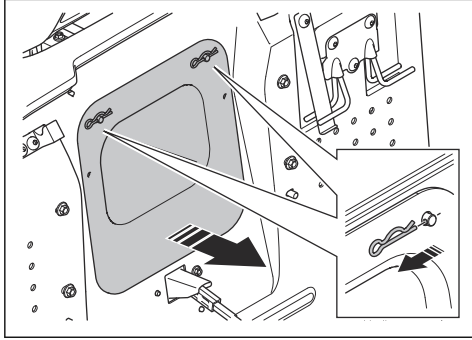

4. 중앙 슈트를 당겨 빼냅니다.
5. 반대 순서로 중앙 슈트를 설치합니다.

## 절단 데크의 평행 조정 방법

### 절단 데크의 좌우 조정 방법

좌우의 절단 높이가 다를 경우 절단 높이를 조절할 수 있습니다.

1. 타이어 4개 모두에서 타이어 공기압이 올바른지 확인하십시오. *타이어 압력 페이지의 239*을(를) 참조하십시오.
2. 제품을 평평한 표면에 파킹하십시오.
3. 절단 데크를 가장 높은 위치에 놓습니다.
4. 절단 데크의 하단 가장자리에서 좌측과 우측 지면까지의 거리(X)를 측정하십시오. 거리는 양측이 같아야 합니다.

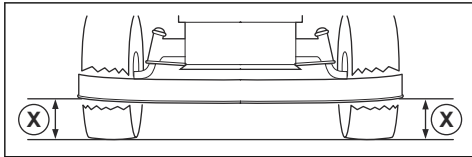

**경고:** 절단 데크의 날은 날카로워서 부상을 유발할 수 있습니다. 보호 장갑을 사용하십시오.

5. 절단 높이 고정대의 잠금 너트를 풀니다.

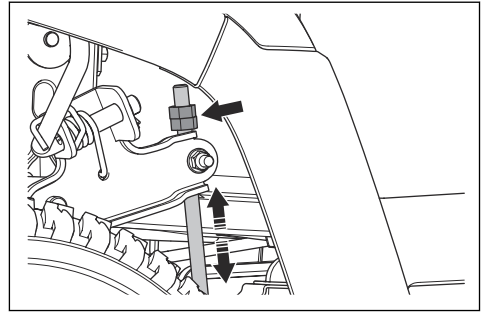

**주:** 절단 높이 고정대는 후면 휠 앞의 절단 데크 뒤쪽에 있습니다.

6. 절단 데크의 좌우 절단 높이가 같아질 때까지 절단 높이의 너트를 조절합니다.
  - a) 절단 데크를 낮추려면 너트를 반시계 방향으로 돌립니다.
  - b) 절단 데크를 높이려면 너트를 시계 방향으로 돌립니다.
7. 거리를 다시 측정하십시오. 양측이 같아질 때까지 조정하십시오.
8. 좌우 조정이 완료되면 잠금 너트를 조입니다.
9. 풀을 깎아보고 결과를 확인하십시오. 필요하면 조정하십시오.

### 절단 데크의 앞뒤 조정 방법

절단 데크의 앞뒤를 조정하기 전에 좌우로 수평이어야 합니다. *절단 데크의 좌우 조정 방법 페이지의 241*을(를) 참조하십시오.

1. 타이어 4개 모두에서 타이어 공기압이 올바른지 확인하십시오. *타이어 압력 페이지의 239*을(를) 참조하십시오.
2. 제품을 평평한 표면에 파킹하십시오.
3. 절단 데크를 가장 높은 위치에 놓습니다.
4. 절단 데크의 하단 가장자리에서 후방(A) 및 전방(B)의 지면까지의 거리를 측정합니다. 전방의 거리는 후방보다 5~10mm 더 낮아야 합니다.

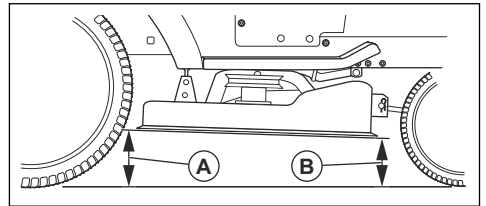

**경고:** 절단 데크의 날은 날카로워서 부상을 유발할 수 있습니다. 보호 장갑을 사용하십시오.

5. 전방 조정이 필요한 경우 잠금 너트를 풀고 전방 링크의 너트를 돌립니다.

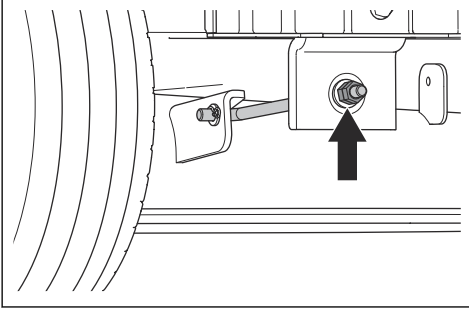

**주:** 전방 링크는 제품 앞쪽, 머물러 뒤쪽에 있습니다.

- a) 절단 데크 전면을 내리려면 너트를 시계 반대 방향으로 돌립니다.
- b) 절단 데크를 높이려면 너트를 시계 방향으로 돌립니다.
- c) 전방 조정이 완료되면 잠금 너트를 조입니다.

### 날 검사 방법



**주의:** 날이 손상되었거나 균형이 맞지 않으면 제품이 손상될 수 있습니다. 손상된 날을 교체하십시오. Husqvarna 서비스 대리점을 통해 무딘 날을 연마하고 균형을 잡는 데 도움을 받으십시오.

1. 절단 데크를 제거합니다. *절단 데크 탈거 및 장착 페이지의 239*을(를) 참조하십시오.
2. 날이 손상되었는지, 그리고 날을 연마해야 하는지 확인하십시오.

### 날 교체 방법

1. 절단 데크를 제거합니다. *절단 데크 탈거 및 장착 페이지의 239*을(를) 참조하십시오.
2. 나무 블록으로 날을 잠급니다.

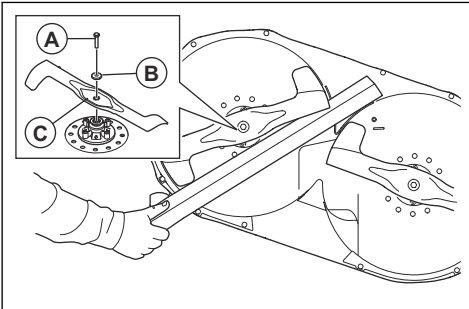

3. 볼트(A), 와셔(B) 및 날(C)을 분리합니다.

4. 좌측에 새 좌측 날을 장착하고 우측에 새 우측 날을 장착합니다. 좌측 날은 "Left"로 식별되고 우측 날은 "Right"로 식별됩니다.

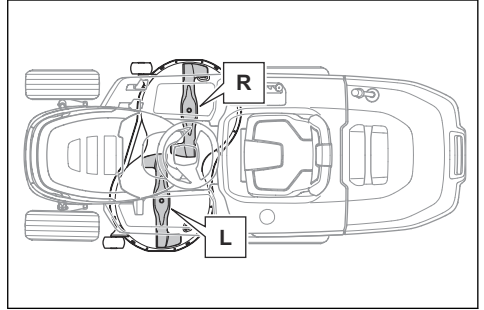

**주의:** 날의 회전 방향은 다릅니다. 우측 날은 우측에 장착하고 좌측 날은 좌측에 장착해야 합니다.



**경고:** 날 유형이 잘못되면 절단 데크에서 물체가 튀어나와 심각한 부상을 입을 수 있습니다. *기술 정보 페이지의 248*에 나와 있는 날만 사용하십시오.

5. 날의 구부러진 끝이 절단 데크 방향을 가리키는지 확인하십시오.
6. 볼트를 58.5-69.5Nm의 토크로 조이십시오.

### 절단 데크 벨트 교체 방법

1. 절단 데크를 제거합니다. *절단 데크 탈거 및 장착 페이지의 239*을(를) 참조하십시오.
2. 베어링 하우징, 날 도르레 주변과 절단 데크의 상단 표면에서 먼지와 잔디를 제거합니다.
3. 너트(A), 와셔(B), 볼트(C) 및 우측 아이들러 도르레(D)를 제거합니다.

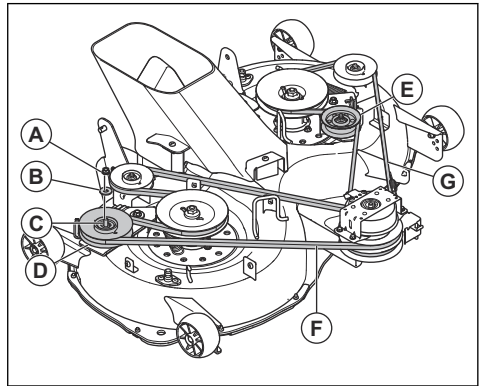

4. 너트, 와셔, 볼트 및 좌측 아이들러 도르레(E)를 제거합니다.
5. 절단 데크의 날 도르레에서 우측 절단 데크 벨트(F)와 좌측 절단 데크 벨트(G)를 제거합니다.

6. 새 절단 데크 벨트를 반대 순서로 장착합니다.

- a) 모든 벨트 도르래에서 절단 데크 벨트가 올바른 위치에 있는지 확인하십시오.

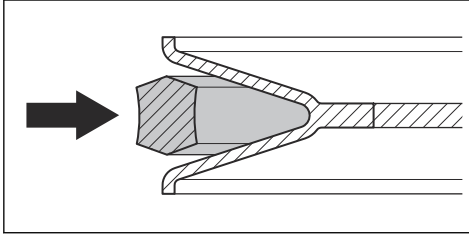

**주의:** 절단 데크 벨트가 꼬이지 않았는지 확인하십시오. 절단 데크의 벨트 라우팅 그림을 참조하십시오.

### 스캘프 방지 휠 조정 방법

스캘프 방지 휠은 지면에서 절단 데크가 올바른 위치에 있도록 유지하고 대부분의 지형 조건에서 잔디 스캘핑을 방지해 줍니다. 스캘프 방지 휠은 절단 데크가 필요한 절단 높이에 있을 때 지면에서 약간 떨어진 경우에 올바르게 조정됩니다.

1. 제품을 평평한 표면에 파킹하고 엔진을 정지합니다.
2. 절단 데크를 필요한 절단 높이에 놓습니다. **절단 높이 조정하는 방법 페이지의 228을(를)** 참조하십시오.
3. 너트(A), 볼트(B), 와셔(C), 스캘프 방지 휠(D) 및 부싱(E)을 제거합니다.

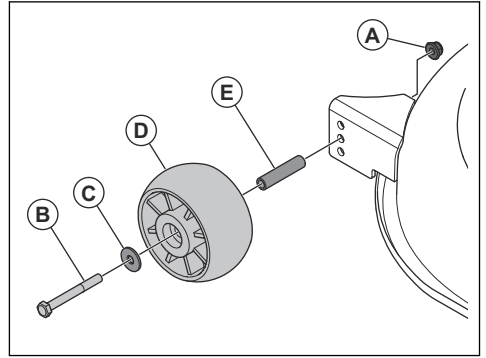

4. 스캘프 방지 휠, 부싱, 볼트, 와셔 및 너트를 구멍 3개 중 하나에 장착합니다.
5. 동일한 절차로 모든 스캘프 방지 휠을 조정합니다.

## 고장 수리

### 고장 수리 일정

이 사용자 설명서에서 문제에 대한 해결책을 찾을 수 없는 경우 Husqvarna 서비스 대리점에 문의하십시오.

문제	원인	조치
시동기 모터로 엔진을 크랭킹할 수 없습니다.	파킹 브레이크가 걸리지 않습니다.	파킹 브레이크를 밟으십시오. <b>파킹 브레이크 작동 및 해제 방법 페이지의 228을(를)</b> 참조하십시오.
	절단 데크가 체결되어 있습니다.	절단 데크를 해제하십시오. <b>절단 데크 체결 및 분리 방법 페이지의 228을(를)</b> 참조하십시오.
	메인 퓨즈가 끊어졌습니다.	메인 퓨즈를 교체하십시오. <b>메인 퓨즈 교체 방법 페이지의 237을(를)</b> 참조하십시오.
	점화 잠금장치가 파손되었습니다.	Husqvarna 서비스 대리점에 문의하십시오.
	케이블과 배터리 사이 연결이 불량합니다.	배터리가 올바르게 연결되었는지 확인하십시오. <b>배터리 연결 방법 페이지의 225을(를)</b> 참조하십시오.
	배터리가 너무 약합니다.	배터리를 충전하십시오. <b>배터리 충전 방법 페이지의 237을(를)</b> 참조하십시오.
	시동기 모터가 손상되었습니다.	Husqvarna 서비스 대리점에 문의하십시오.

문제	원인	조치
시동기 모터가 엔진을 크랭킹할 때 엔진이 시동되지 않습니다.	연료 탱크에 연료가 없습니다.	연료 탱크에 연료를 주입하십시오. <i>연료 채우기 방법 페이지의 226</i> 을(를) 참조하십시오.
	점화 플러그가 손상되었습니다.	점화 플러그를 검사하십시오. 필요하다면 점화 플러그를 교체하십시오. <i>점화 플러그 검사 및 교체 방법 페이지의 235</i> 을(를) 참조하십시오.
	점화 케이블이 손상되었습니다.	Husqvarna 서비스 대리점에 문의하십시오.
	기화기 또는 연료선에 먼지가 있습니다.	Husqvarna 서비스 대리점에 문의하십시오.
	연료 여과기가 막혔습니다.	연료 필터를 교체하십시오. <i>연료 여과기 교체 방법 페이지의 234</i> 을(를) 참조하십시오.
엔진이 부드럽게 작동하지 않습니다.	점화 플러그가 손상되었습니다.	점화 플러그를 검사하십시오. 필요하다면 점화 플러그를 교체하십시오. <i>점화 플러그 검사 및 교체 방법 페이지의 235</i> 을(를) 참조하십시오.
	기화기가 잘못 설정되어 있습니다.	Husqvarna 서비스 대리점에 문의하십시오.
	공기 여과기가 막혔습니다.	공기 여과기를 청소 또는 교체합니다. <i>공기 여과기 청소 및 교체 방법 페이지의 234</i> 을(를) 참조하십시오.
	연료 탱크 통풍구가 막혔습니다.	Husqvarna 서비스 대리점에 문의하십시오.
	기화기 또는 연료선에 먼지가 있습니다.	Husqvarna 서비스 대리점에 문의하십시오.
	연료 여과기가 막혔습니다.	연료 필터를 교체하십시오. <i>연료 여과기 교체 방법 페이지의 234</i> 을(를) 참조하십시오.
엔진 출력이 없습니다.	공기 여과기가 막혔습니다.	공기 여과기를 청소 또는 교체합니다. <i>공기 여과기 청소 및 교체 방법 페이지의 234</i> 을(를) 참조하십시오.
	점화 플러그가 손상되었습니다.	점화 플러그를 검사하십시오. 필요하다면 점화 플러그를 교체하십시오. <i>점화 플러그 검사 및 교체 방법 페이지의 235</i> 을(를) 참조하십시오.
	기화기 또는 연료선에 먼지가 있습니다.	Husqvarna 서비스 대리점에 문의하십시오.
	스스로를 케이블이 잘못 조정되었습니다.	Husqvarna 서비스 대리점에 문의하십시오.
제품을 후방으로 작동하려고 하면 엔진이 정지합니다.	역방향 작동 시스템(ROS)이 체결되어 있지 않습니다.	역방향 작동 시스템(ROS)을 체결하십시오. <i>역방향 작동 시스템(ROS) 사용 방법 페이지의 229</i> 을(를) 참조하십시오.

문제	원인	조치
변속기 출력이 충분하지 않습니다.	변속기 공기 흡입구 또는 냉각 핀이 막혔습니다.	Husqvarna 서비스 대리점에 문의하십시오.
	변속기의 팬이 손상되었습니다.	Husqvarna 서비스 대리점에 문의하십시오.
	변속기에 오일이 없거나 오일 수위가 너무 낮습니다.	Husqvarna 서비스 대리점에 문의하십시오.
	구동 시스템이 해제되었습니다.	구동 시스템을 체결합니다. <i>구동 시스템 체결 및 분리 방법 페이지의 228을(를) 참조하십시오.</i>
배터리가 충전되지 않습니다.	배터리가 손상되었습니다.	배터리를 교체하십시오. <i>배터리 교체 페이지의 238을(를) 참조하십시오.</i>
	배터리 단자의 연결이 불량합니다.	배터리가 올바르게 연결되었는지 확인하십시오. <i>배터리 연결 방법 페이지의 225을(를) 참조하십시오.</i>
제품에 진동이 있습니다.	날이 느슨합니다.	날을 조이십시오. <i>날 교체 방법 페이지의 242을(를) 참조하십시오.</i>
	날이 올바르게 설치되어 있지 않습니다.	날이 올바르게 설치되었는지 확인하십시오. <i>날 교체 방법 페이지의 242을(를) 참조하십시오.</i>
	날의 균형이 맞지 않습니다.	날에 마모와 손상이 있는지 검사하십시오. <i>날 검사 방법 페이지의 242을(를) 참조하십시오.</i>
	엔진이 느슨합니다.	Husqvarna 서비스 대리점에 문의하십시오.
	벨트 도르래가 휘어졌거나 느슨합니다.	Husqvarna 서비스 대리점에 문의하십시오.

문제	원인	조치
깎은 결과가 만족스럽지 않습니다.	날이 무더졌습니다.	날에 마모와 손상이 있는지 검사하십시오. <a href="#">날 검사 방법 페이지의 242</a> 을(를) 참조하십시오.
	날이 올바르게 설치되어 있지 않습니다.	날이 올바르게 설치되었는지 확인하십시오. <a href="#">날 교체 방법 페이지의 242</a> 을(를) 참조하십시오.
	잔디가 길거나 젖어 있습니다.	<a href="#">좋은 절단 결과를 얻는 방법 페이지의 229</a> 을(를) 참조하십시오.
	절단 데크가 평행하지 않습니다.	절단 데크의 평행을 조정하십시오. <a href="#">절단 데크의 평행 조정 방법 페이지의 241</a> 을(를) 참조하십시오.
	절단 데크에 잔디가 막혔습니다.	절단 데크를 청소하십시오. <a href="#">제품을 청소하는 방법 페이지의 232</a> 을(를) 참조하십시오.
	중앙 슈트에 잔디가 막혔습니다.	중앙 슈트에서 막힌 잔디를 제거하십시오.
	절단 데크의 공기 구멍이 막혔습니다.	절단 데크를 청소하십시오. <a href="#">제품을 청소하는 방법 페이지의 232</a> 을(를) 참조하십시오.
	날 도르레 주변에 먼지가 있습니다.	절단 데크를 청소하십시오. <a href="#">제품을 청소하는 방법 페이지의 232</a> 을(를) 참조하십시오.
	타이어 공기압이 우측과 좌측에서 서로 다릅니다.	타이어 4개 모두에서 타이어 공기압이 올바른지 확인하십시오. <a href="#">타이어 압력 페이지의 239</a> 을(를) 참조하십시오.
	제품이 너무 빠른 속도로 작동합니다.	<a href="#">좋은 절단 결과를 얻는 방법 페이지의 229</a> 을(를) 참조하십시오.
	엔진 속도가 너무 낮습니다.	<a href="#">좋은 절단 결과를 얻는 방법 페이지의 229</a> 을(를) 참조하십시오.
	절단 데크 벨트가 미끄러집니다.	Husqvarna 서비스 대리점에 문의하십시오.
	절단 데크 벨트가 마모되었거나 손상되었습니다.	절단 데크 벨트를 교체합니다. <a href="#">절단 데크 벨트 교체 방법 페이지의 242</a> 또는 <a href="#">절단 데크 벨트 교체 방법 페이지의 242</a> 을(를) 참조하십시오.
PTO 버튼이 체결됨 위치에 있으면 절단 데크가 시작되지 않습니다.	잔디 배출 장치에 풀밭이 툽 또는 기타 액세서리가 장착되어 있지 않습니다(해당하는 경우).	풀밭이 툽 또는 기타 액세서리를 잔디 배출 장치에 설치하십시오. <a href="#">풀밭이 툽 제거 및 장착 방법 페이지의 225</a> 을 참조하십시오(해당하는 경우).

## 운송, 보관 및 폐기

### 운송

- 차량 또는 트레일러에 제품을 적재할 때는 전체 폭 램프를 사용하십시오.
- 제품이 무거워 압계 부상을 유발할 수 있습니다. 차량 또는 트레일러에 적재하거나 내릴 때 주의하십시오.

- 제품을 들어 올리지 마십시오. 앵커 지점은 승인된 인양 지점이 아니며 제품을 트레일러에 부착하는 용도로만 사용해야 합니다.
- 제품을 운반할 때는 승인된 트레일러를 사용하십시오.
- 트레일러 또는 도로에서 제품을 운송하기 전에 현지 도로 교통 규정을 숙지하십시오.
- 트레일러에 제품을 적재하기 쉽도록 절단 데크를 가장 높은 위치에 놓으십시오.

### 운송을 위해 제품을 안전하게 부착하는 방법



**경고:** 제품을 부착하기 전에 '안전' 장을 읽고 이해해야 합니다. *안전성 페이지의 217*을 (를) 참조하십시오.



**경고:** 파킹 브레이크는 운송 중 제품을 잠그기에 충분하지 않습니다. 제품을 적재 영역에 단단히 부착합니다.

장비: 승인된 스트랩 2개와 초크 4개

1. 제품을 적재 구역의 중앙에 놓으십시오.

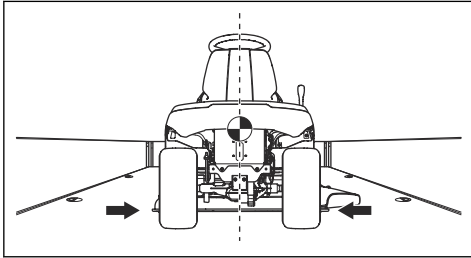

**주의:** 커버가 부착된 운송 차량으로 운송하는 경우, 커버 아래에 제품을 놓기 전에 제품을 식히십시오.

2. 제품의 무게 중심이 운반 차량의 휠 액슬 위에 있는지 확인하십시오. 운송을 위해 트레일러를 사용하는 경우 토우바에 수직으로 가해지는 힘이 올바른지 확인하십시오.

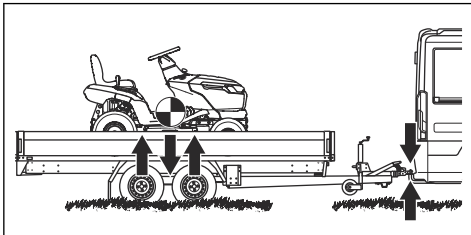

3. 파킹 브레이크를 밟으십시오.
4. 느슨한 물체를 모두 제거합니다.

5. 첫 번째 스트랩을 토우바에 부착합니다.

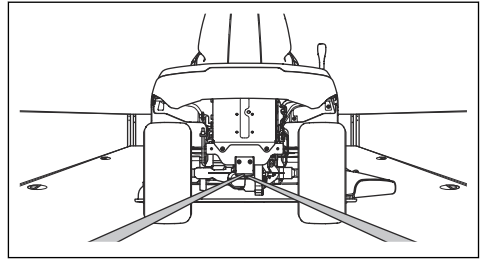

6. 스트랩을 뒤쪽으로 조여 제품을 적재 영역에 부착합니다.
7. 전방 액슬 주위에 두 번째 스트랩을 놓습니다.

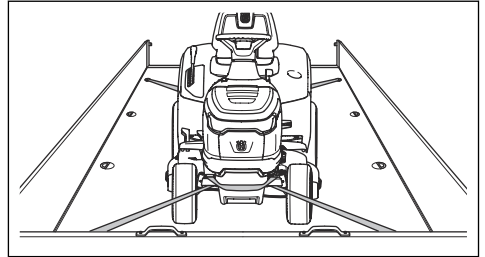

8. 스트랩을 적재 영역에 부착합니다.
9. 스트랩을 적재 영역의 앞쪽으로 조여 제품을 적재 영역에 부착합니다.
10. 초크를 후면 휠 앞쪽과 뒤쪽에 놓습니다.

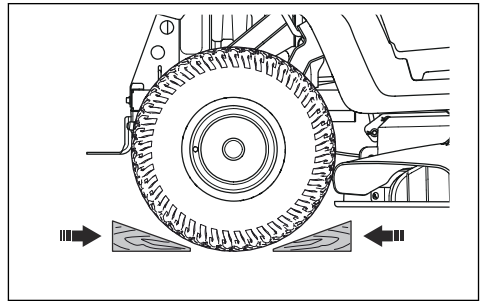

### 보관

시즌이 끝나면 보관 30일 이상 전에 제품을 보관할 준비를 하십시오. 연료 탱크에 연료를 30일 이상 넣어두면 끈적이는 입자로 인해 기화기가 막힐 수 있습니다. 이는 엔진 기능에 부정적인 영향을 줍니다.

보관 중 끈적이는 입자를 방지하려면 스테빌라이저를 추가하십시오. 알킬레이트 가솔린을 사용한 경우 스테빌라이저가 필요하지 않습니다. 일반 휘발유를 사용한다면 알킬레이트 가솔린으로 바꾸지 마십시오. 이렇게 하면 민감한 고무 부품이 경화될 수 있습니다. 탱크 또는 보관 용기의 연료에 스테빌라이저를 추가하십시오. 항상 제조업체에서 지정한 혼합 비율을 사용하십시오. 스테빌라이저를 추가하고 기화기로 흘러 들어갈 때까지 최소 10분 이상 엔진을 작동하십시오.



**경고:** 탱크에 연료가 있는 상태에서 제품을 실내 또는 통기가 좋지 않은 장소에 두지 마십시오. 연료 증기가 화염이나 불꽃 또는 보일러, 온수 탱크, 의류 건조기 같은 접화용 불씨 근처에 있으면 화재의 위험이 있습니다.



**경고:** 화재의 위험을 줄이기 위해 제품에서 풀, 낙엽, 기타 인화성 물질을 제거하십시오. 제품을 보관하기 전에 식하십시오.

- 제품을 청소하려면 **제품을 청소하는 방법 페이지의 232**를 참조하십시오. 부식을 방지하기 위해 페인트가 손상된 부분을 수리하십시오.
- 제품에서 마모 또는 손상된 부분을 점검하고 느슨한 나사와 너트를 조이십시오.
- 배터리를 분리하십시오. 보관 시에는 배터리를 닫고 충전하여 서늘한 곳에 보관하십시오.
- 엔진 오일을 교환하고 폐오일을 버리십시오.
- 연료 탱크를 비우십시오. 엔진을 시동하고 기화기에 연료가 남아 있지 않을 때까지 작동하십시오.



**주의:** 스태빌라이저를 추가한 경우 연료 탱크와 기화기를 비우지 마십시오.

- 연료 차단 밸브를 닫습니다.
- 점화 플러그를 분리하고 엔진 오일을 테이블스푼으로 한 스푼 정도 실린더에 넣으십시오. 엔진 축을 수동으로 돌려서 오일을 공급해 준 다음, 플러그를 다시 장착합니다.
- 모든 그리스 주입구, 조인트, 액슬을 윤활하십시오.
- 제품을 깨끗하고 건조한 장소에 보관하고 덮어서 더 안전하게 보호하십시오.
- 보관 또는 운송 중 제품을 보호하기 위한 덮개는 대리점에서 구매할 수 있습니다.

## 폐기

- 화학물질은 위험할 수 있으므로 지면에 폐기해서는 안 됩니다. 사용한 화학물질은 항상 서비스 센터 또는 해당 폐기 장소에서 폐기하십시오.
- 제품이 마모된 경우 대리점이나 해당 재활용 장소로 보내십시오.
- 오일, 오일 필터, 연료 및 배터리는 환경에 부정적인 영향을 미칠 수 있습니다. 현지 재활용 요구 사항 및 관련 규정을 준수하십시오.
- 배터리를 생활 폐기물로 폐기하지 마십시오.
- 배터리를 Husqvarna 서비스 대리점으로 보내거나 사용한 배터리 폐기 장소에 폐기하십시오.

## 기술 정보

TC 220TD	
<b>치수</b>	
절단 데크 제외 너비, mm	971
절단 데크 포함 너비, mm	1140
높이(mm)	1124
풀밭이 통 제외 길이, mm	2029
풀밭이 통 포함 길이, mm	2714
절단 데크 및 빈 탱크 포함 중량, kg	282
풀밭이 통 용량, l	350
휠 베이스, mm	1250
트랙 폭, 전방, mm	756
트랙 폭, 후방, mm	717
타이어 공기압, 전방, kPa/bar/PSI	150/1.5/21.8
타이어 공기압, 후방, kPa/bar/PSI	100/1.0/14.5
앞 타이어	15×6-6
뒤 타이어	20×10-8
최대 기울기, 도	10

<b>TC 220TD</b>	
최대 견인 장비 중량, 10° 기울기, kg	110
토우바에 허용되는 최대 수직 하중, N/kg	520/52
토우바에 허용되는 최대 수평 하중, N/kg	600/60
<b>엔진</b>	
브랜드/모델	Husqvarna / HV 708AE
공칭 엔진 출력, kW <sup>26</sup>	14.4
배기량, cm <sup>3</sup>	708
최대 엔진 속도, rpm	3100±100
최대 전진 속도, km/h	10
최대 후진 속도, km/h	6
연료, 무연, 최대 에탄올/최소 옥탄가	E10/92
연료 탱크 용량, 리터	13
오일 <sup>27</sup>	Husqvarna SAE 30, Husqvarna SAE 5W-30 합성, Husqvarna SAE 10W-40
오일 필터 포함 오일양, 리터	2.4
오일 필터 제외 오일양, 리터	2.3
모터 시동	전동 시동, 12V
<b>트랜스미션</b>	
브랜드/모델	Tuff Torq / K46EP
오일 용량, 리터	2.2
<b>전기 시스템</b>	
유형	12V, 음극 접지
배터리	12V, 24Ah
메인 퓨즈, A	20
접촉 플러그	HQT-7/HQT-12
전극 간격, mm/인치	0.6-0.8/0.024-0.032
램프 유형	12V, 10.19W
<b>절단 데크</b>	
절단 너비, mm	1080

<sup>26</sup> 표시된 엔진의 출력 등급은 SAE 표준 J1349/ISO1585로 측정된 엔진 모델의 일반적인 생산 엔진의 순 평균 출력(지정된 rpm 기준)입니다. 대량 생산 엔진은 이 값과 다를 수 있습니다. 최종 제품에 설치된 엔진의 실제 출력은 작동 속도, 환경 조건 및 기타 변수에 따라 달라집니다.

<sup>27</sup> API SJ 이상 품질의 엔진 오일을 사용하십시오. +5 °C 미만의 온도에서 SAE-30 오일을 사용하는 경우 엔진을 충분히 윤활하지 못할 위험이 있습니다. 이로 인해 엔진이 손상될 수 있습니다. 저온 작업에 적합한 오일은 [엔진 오일 교체 방법 페이지](#)의 236 항목을 참조하십시오. 점도 차트를 참조하여 예상 외부 온도에 따른 최적의 점도를 선택하십시오.

<b>TC 220TD</b>	
절단 높이, 10 위치, mm	25~105
<b>날</b>	
날 길이, mm	554
품목 번호, 좌측 날	531 14 83-01
품목 번호, 우측 날	531 14 83-04
품목 번호, 멀칭 키트(액세서리) <sup>28</sup>	546 51 50-01
품목 번호, 좌측 멀칭 날(액세서리) <sup>29</sup>	531 14 82-99
품목 번호, 우측 멀칭 날(액세서리) <sup>30</sup>	531 14 83-02



**경고:** 이 설명서에 지정된 절단 데크만 사용하십시오. 이 제품에 대해 승인되지 않은 절단 데크는 물체가 고속으로 배출되어 심각한 부상을 초래할 수 있습니다.

<b>제어 지점</b>	
절단 높이가 위치 1에 있는 평행 절단 데크	5~10mm/0.197~0.394인치
위치 1의 절단 높이 제어	25 ± 2mm/0.98 ± 0.079인치

## 서비스

제품이 안전하게 기능하고 사용량이 많은 시즌에 최적의 성능을 발휘하도록 공인 서비스 센터에서 매년 점검을 수행하십시오. 서비스 또는 제품의 전체 보수를 수행하기에 가장 적절한 시기는 사용량이 적은 시즌입니다.

예비부품을 주문할 경우 구매 연도, 모델, 유형, 일련 번호에 관한 정보를 제공해 주십시오.

항상 정격 예비 부품을 사용하십시오.

<sup>28</sup> 멀칭 키트에는 날, 멀칭 플러그, 조립용 부품이 포함되어 있습니다.

<sup>29</sup> 546 51 50-01의 전체 멀칭 키트 부품으로만 날을 사용하십시오.

<sup>30</sup> 546 51 50-01의 전체 멀칭 키트 부품으로만 날을 사용하십시오.

---

## 内容

---

引言.....	251	故障排除.....	278
安全性.....	255	运输、存放和废弃处理.....	281
安装.....	260	技术参数.....	283
操作.....	263	保养维修.....	285
维护.....	267		

---

## 引言

---

### 出货前检查和产品编号

---

**注意：**本产品已进行出货前检查。确保您从经销商处收到了出货前检验报告单的签署副本。

---

Husqvarna 保养经销商联系信息：	
本操作手册是具有以下产品编号/序列号的产品的一部分：	
/	
引擎：	
变速箱：	

### 产品说明

这是一台园艺草坪车，其刀盘安装在前后轴之间。它配有一台使用汽油的四冲程引擎。

### 预期用途

本产品仅用于在私人花园中以及坡度不超过 10° 的私人花园斜坡上割草。它不可用于公园、运动场、农业或林业作业。安装可选附件后，本产品还可用于其他任务。仅将本产品与制造商批准的附件配套使用。欲了解更多信息，请与 Husqvarna 保养经销商联系。

以其他方式使用产品属于不当使用。这将使您的保修失效，而制造商会拒绝承担对第三方用户造成损害的责任。

请参考有关割草机操作的当地指令。

### 为您的产品投保

确保您的新产品有保险。如果不确定是否有保险，请联系您的保险公司。我们建议为产品全面投保，包括第三方、火灾、损坏、失窃和责任保险。

## 产品概览

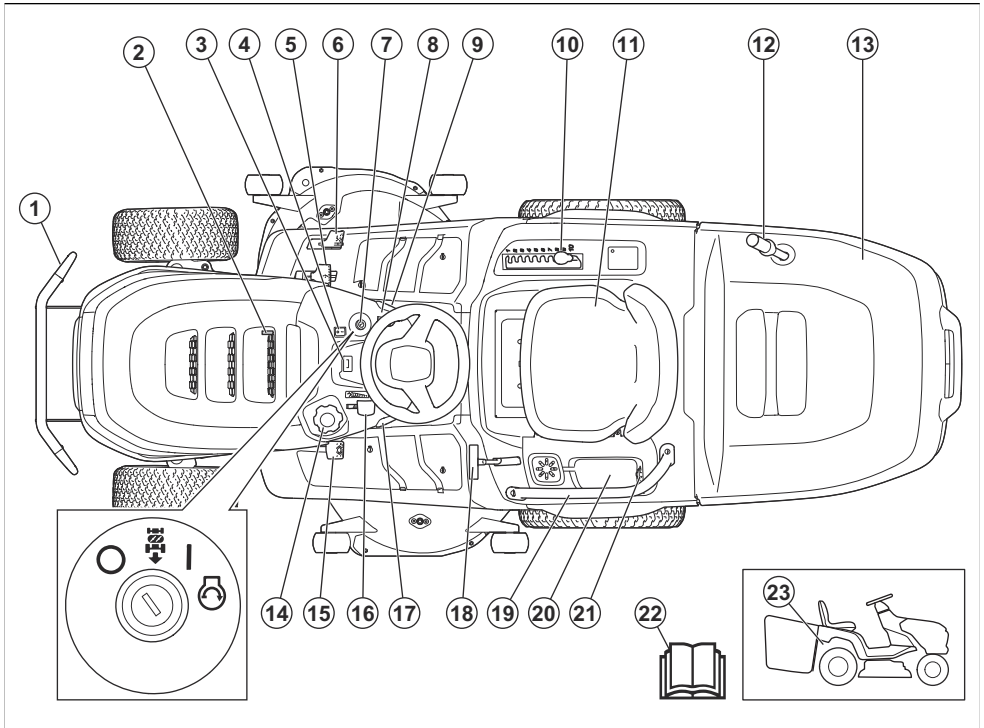

1. 前保险杠
2. 放油塞
3. 计时表
4. 灯开关
5. 前进踏板
6. 后退踏板
7. 点火锁
8. PTO 按钮
9. 驻车制动锁
10. 修剪高度控制杆
11. 带有扫描代码的标牌（座椅下方）
12. 集草袋手柄
13. 集草袋
14. 燃油箱盖
15. 驻车制动踏板
16. 油门控制
17. 巡航控制
18. 集草袋锁紧杆
19. 手柄
20. 存储箱和电池盖
21. 电源插座，12 V
22. 操作手册

23. 驱动系统接合或分离控制杆

## Husqvarna Connect

Husqvarna Connect 应用程序中具有说明书及关于产品的更多信息。Husqvarna Connect 是一款可在移动设备上免费使用的应用程序。请参阅 *开始使用 Husqvarna Connect* 在第 263 页上。

## 操作员在场控制器 (OPC)

当操作员从座椅上起身时，OPC 将接合。如果未应用驻车制动器，则引擎会停止。如果刀片已接合，则刀片会停止。请参阅 *操作条件* 在第 257 页上。

## 集草袋就位控件

本产品带有集草袋就位控件，仅在安装了集草袋或其他附件时，本产品才可以工作。一旦卸下集草袋或其他附件，刀片就会停止工作。请参阅 *操作条件* 在第 257 页上。

## 前照灯

该产品具有工作灯和远光灯。将灯开关推至远光灯位置 (A) 或工作灯位置 (B)。将灯开关推至位置 (C)，可使前照灯熄灭。

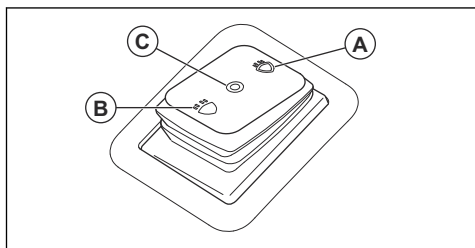

## 本产品上的符号



警告：本产品可能会带来危险，会对操作员或其他人员造成严重伤害或死亡。请多加小心，并正确地使用本产品。



请认真阅读本操作手册，确保在充分理解各项说明之后再使用本产品。



快速



慢速



接合驱动系统。



分离驱动系统。



引擎关闭



引擎开启



引擎启动



驻车制动踏板



割草高度



倒退操作系统 (ROS)



倒退



前进



巡航控制



远光灯



工作灯



前照灯关闭



集草袋已锁定



集草袋已解锁



燃油



最高乙醇浓度为 10%



引擎油



请使用听觉保护装备。



刀片分离。



刀片接合。



使身体部位远离旋转部件。



使身体部位远离旋转刀片。



注意抛出物和反弹物。



请勿横穿斜坡修剪草坪。不要在坡度超过 10° 的地面上割草。



倾翻危险



在产品倒行之前及到行过程中，请向后观察。



切勿在本产品或设备上载客。



让旁观者远离作业区域。



严禁踩踏



在对本产品进行维护之前，请先断开火花塞帽。



牵引杆上允许施加的最大垂直负载详见技术参数在第 283 页上和标签。



牵引杆上允许施加的最大水平负载详见技术参数在第 283 页上和标签。



对环境的噪音排放的标签符合欧盟指令、英国指令和新南威尔士州法规“2017 年环境行动（噪音控制）保护法规”的要求。本产品的保证声功率级在技术参数在第 283 页上中和标签上均有注明。



扫描码



应用和松开驻车制动。

**注意：** 有关本产品上的其他符号/标识，请参阅市场特定的法律要求。

## 本产品上的标签



危险 – 手脚切勿靠近。

## 计时表

计时表显示引擎运行的小时数。有关计时表的位置，请参阅 [产品概览](#) 在第 252 页上。

## 产品损坏

对于因下列情况造成的产品损坏，我们概不负责：

- 未正确修理产品。
- 使用非原装零部件或者未获原厂批准的零部件修理产品。
- 产品加装了非原装的或者未获原厂批准的附件。
- 未在授权的保养厂修理产品，或者未由授权的机构修理产品。

## 支持

如需获取产品相关支持，请前往上的“支持”部分，查阅使用说明书、故障检修指南，或使用 Husqvarna 自助服务和产品助手（如果在您所在市场有提供）。如需获取有关产品的更多支持，请联系您的 Husqvarna 保养代理商。

# 安全性

## 安全定义

本手册使用了“警告”、“小心”和“注意”来指出特别重要的内容。



**警告：** 当不遵守手册中的说明可能会对操作人员或周围人员带来伤害或死亡风险时，会使用此标志。



**小心：** 当不遵守手册中的说明可能会对产品、其他材料或附近区域造成损坏时，会使用此标志。

**注意：** 用于提供特定状况下所需的更多信息。

## 一般安全须知



**警告：** 本产品可能会切断手脚并抛出物体。如果未遵守安全须知，可能会导致严重伤害或死亡。



**警告：** 切勿在切割设备损坏的情况下继续使用本产品。损坏的切割设备可能会抛出物体并造成严重伤害或死亡。请立即更换损坏的刀片。



**警告：** 本产品在生产期间会产生电磁场。电磁场在某些情况下会干扰有源或无源医疗植入体。为了减少严重或致命性伤害风险，我们建议使用医疗植入体的人员在操作本产

品之前事先咨询其医生及医疗植入体制造商。



**警告：** 请在使用本产品前阅读下面的警告说明。

- 只能让有责任心、受过正确培训、了解使用说明且身体健康的操作员操作产品。
- 除非确实有必要，否则不要反向操作。在倒行之前和倒行期间，务必注意下方和身后的情况。注意大型和小型障碍物
- 请务必多加小心，并运用常识来判断。在任何超出您能力范围的情况下，请不要使用。如果您在阅读操作手册之后对于操作流程依然不确定，应在咨询专家之后再继续操作。
- 在启动产品之前，请认真阅读、理解和遵循操作手册以及产品说明。
- 了解如何安全使用本产品及其控制装置，并了解如何快速停止本产品。
- 学会识别安全标识。
- 保持本产品清洁，确保您能清楚地读取标记和标签。
- 在操作及存放产品之前，请清洁产品上溢出的燃油或机油。
- 切记，操作员将对涉及他人或其财产的事故负责。
- 请勿使手脚靠近旋转部件。
- 请勿将手脚伸至产品下方。
- 始终远离排料口。
- 确保排出的物料不会击中他人或动物。
- 确保排出的物料不会击中墙壁或其他坚硬表面。排出的物料可能会弹回。
- 在沙石路面上操作产品时，请务必停止刀片。

- 如果集草袋、排草槽或其他安全装置缺失或有缺陷，请勿操作刀盘。
- 不割草时，务必使刀片脱开。
- 确保草或其他多余材料不会接触到引擎的高温尾气或高温部件。
- 请勿使用刀盘来修剪树叶或其他可能导致堆积的多余材料。
- 请勿载客。本产品只能单人使用。

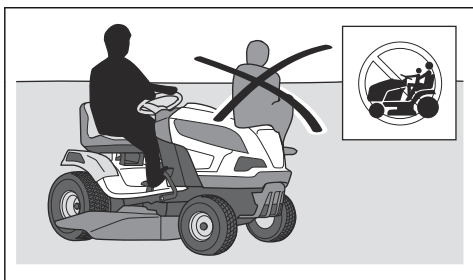

- 引擎运转期间，切勿使产品处于无人看管状态。在产品处于无人看管状态之前，务必先停止刀片、应用驻车制动、停止引擎并拔出点火钥匙。
- 只能在日光或灯光明亮的条件下使用本产品。本产品应与地面上的孔洞或其他不规则物体保持安全距离。注意其他可能存在的风险。
- 切勿在雾天、雨天、潮湿、强风、严寒、雷电等恶劣天气下使用本产品。
- 找出并标记石头和其他固定物体以防止碰撞。
- 清理相关区域中可能会卡在刀片中并被抛出的石头、玩具、电线等物体。

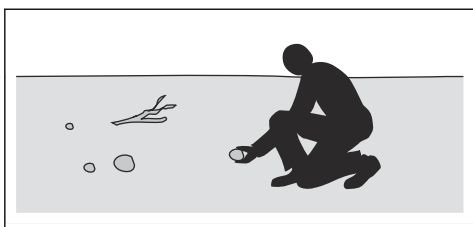

- 切勿让儿童或其他未获准操作本产品的人员使用或保养本产品。当地法律可能会限制使用者的年龄。
- 在启动引擎、接合驱动装置或开始移动本产品时，确保产品附近没有其他人。如果有其他人进入工作区域，请停止使用产品。
- 在路边修剪或横穿道路时，请注意交通。
- 如果感到疲倦、服用了酒精、毒品、药物或任何可能对视力、警惕性、协调能力或判断力有负面影响的东西，切勿使用本产品。
- 在拖车或卡车上装卸本产品时要小心。
- 始终将本产品停放在平坦表面上并停止引擎。
- 在清洁或维护产品之前，请停止引擎，并确保所有部件均已停止运转。
- 在拆下集草袋或清除排草槽中的堵塞物之前，请停止引擎，并确保所有部件均已停止运转。
- 在产品存放之前，让产品冷却下来。

## 儿童安全须知



**警告：** 请在使用本产品前阅读下面的警告说明。

- 如果您没有对本产品附近的儿童保持警惕，则可能会发生严重事故。儿童会被本产品修剪过程所吸引。儿童很可能不会呆在您刚才看到他们的地方。
- 请让儿童远离要修剪的区域。确保由操作员以外的成人负责照看儿童。
- 如果儿童进入作业区域，请留意并停止本产品。在拐角、灌木丛、树林或其他妨碍清晰视野的物体附近要非常小心。
- 在您向后移动本产品之前和期间，请注意您后方和下方以确保本产品附近没有儿童。
- 切勿让儿童一起乘坐。他们会跌落并严重受伤，或者妨碍本产品的安全操作。
- 切勿让儿童操作本产品。
- 切勿让儿童乘坐，即使刀片已关闭。他们会跌落并严重受伤，或者妨碍本产品的安全操作。曾经乘坐过本产品的儿童可能会因为想再次乘坐而突然闯入作业区域，这有可能会造成儿童被本产品碾压或倒车压过。

## 操作安全须知



**警告：** 操作过程中或操作后不久请勿触摸引擎或排气系统。引擎和排气系统会在工作过程中变得温度极高。存在烫伤、着火和损坏财产或邻近区域的风险。操作本产品时，请远离灌木丛和其他物体。



**警告：** 请在使用本产品前阅读下面的警告说明。

- 除非确实需要，否则在本产品倒下时切勿割草。在倒下之前和倒下期间，务必注意下方和身后的情况。注意大型和小型障碍物。
- 转弯前降低速度。
- 在横穿没有修剪的区域时，停止操作刀片。



**小心：** 请在使用本产品前阅读下面的警告说明。

- 在操作本产品之前，先清除引擎冷空气吸入口中的草和污垢。如果冷空气吸入口被堵塞，则会有引擎损坏的风险。
- 小心地在石头和其他较大物体周围移动，确保刀片不会撞到物体。
- 切勿穿过物体操作本产品。如果操作本产品穿过或切入物体，请停车检查产品和刀盘。如有必要，请在重新启动之前进行修理。
- 仅在平整和笔直的路面上向前行驶时使用巡航控制功能。

## 个人防护装备



**警告：** 请在使用本产品前阅读下面的警告说明。

- 使用产品时，请使用获得批准的个人防护装备。个人防护装备不能完全避免受伤，但当意外发生时，可降低伤害程度。请经销商协助您选择正确的防护装备。
- 请使用获得批准的听觉保护装备。长期接触噪音会导致永久性听力损伤。
- 穿上结实耐磨防滑靴或防滑鞋。建议穿着钢头鞋。请勿穿露趾鞋或赤脚。

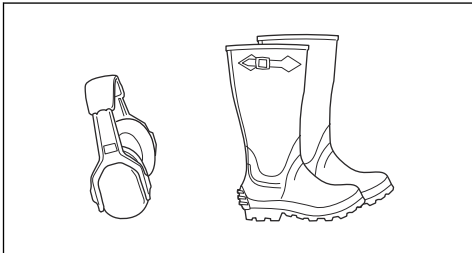

- 必要时戴上防护手套，例如在安装、检查或清洁切割设备时。
- 不要穿宽松衣物、戴珠宝或其他首饰，否则容易卷入运动部件中。
- 将急救设备和灭火器放在附近。

## 产品上的安全装置



**警告：** 请在使用本产品前阅读下面的警告说明。

- 请勿使用安全装置受损或无法正常工作的产品。定期检查安全装置。如果安全装置已损坏，请联系您的 Husqvarna 保养经销商。
- 不要改装安全装置。如果防护板、防护罩、安全开关或其他防护装备未安装或损坏，则不得使用本产品。

## 检查点火锁

- 启动并停止引擎，以检查点火锁。请参阅 *启动产品* 在第 264 页上和 *停止产品* 在第 266 页上。

- 确保引擎在点火钥匙转到启动位置时启动。

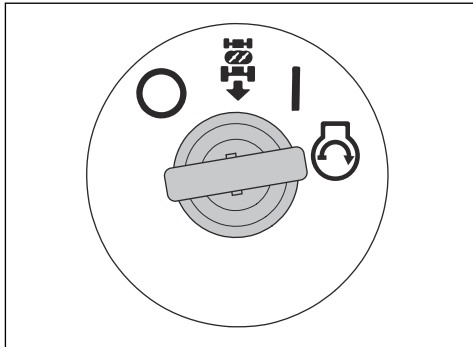

- 确保引擎在点火钥匙转至停止位置 (O) 时立即停止。

## 检查倒退操作系统 (ROS)

如果倒退操作系统 (ROS) 不能正常工作，请联系 Husqvarna 保养经销商。

1. 启动产品。请参阅 *启动产品* 在第 264 页上。
2. 接合刀盘。请参阅 *接合和分离刀盘* 在第 265 页上。
3. 将点火钥匙置于打开位置 (A)，踩下后退踏板。踩下后退踏板时，引擎必须停止。

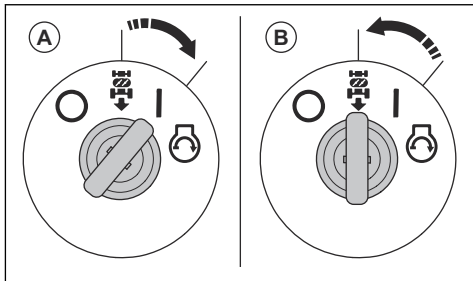

4. 启动产品并再次接合刀盘。
5. 将点火开关转至 ROS 开启位置 (B)。
6. 将点火钥匙置于 ROS 开启位置，踩下后退踏板。踩下后退踏板时，引擎不得停止。

## 操作条件

必须满足以下条件才能启动引擎：

- 应用驻车制动。
- 刀片的驱动装置已分离。
- 前进踏板和后退踏板均处于空档位置。

引擎必须在以下这些情况下停止：

- 驻车制动未应用，且操作员从座椅上起身。
- 刀盘接合，且操作员从座椅上起身。
- 刀盘接合，已踩下后退踏板，而 ROS 分离。

在以下情况中，刀片的驱动装置必须停止：

- 操作员从座椅上起身。
- 已按下 PTO 按钮。

- 已卸下集草袋或其他附件。

尝试在不具备上述条件之一的情况下启动引擎。更改操作条件，然后重试。每日执行该检查。

### 检查前进踏板和后踏板

1. 启动产品。请参阅 *启动产品* 在第 264 页上。
2. 确保前进踏板和后踏板没有被阻挡，可以自由操作。
3. 缓慢地踩下前进踏板以向前移动。
4. 松开前进踏板以制动。松开前进踏板时，确保制动器接合。

**注意：** 本产品带有一个自动制动器，当您松开踏板时，该制动器会接合。

5. 对后踏板执行相同的步骤。
6. 确保踏板在空档位置时产品不会移动。

### 驻车制动



**警告：** 如果驻车制动不工作，产品会开始移动并造成伤害或损坏。确保定期检查和调整驻车制动。

请参阅 *检查驻车制动* 在第 270 页上。

### 消音器

消音器用于最大程度降低噪音，并将引擎的排烟导离操作人员。

如果消音器缺失或损坏，请勿使用本产品。损坏的消音器会增加噪音水平以及火灾风险。



**警告：** 消音器在使用期间和之后以及当引擎以怠速运转时会变得很烫。务必当附近的易燃材料和/或烟雾，以防引起火灾。

### 检查消音器

- 定期检查消音器，确保其安装正确且无损坏。

### 防护罩

防护罩丢失或损坏会增加运动部件和热表面导致伤害的风险。操作本产品之前，请先检查防护罩。确保防护罩已正确安装，没有裂缝或其他损坏。更换损坏的保护罩。

### 在斜坡上修剪草坪



**警告：** 请在使用本产品前阅读下面的警告说明。

- 在斜坡上修剪草坪会增加您无法控制本产品及其倾翻的风险，这可能会导致伤害或死亡。在所有斜坡上修剪草坪时必须小心。如果您无法倒车上坡，或者如果您觉得不安全，则不要进行修剪。
- 清除石头、树枝和其他障碍物。

- 沿着斜坡向上和向下修剪，而不是侧向修剪。
- 不要在坡度超过 10° 的地面上操作产品。

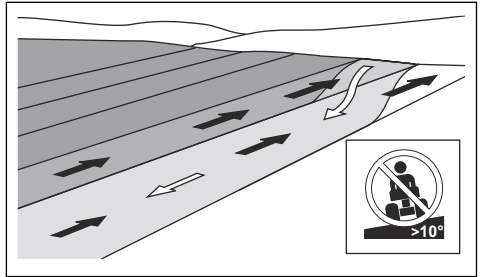

- 请勿在斜坡上启动或停止。
- 在斜坡上平稳缓慢地移动。
- 不要突然改变速度或方向。
- 请勿过度转向。下坡时应慢慢地逐渐转向。低速移动。小心转动车轮。
- 注意不要越过垄沟、孔洞和凸起处。本产品在不平坦地面上倾翻的风险更高。茂盛的草会隐藏障碍物。
- 不要修剪边缘、沟渠或河岸附近的草坪。如果车轮越过陡坡或沟渠的边缘，或者如果边缘塌陷，本产品可能会突然倾翻。如果本产品落入水中，则存在溺水风险。

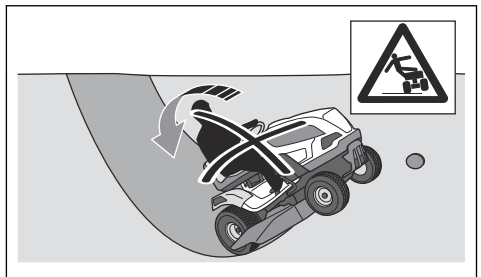

- 下坡时，使产品保持正常行驶。请勿滑行下坡。
- 请勿在牵引、转向或稳定性不良的情况下操作产品。即使车轮停止转动，轮胎也可能失去抓地力。
- 请勿修剪湿草。湿草很滑，轮胎会失去抓地力，从而导致本产品打滑。
- 不要将脚放在地上以试图让产品更稳定。
- 如果安装了会降低产品稳定性的附件或其他物体，请小心移动。
- 请遵循制造商关于车轮承重或车身配重的建议。

### 牵引安全性

- 只能使用经 Husqvarna 认证的牵引设备。
- 使用牵引杆连接牵引设备。
- 请勿使牵引重量超过牵引设备最大允许重量。请参阅 *技术参数* 在第 283 页上。

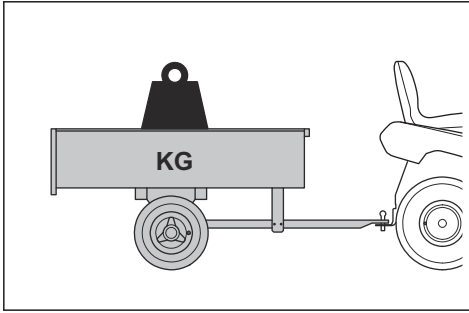

- 牵引设备时，确保产品附近没有其他人。
- 在斜坡或崎岖地面上牵引设备时要小心。
- 牵引设备时，请低速操作本产品。

### 燃油安全须知



**警告：** 请小心处理燃油。燃油非常易燃，并且会造成伤害和财产损失。



**警告：** 请在使用本产品前阅读下面的警告说明。

- 熄灭所有香烟、雪茄、烟斗及其他火源。
- 请勿在室内或密闭空间中加注燃油箱。
- 汽油及其雾气有毒且十分易燃。请小心处理汽油以防止造成伤害或引起火灾。
- 请勿在引擎正在运转或很热时取下燃油箱盖或加注燃油箱。
- 加油前先让引擎冷却下来。
- 加油时请勿吸烟。
- 请勿在燃油或引擎附近放置高温物体。
- 请勿在火花或明火附近加油。
- 如果燃油系统存在泄漏，则在泄漏修复之前不要启动引擎。
- 加油时不要超过建议的燃油油位。如果燃油箱加注过满，则引擎和太阳的热量会使燃油膨胀并溢出。
- 请勿将油加得过多。如果燃油溅到本产品上，在启动引擎之前，请先清理干净溅上的燃油并等它变干。如果溅到衣物上，请立即更换衣物。
- 仅在经批准的容器中存放燃油。
- 存放本产品 and 燃油时，应避免燃油泄漏或烟雾致损的风险。
- 在室外远离明火的位置处，将燃油排放到经批准的容器中。

### 运输安全

- 使用经批准的运输车辆运输本产品。
- 本产品很重，会造成挤压伤害。当您在车辆或拖车上装卸时要小心。
- 某些市场的国家或地方法规可能会对本产品的运输设置限制。

- 运输车辆的操作员负责在运输期间稳妥地固定本产品。请参阅 *稳妥地固定本产品以便运输* 在第 281 页上。

### 电池安全



**警告：** 受损的电池可能会导致爆炸和造成伤害。如果电池变形或受损，请联系 Husqvarna 保养经销商。



**警告：** 请在使用本产品前阅读下面的警告说明。

- 在电池附近时请佩戴防护眼镜。
- 请勿在电池附近佩戴手表、珠宝或其他金属物品。
- 请将电池存放在儿童触不到的位置。
- 请在空气流通良好的空间内为电池充电。
- 为电池充电时，与易燃材料的间距应保持至少 1 m。
- 处置更换的电池。请参阅 *弃置* 在第 283 页上。
- 电池可能会产生爆炸性气体。请勿在电池附近吸烟。电池要远离明火和火花。

### 维护安全须知



**警告：** 本产品很重，可能会对财产或邻近区域造成伤害或损坏。如果不满足以下条件，请勿对引擎或刀盘进行维护：

- 引擎关闭。
- 本产品停放在平坦表面上。
- 应用驻车制动。
- 拔下点火钥匙。
- 分离刀盘。
- 从火花塞上拆下点火线。
- 电池负极电缆已拆下。



**警告：** 引擎排出的废气中含有一氧化碳，这是一种极危险的无味有毒气体。请勿在封闭空间或空气流通不良的空间内运行本产品。



**警告：** 请在使用本产品前阅读下面的警告说明。

- 为了获得最佳性能和安全性，请按照维护时间表中的规定对产品进行定期维护。请参阅 *维护时间表* 在第 267 页上。
- 电击会造成伤害。切勿在引擎运转期间触摸线缆。切勿用手对点火系统进行功能测试。
- 如果已拆下防护罩，不要启动引擎。运动部件或高温部件导致伤害的风险很高。
- 在引擎附近进行维护之前，让产品冷却下来。
- 刀片十分锋利，可能会造成割伤。对刀片进行处理时，应在刀片上缠绕防护层，或者戴上防护手套。

- 检修刀盘时，请勿将本产品停放在沟渠或斜坡边缘附近。



**小心：** 请在使用本产品前阅读下面的警告说明。

- 如果已拆下火花塞或点火线，请勿启动引擎。

- 确保所有螺母和螺栓都已正确上紧，并且设备状况良好。
- 不要改变调速器的设置。如果引擎速度过高，产品部件可能会损坏。有关允许的最高引擎速度，请参阅 *技术参数* 在第 283 页上。
- 本产品仅获准搭配其制造商供应或建议的设备。

## 安装

### 引言



**警告：** 请先仔细阅读和充分理解安全须知章节，再安装产品。

### 组件概览

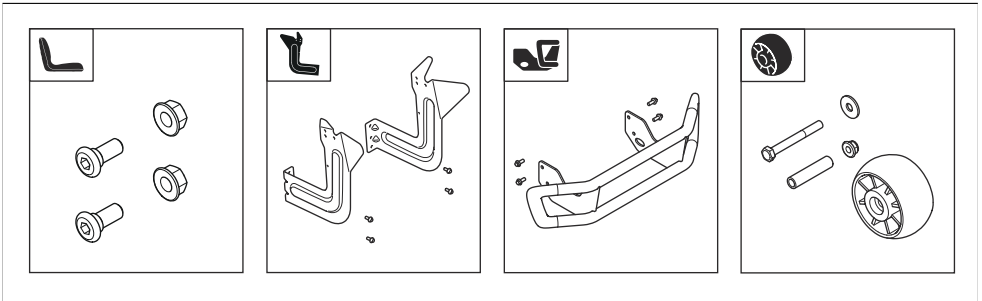

### 安装座椅

要了解适合该任务的紧固件，请参阅 *组件概览* 在第 260 页上。

1. 保持座椅不动，安装 2 颗螺丝 (A) 和 2 颗螺母 (B)。

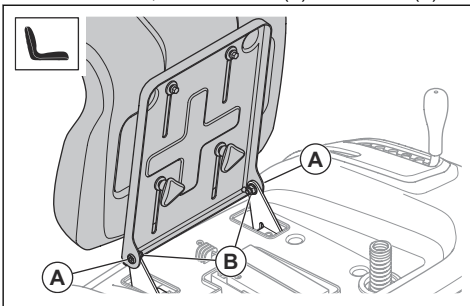

2. 检查操作员在位控制器。请参阅 *操作条件* 在第 257 页上。

### 安装前保险杠

1. 拆下消音器护盖左右两侧的 4 颗螺丝。将螺丝妥善放好，不要丢弃。

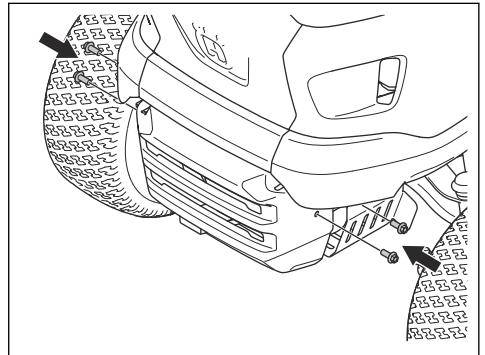

**警告：** 如果操作员在位控制器无法正常工作，请勿操作本产品。

2. 安装前保险杠和 4 颗螺丝。

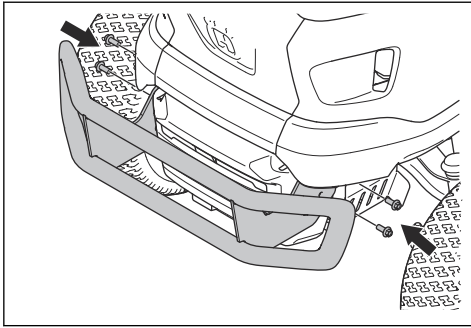

5. 安装 2 个垫圈和 2 个 R 形夹。

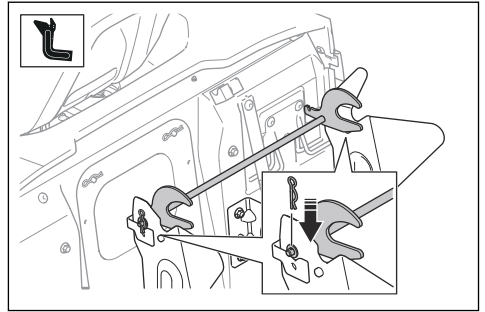

## 安装集草袋的支架

要了解适合该任务的紧固件，请参阅 *组件概览* 在第 260 页上。

1. 使用 2 颗螺栓安装左侧支架。

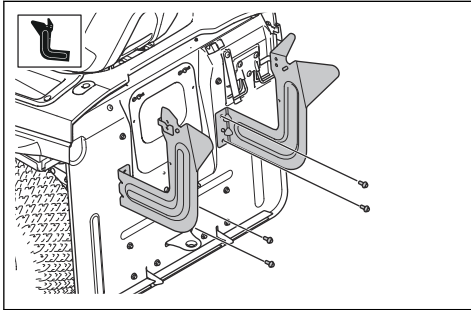

6. 安装弹簧。

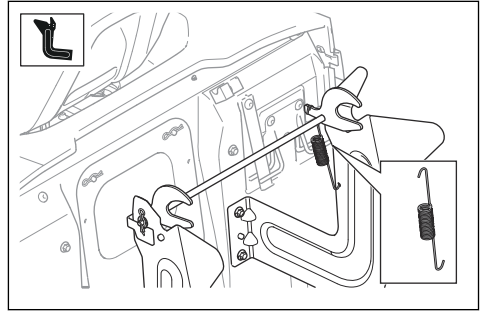

2. 使用 2 颗螺栓安装右侧支架。

3. 将杆组件的左侧部分 (A) 放入左侧支架的孔中。

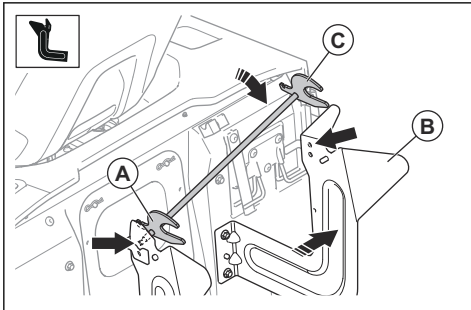

## 安装集草袋

1. 将前框架 (A) 穿过集草袋两侧的布环 (B)。
2. 在每侧分别使用 2 颗螺丝 (D) 和 2 颗螺母 (E)，将前框架安装到顶部框架 (C) 的支架上。

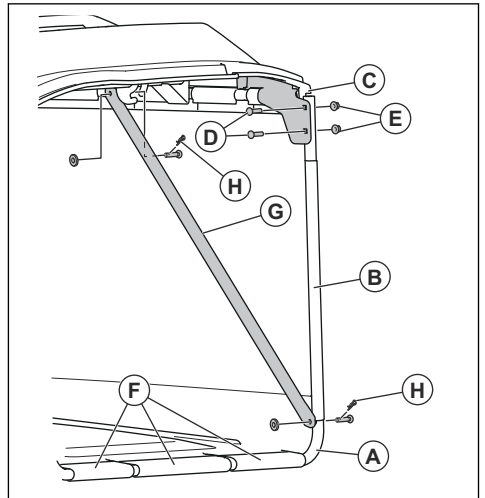

4. 小心地向右推右支架 (B)。将杆组件的右侧 (C) 放入右侧支架的孔中。



**小心：** 推支架时请勿过度用力。

3. 将橡胶管元件 (F) 安装到前框架的底部。
4. 在每侧使用 2 卡夹 (H) 将 2 个撑杆 (G) 安装到前框架和顶部框架上。

5. 将集草袋手柄向下穿过集草袋盖和集草袋框架孔。

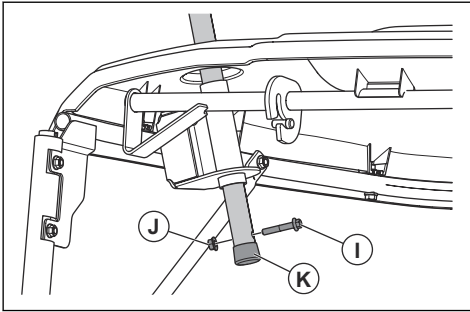

6. 将螺丝 (I) 和螺母 (J) 装入集草袋手柄的管部。
7. 将端塞 (K) 套在集草袋手柄的管部。

## 安装和拆卸集草袋

1. 倾斜集草袋并将其放在 2 个支架上。

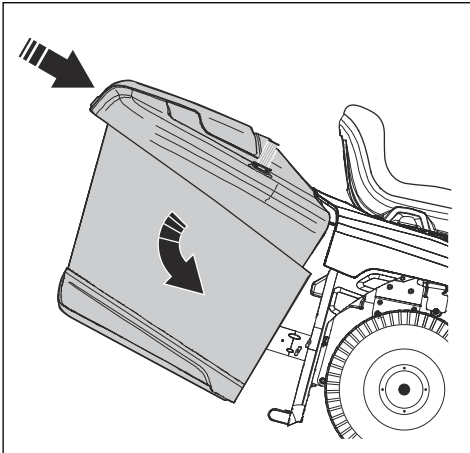

2. 确保集草袋锁紧杆处于解锁位置。

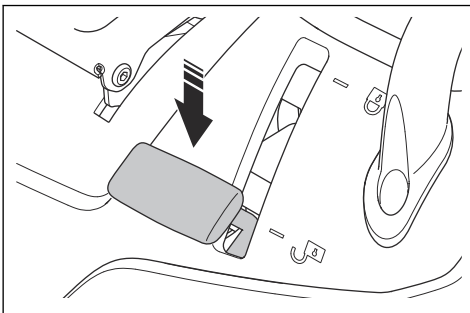

3. 松开集草袋并使其移动到位。

4. 将集草袋锁紧杆移至锁定位置。集草袋便会锁定到位。

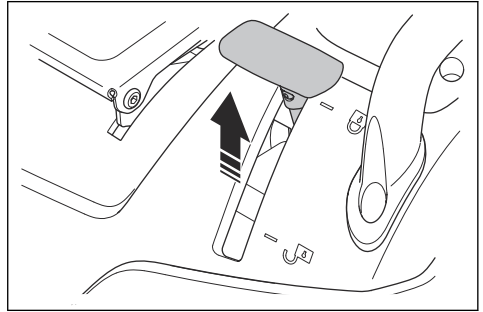

5. 要卸下集草袋，则将集草袋锁紧杆移至解锁位置。将集草袋从支架上提高。

## 连接电池



**警告：** 有发生电击的危险。确保将点火开关置于关闭位置，拔出点火钥匙。

电池的位置在左后轮上方。

1. 向前折叠座椅。
2. 拧下 4 颗螺丝，拆下存储箱。

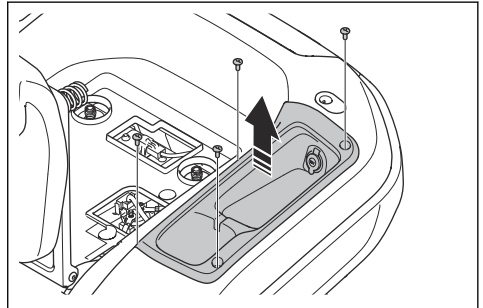

3. 确保红色电池接线已连接到电池的正极 (+) 端子。
4. 拆下电池负极 (-) 端子上的螺丝和螺母。
5. 将黑色电池接线连接至电池的负极 (-) 端子，然后安装螺母和螺丝。

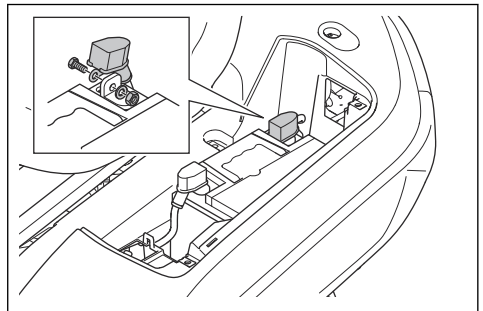

6. 安装端子护盖。
7. 安装存储箱和 4 颗螺丝。

## 拆装手柄

1. 拆下 2 颗螺丝和手柄。

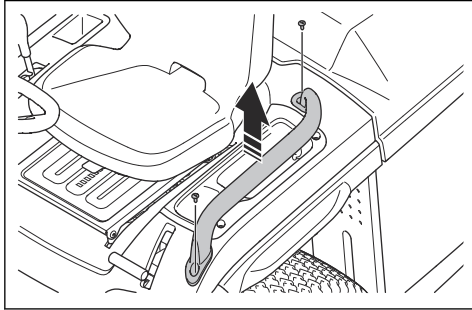

2. 按照相反的顺序安装手柄。

## 安装防刮轮

要了解适合该任务的紧固件，请参阅 *组件概览* 在第 260 页上。

- 将防刮轮 (A)、衬套 (B)、垫圈 (C)、螺栓 (D) 和螺母 (E) 安装在 3 个孔中的 1 个孔中。

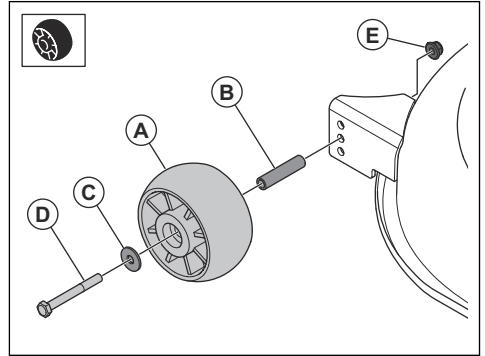

## 操作

### 引言



**警告：** 请先仔细阅读并充分理解安全须知章节，再使用产品。

### 开始使用 Husqvarna Connect

1. 将 Husqvarna Connect 应用程序下载至您的移动设备。
2. 在 Husqvarna Connect 应用程序中注册。
3. 执行 Husqvarna Connect 应用程序中的说明步骤以连接并注册产品。

### 添加燃油



**警告：** 汽油易燃。请务必小心并在室外加油，请参阅 *燃油安全须知* 在第 259 页上。



**警告：** 请勿将燃油箱用作支撑面。



**小心：** 燃油类型不正确会导致引擎损坏。

引擎使用最低辛烷值为 91 RON (87 AKI) 的汽油，不可与机油混合。建议您使用可生物降解的烷基化汽油。请勿使用乙醇含量超过 10% 的汽油。

- 在每次使用前检查燃油油位，必要时加油。
- 请勿将燃油箱完全加满。至少保留 2.5 cm 的空间。

### 调整座椅



**警告：** 不要在产品运行期间调整座椅。

1. 要向前和向后调整座椅，请将脚放在搁脚板上。
2. 将座椅前缘下方的控制杆向上推，并将座椅移至正确位置。

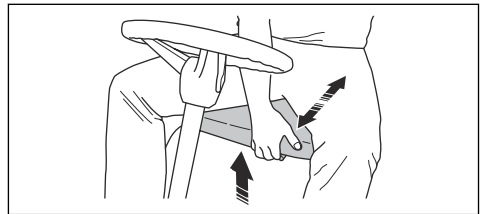

### 启动本产品前需要采取的措施



**警告：** 操作本产品前，请仔细阅读并理解安全说明和操作指导。

1. 检查引擎油位。请参阅 [检查引擎油位](#) 在第 272 页上。
2. 为燃油箱加注燃油。请参阅 [添加燃油](#) 在第 263 页上。
3. 确保燃油切断阀打开。当卡舌与燃油软管同向时，表示燃油切断阀已打开。

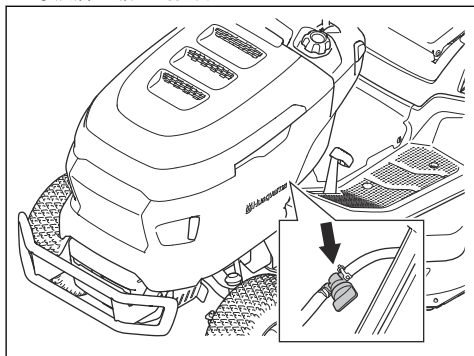

4. 确保驱动系统已接合。请参阅 [检查引擎油位](#) 在第 272 页上。
5. 调整满袋传感器。请参阅 [调整满袋传感器](#) 在第 267 页上。
6. 将刀盘置于最高位置。请参阅 [设置修剪高度](#) 在第 265 页上。

## 启动产品

1. 确保刀盘已分离。请参阅 [接合和分离刀盘](#) 在第 265 页上。
2. 以工作姿势坐在座椅上。
3. 应用驻车制动。请参阅 [应用并松开驻车制动](#) 在第 265 页上。
4. 将油门控件推至半开油门位置 (A)。

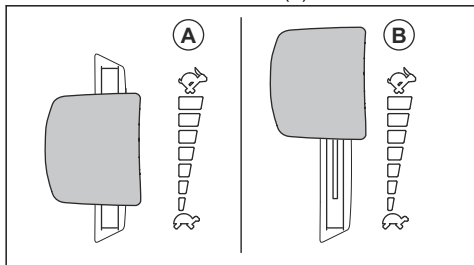

5. 将点火钥匙转至启动位置。引擎启动后，立即释放点火钥匙。当您松开点火钥匙时，它会自动返回到打开 (I) 位置。

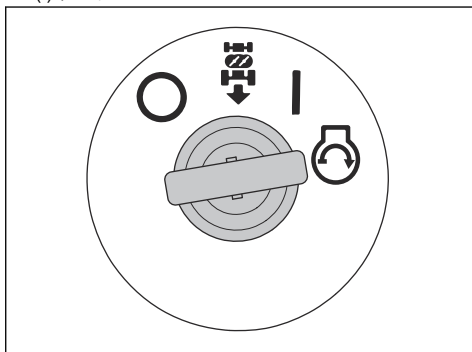

**小心：** 启动器一次运行时间不得超过 5 秒。如果引擎未启动，则等待 15 秒后再重试。

6. 在施加重载之前，让引擎半开油门运行 3-5 分钟。
7. 将油门控件推至全开油门位置 (B)。

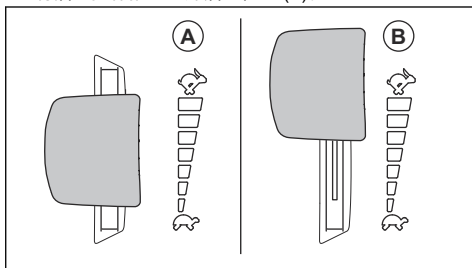

**小心：** 在引擎全速运转时接合刀盘会对驱动皮带产生应力。在将油门控件置于全开油门位置之前，先接合刀盘。

## 接合和分离驱动系统

要在引擎关闭的情况下移动产品，必须分离驱动系统。



**小心：** 确保完全拉出或推入控制杆。请勿使用中间位置。

用于接合或分离驱动系统的控制杆位于右后轮后面。

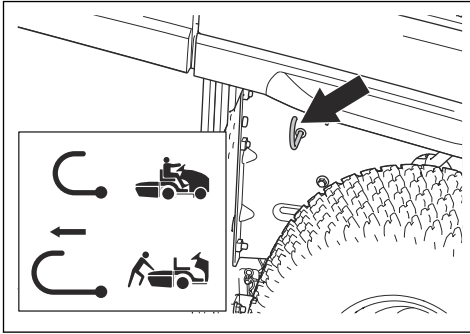

- 完全推入控制杆可接合驱动系统。
- 完全拉出控制杆可分离驱动系统。

## 应用并松开驻车制动

- 要应用驻车制动器，请执行以下步骤。
  - a) 完全踩下驻车制动踏板 (A) 并向上拉动驻车制动锁 (B)。

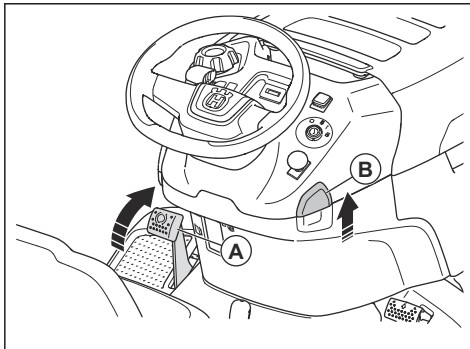

- b) 松开驻车制动踏板。
- 要释放驻车制动器，请踩下驻车制动踏板并释放制动器。

## 接合和分离刀盘



**警告：** 在卸草通道未安装集草袋或其他附件时，切勿操作刀盘。

- 拉出 PTO 按钮可接合刀盘。

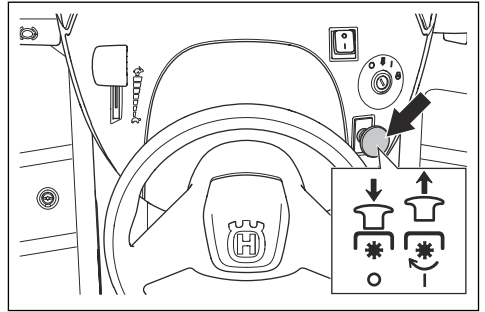

- 推入 PTO 按钮可分离刀盘。

## 设置修剪高度

- 朝座椅方向拨动割草高度杆，并拨入其中一个卡槽以设置割草高度。

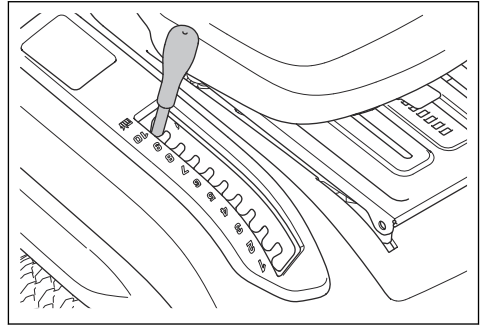

## 操作本产品

1. 启动引擎。请参阅 *启动产品* 在第 264 页上。
2. 松开驻车制动器。请参阅 *应用并松开驻车制动* 在第 265 页上。
3. 小心地踩下前进踏板 (A) 或后退踏板 (B)。踏板踩下得越多，速度就越快。

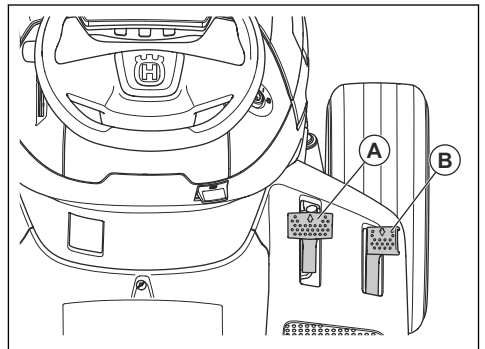

**注意：**前进踏板和后退踏板释放后会返回其空档位置。

4. 释放踏板即可制动。
5. 选择正确的割草高度。请参阅 **设置修剪高度** 在第 265 页上。
6. 接合刀盘。请参阅 **接合和分离刀盘** 在第 265 页上。

## 使用巡航控制

仅在平整和笔直的路面上向前行驶时使用巡航控制功能。

1. 踩下前进档踏板 (A)。踩住前进档踏板以在当前地形下保持合理速度。

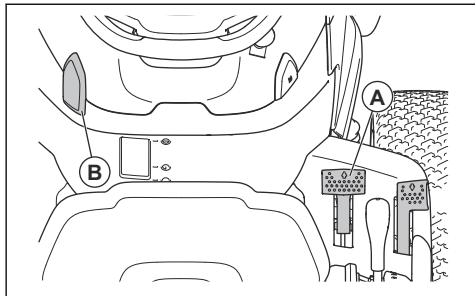

2. 向上拉住巡航控制锁 (B)，同时松开前进档踏板。
3. 松开巡航控制锁可启用巡航控制。
4. 再次踩下前进档踏板可停用巡航控制。

## 使用倒退操作系统 (ROS)

**注意：**如果在刀盘接合时尝试使产品倒行，则引擎会立即停止。刀盘接合后，接合 ROS 可使产品倒行。



**警告：**使产品倒行之前和期间，要观察产品下方和后方，以确保他人的安全。

1. 将点火钥匙逆时针转至 ROS 位置以接合 ROS。

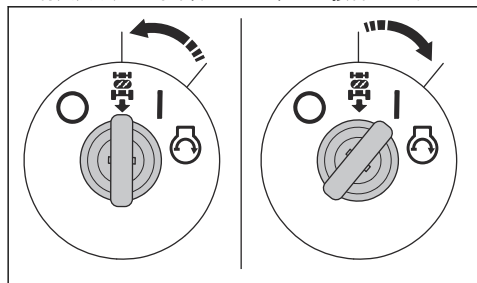

2. 缓慢踩下后退踏板以开始移动。
3. 将点火钥匙顺时针转至引擎打开 (I) 位置，以分离 ROS。

## 停止产品

1. 分离刀盘。请参阅 **接合和分离刀盘** 在第 265 页上。
2. 将点火钥匙转至引擎关闭 (O) 位置。

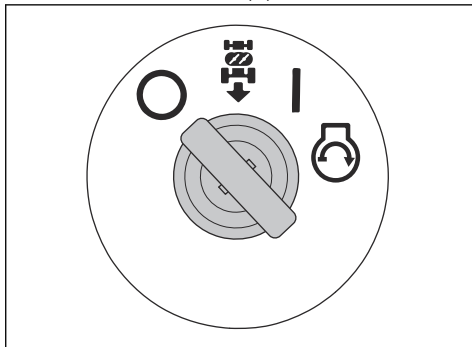

3. 当产品静止且引擎关闭时，施加驻车制动。请参阅 **应用并松开驻车制动** 在第 265 页上。

## 获得良好的修剪效果

- 为了获得最佳性能，请按照维护时间表中的规定对产品进行定期维护。请参阅 **维护时间表** 在第 267 页上。
- 不要修剪湿草坪。湿草会产生不良的修剪效果。
- 在操作装有刀盘的产品时，请勿使用轮胎防滑链。
- 确保刀盘处于水平位置。请参阅 **调整刀盘的平行度** 在第 276 页上。
- 如果草很高，从较高的割草高度开始逐渐降低。
- 如果草高而茂密，请低速前移产品。
- 请全开油门进行割草。
- 以不规则模式割草。
- 要获得最佳割草效果，请经常割草。

## 清空集草袋

如果集草袋已满，本产品会发出声音警报。要关闭警报，需将刀盘分离。请参阅 **接合和分离刀盘** 在第 265 页上。

1. 将产品移至可以清空集草袋的位置。
2. 确保踏板处于空档位置并施加驻车制动。
3. 将集草袋锁紧杆移至解锁位置。

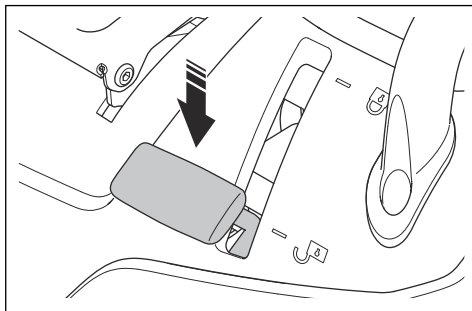

4. 将集草袋手柄向上拉至最高位置。

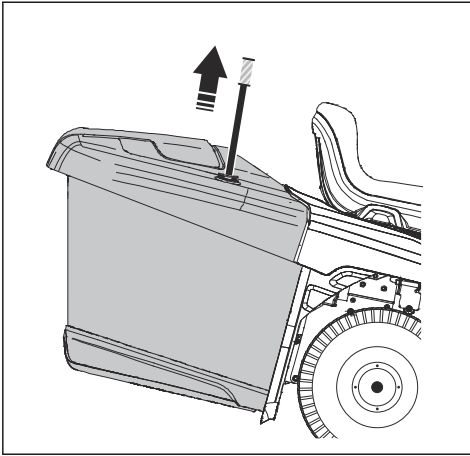

5. 向前拉动集草袋手柄，以倾斜集草袋并将草清空。

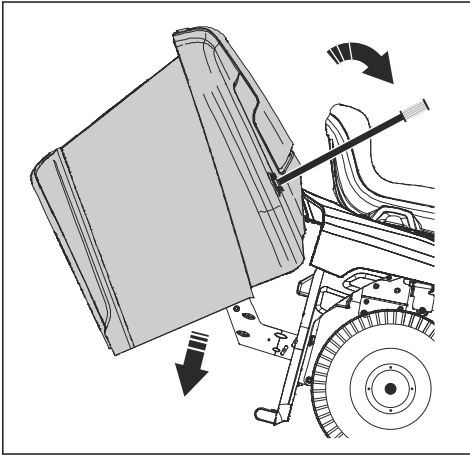

6. 向后推动集草袋手柄，以降低集草袋手柄。确保集草袋降至最低位置。  
7. 将集草袋锁紧杆移至锁定位置。集草袋便会锁定到位。

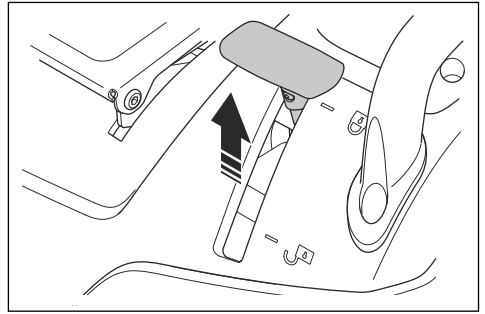

### 调整满袋传感器

1. 停止引擎，应用驻车制动。
2. 移动控制杆以调整满袋传感器。

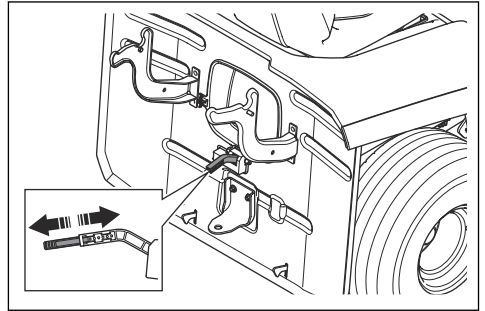

- a) 如果草沉重，则推入控制杆。
- b) 如果草是干的，则拉出控制杆。

## 维护

### 引言



**警告：** 在进行任何维护工作之前，您必须阅读并理解安全须知章节。

### 维护时间表

X = 本操作手册中提供了相关说明。

O = 本操作手册中未提供相关说明。让获得授权的保养厂进行维护。

维护时间表		每次使用前/每周	每 50 小时或每年
概述	清洁电池和端子。		○
	检查电池电量。必要时为电池充电。		X
	检查所有皮带和皮带轮是否有磨损和损坏。更换磨损或损坏的部件。		○
	清洁引擎和变速箱。	X	X
	检查所有导线是否损坏。		○
	润滑本产品。请参阅润滑概述。		X
	确保所有紧固件均已正确拧紧。		○
	确保所有轮胎的胎压均正常。	X	X
引擎	检查燃油管是否有磨损和损坏。必要时更换燃油管。		○
	更换燃油滤清器。		X
	清洁空气滤清器。	X	
	更换空气滤清器。		X
	检查消音器和隔热板。	X	X
	检查引擎油位。必要时加注引擎油。	X	
	更换引擎油。		X
	更换引擎油滤清器。		X
	更换火花塞。		X
	检查引擎转速。必要时调整引擎速度。		○
变速箱、控制装置和驱动系统	检查变速箱冷却风扇。	X	X
	拆下轮子并润滑轮轴。		○
	确保踏板在空档位置时产品不会移动。		X
	在不同速度下检查前进驱动器和后退驱动器。		○
	检查刀片接合控件的开关。		X
	检查修剪高度控制杆的开关。		X
	检查前进踏板和后退踏板的开关。		X
	检查驻车制动。	X	
检查操作员在位控制器 (OPC)。	X		
切割设备	清洁刀盘、皮带护罩下方和刀盘下方。		X
	检查刀盘的平行度。必要时调整刀盘。		X
	检查刀盘皮带是否有磨损和损坏。		○
	检查刀片是否有磨损和损坏。必要时磨利或更换刀片。		X
	检查刀片制动器 (如配备)。		○

维护时间表		每次使用前/每周	每 50 小时或每年
集草袋 (仅适用于 TC 型号)	检查集草袋及其开关。		X

## 润滑计划

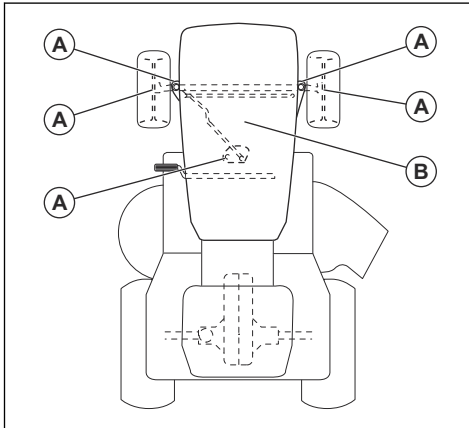

A. 一般润滑。向主轴润滑脂加注嘴以及扇形齿轮和转向柱的齿面加注润滑脂。

B. 引擎润滑。请参阅 [检查引擎油位](#) 在第 272 页上。

## 清洁本产品



**小心：** 不要使用高压清洗机或蒸汽清洗机。水可能会进入轴承和电气接头并导致腐蚀，从而造成本产品损坏。

本产品使用完毕后立即清洁。

- 不要清洁高温表面，如引擎、消音器和排气系统。等到表面冷却后清除草屑或污垢。
- 用水清洁之前，先用刷子清洁。清除变速箱、变速箱进气口和引擎的上面及周围的草屑和污垢。
- 清洁刀盘顶部、皮带罩下方和刀盘下方。要清洁刀盘，请参阅 [清洁刀盘](#) 在第 269 页上。
- 使用软管中的自来水清洁本产品。请勿使用高压清洁。
- 不要对着电气元件或轴承喷水。洗涤剂通常会使损坏情况加剧。
- 当本产品结束清洁后，短时启动刀盘以排出残留的水。

## 清洁发动机和消音器

保持发动机和消音器中没有草屑和污垢。发动机上浸有燃油或机油的草屑会增加火灾风险和发动机过热风险。清洁发动机前，先让它冷却。用水和刷子清洁。

消音器周围的草屑会很快干燥，并存在火灾风险。消音器冷却后，使用刷子或用水清除草屑。

## 清洁刀盘



**警告：** 请勿在刀盘冲洗口破损或缺损的情况下使用产品，因为存在抛出物体的风险。立即更换破损或缺损的刀盘冲洗口。

- 将产品停放在草坪上靠近水源（配有花园软管）的空地上。



**小心：** 请勿将产品的排草槽朝向建筑物或车辆。

- 确保刀盘已分离。请参阅 [接合和分离刀盘](#) 在第 265 页上。
- 将引擎熄火。请参阅 [停止产品](#) 在第 266 页上。
- 应用驻车制动。请参阅 [应用并松开驻车制动](#) 在第 265 页上。
- 将花园软管 (A) 连接到刀盘冲洗口 (B) 并开始供水。

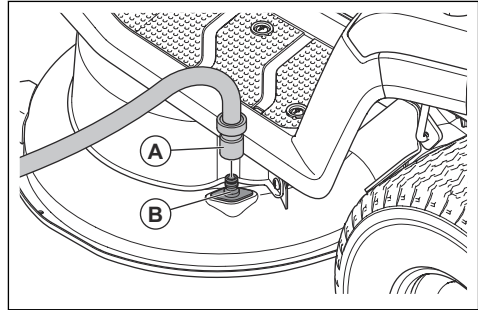

- 坐在座椅上，启动引擎。请参阅 [启动产品](#) 在第 264 页上。



**小心：** 再次检查该区域，以确保在启动引擎之前该区域已清理干净。

- 接合刀盘，全开油门运行，直至刀盘洁净。请参阅 [接合和分离刀盘](#) 在第 265 页上。
- 分离刀盘并停止引擎。请参阅 [接合和分离刀盘](#) 在第 265 页上和 [停止产品](#) 在第 266 页上。
- 停止供水，断开花园软管与刀盘冲洗口的连接。
- 将产品移至干燥处。
- 坐在座椅上，启动引擎。请参阅 [启动产品](#) 在第 264 页上。
- 接合刀盘并让其运行，直至刀盘干燥为止。

## 清洁引擎进气口



**警告：** 将引擎熄火。进气口具有旋转部件，可能会导致手指受伤。

**注意：** 图示为一种引擎类型。您产品中的引擎可能不同，但操作流程是相同的。

1. 打开引擎盖。
2. 确保引擎进气口未被堵塞。

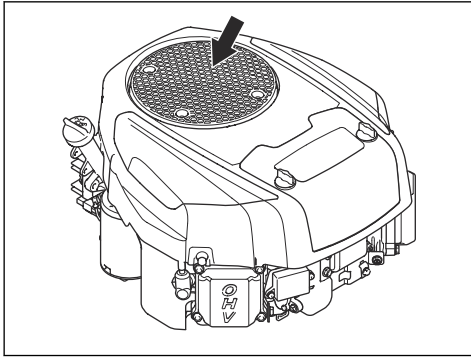

3. 用刷子清除草和污垢。

## 清洁变速箱的冷却风扇



**警告：** 将引擎熄火。旋转的冷却风扇会造成手指割伤。

1. 拆下中央滑槽。请参阅 *拆卸和安装中央滑槽* 在第 276 页上。
2. 用压缩空气清洁变速箱的冷却风扇。

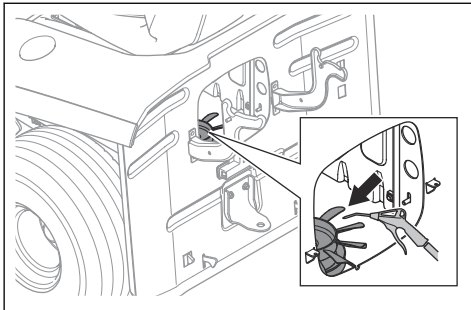

## 拆卸和安装引擎盖

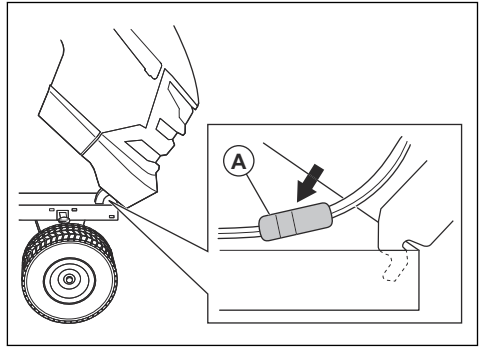

1. 打开引擎盖。
2. 断开前照灯电线接头 (A)。
3. 向前倾斜引擎盖并将其提起，以将引擎盖从产品上拆下。
4. 按照相反的顺序安装引擎盖。

## 检查驻车制动

1. 将本产品停放在倾斜的坚硬表面上。

**注意：** 检查驻车制动时，请勿将本产品驻停在草坡上。

2. 应用驻车制动。请参阅 *应用并松开驻车制动* 在第 265 页上。
3. 如果产品开始移动，则联系 Husqvarna 保养经销商调整驻车制动。
4. 再次踩下驻车制动踏板以松开驻车制动。

## 更换燃油滤清器

**注意：** 图示为一种燃油滤清器类型。您产品上的燃油滤清器可能不同，但操作流程是相同的。

1. 打开引擎盖以便接触到燃油滤清器。
2. 关闭燃油切断阀。
3. 压紧燃油箱软管以防止泄漏。
4. 用一把平口钳移动管箍，使其远离燃油滤清器。

5. 从软管末端拔出燃油滤清器。可能会漏出少量燃油。

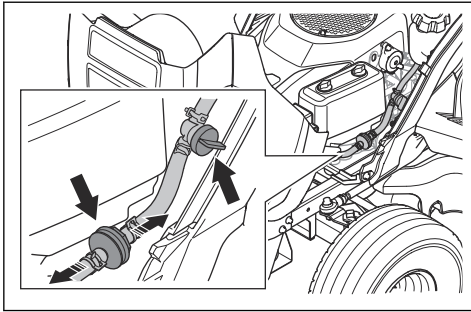

6. 将新燃油滤清器推入软管末端。将洗涤液涂抹在燃油滤清器末端，使得连接起来更容易。

7. 将管箍推到燃油滤清器上。

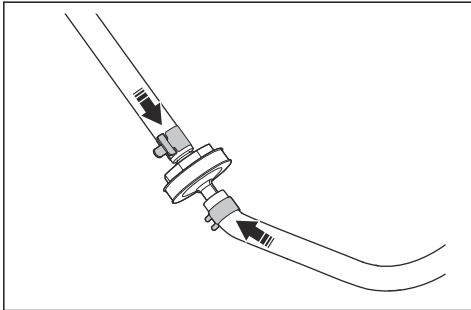

3. 小心地拆下空气滤清器。

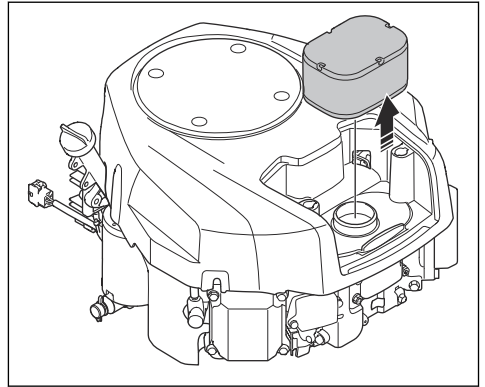

4. 要清洁海绵空气滤清器，请执行以下步骤。

- 拆下空气滤清器滤芯上的海绵空气滤清器。
- 用温和的清洁剂清洁海绵空气滤清器。
- 晾干海绵空气滤清器。
- 将海绵空气滤清器装至空气滤清器滤芯上。

5. 要清洁纸质空气滤清器，请执行以下步骤。

- 将纸质空气滤清器在硬表面上敲打。
- 用压缩空气从纸质空气滤清器的内侧吹气。



**小心：** 如果纸质空气滤清器没有变干净，则必须更换。

## 清洁和更换空气滤清器

**注意：** 图示为一种空气滤清器类型。您产品上的空气滤清器可能不同，但操作流程是相同的。

- 将 2 个旋钮逆时针转动  $\frac{1}{4}$  圈。
- 拆下空气滤清器盖。

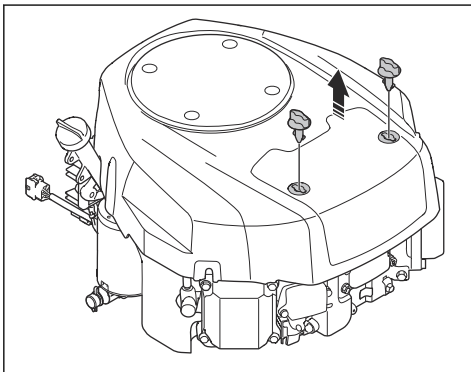

6. 按照相反的顺序安装空气滤清器。

## 检查和更换火花塞

- 打开引擎盖。
- 拆下火花塞帽并清洁火花塞周围。
- 用火花塞扳手拆下火花塞。
- 检查火花塞。如果电极烧蚀或绝缘层有裂缝或已损坏，请进行更换。如果火花塞未损坏，则用钢刷进行清洁。
- 检查电极间隙，确保间隙正确。请参阅 *技术参数* 在第 283 页上。

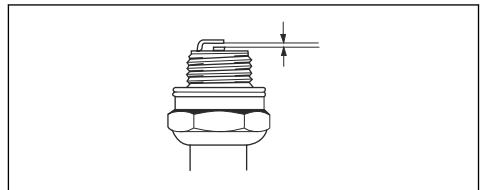

- 弯曲侧电极以调整电极间隙。
- 将火花塞放回原位并用手转动，直至其接触到火花塞座。
- 用火花塞扳手拧紧火花塞，直至垫片被压扁。
- 将旧火花塞再拧紧  $\frac{1}{4}$  圈，将新火花塞再拧紧  $\frac{1}{4}$  圈。



**小心：**火花塞未正确拧紧可能会造成引擎损坏。

10. 安装火花塞帽。



**小心：**拆下火花塞或点火线后，请勿尝试启动引擎。

## 检查引擎油油位

**注意：**图示为一种引擎类型。您产品中的引擎可能不同，但操作流程是相同的。

1. 将本产品停放在平坦地面上并停止引擎。
2. 打开引擎盖。
3. 拧松油标并将其拉出。

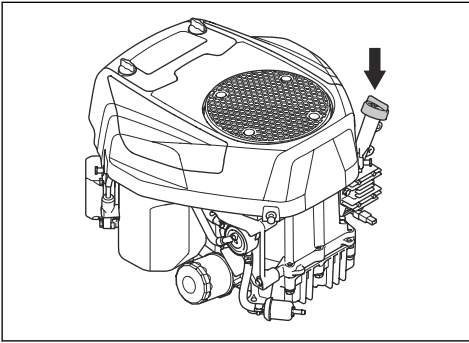

4. 清洁油尺上的机油。
5. 放回油标并将其拧紧。
6. 拧松并拉出油标，读取机油油位。
7. 油位必须处于油标上的标记之间。如果油位接近 ADD (添加) 标记，则加油至 FULL (满) 标记。

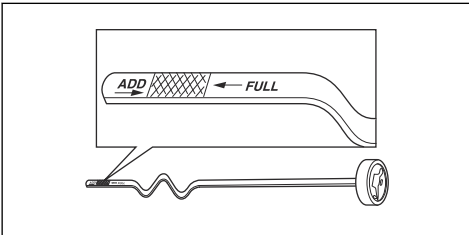

8. 通过油标插孔注入机油。缓慢地注入机油。

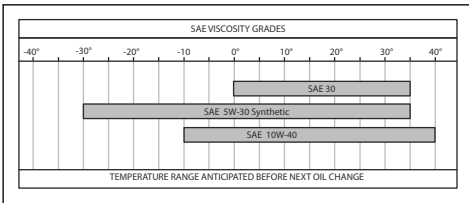

**注意：**有关我们推荐的引擎油类型，请参阅技术参数在第 283 页上。

9. 拧紧油尺。
10. 启动引擎，并让引擎怠速运行约 30 秒。
11. 将引擎熄火。
12. 等待 30 秒，再次检查油位。

## 更换引擎油

如果引擎处于冷态，则启动引擎，待其运行 1-2 分钟后再排空引擎油。这样能使引擎油升温，以便更快地排出。



**警告：**排放引擎油之前，引擎运转时间不要超过 1-2 分钟。引擎油温度非常高，会造成烫伤。待引擎冷却后再排空引擎油。



**警告：**如果引擎油溅在身上，请用肥皂和水清洗。

1. 从支架 (B) 上拆下放油软管 (A)，并将放油软管从间隙 (C) 中穿过。

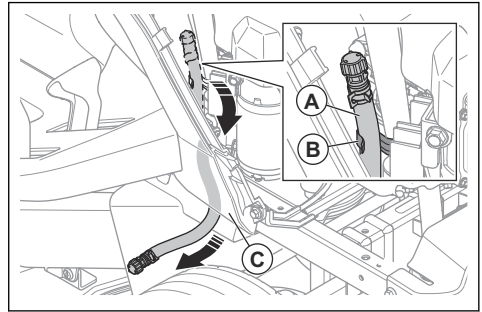

2. 将容器放在放油塞下方。
3. 取出油尺。
4. 拆下排油软管上排油阀的端盖，让引擎油排放到容器中。

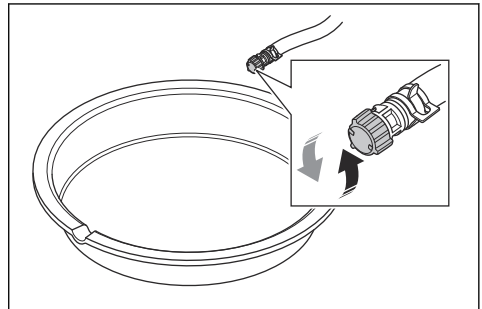

5. 排空所有机油后，将端盖安装到排油阀上。
6. 如果引擎配有机油滤清器，请更换机油滤清器。请参阅更换机油滤清器在第 273 页上。

7. 通过油标插孔注入机油。缓慢地注入机油。

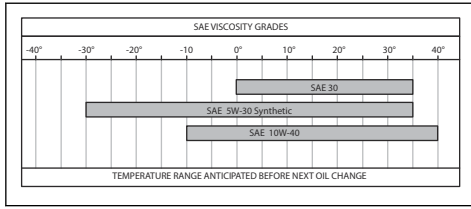

**注意：**有关我们推荐的引擎机油类型，请参阅技术参数在第 283 页上。

8. 安装油尺。

9. 处置用过的引擎油。

## 更换机油滤清器



**警告：**使用防护手套。如果引擎油溅在身上，请用肥皂和水清洗。

**注意：**图示为一种机油滤清器类型。产品中的机油滤清器可能有所不同，但操作步骤相同。

1. 排空引擎油。请参阅 **更换引擎油** 在第 272 页上。

2. 逆时针转动机油滤清器以将其取下。

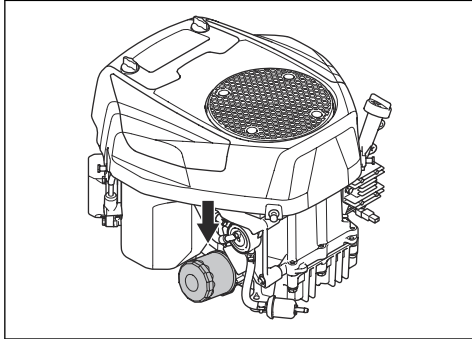

3. 用少量的新引擎油润滑新机油滤清器上的橡胶密封圈。
4. 用手顺时针转动机油滤清器，直至橡胶密封圈就位，然后再拧紧半圈。
5. 为引擎加注新的引擎油。请参阅 **检查引擎油油位** 在第 272 页上。
6. 启动引擎，使其怠速运行 3 分钟。
7. 关闭引擎，确保机油滤清器不漏油。
8. 加注引擎油以补充新机油滤清器吸收的机油。

## 更换主保险丝

主保险丝位于座椅下方启动继电器上的保险丝座中。

1. 向前折叠座椅。

2. 从保险丝座上断开接头。

3. 从保险丝座中拉出主保险丝。

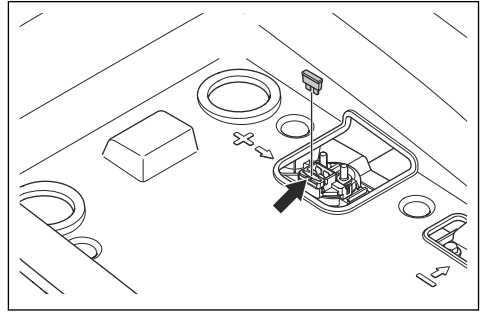

4. 用相同类型的新保险丝更换熔断的保险丝。请参阅技术参数在第 283 页上。

**注意：**产品随附 1 根备用保险丝。备用保险丝座位于接头底部，座椅下方。

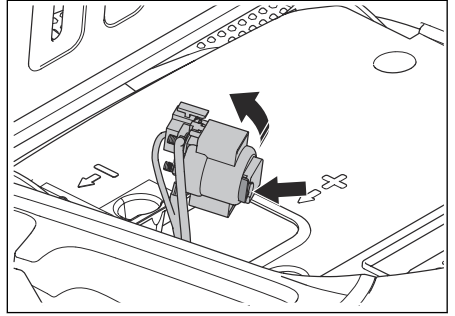

如果主保险丝在更换后短时间内再次熔断，则表明存在短路问题。修复短路故障后再操作产品。

## 为电池充电

如果电池电量不足以启动引擎，应为电池充电。

1. 将正极 (+) 充电线连接至启动电磁阀上的正极 (+) 端子 (A)。

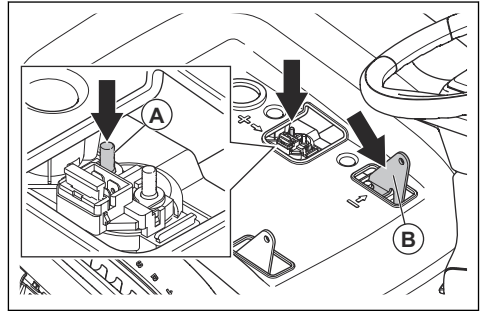

2. 将负极 (-) 充电线连接至负极 (-) 连接点 (B)。

3. 使用标准电池充电器。



**小心：** 不要使用快速充电器或充电调压器，这会损坏产品的电气系统。

4. 启动引擎前，务必断开充电器。

## 紧急启动发动机

如果电池电量不足以启动发动机，可以使用跨接电缆进行紧急启动。本产品具有带负极接地的 12 V 系统。用于紧急启动的产品也必须具有带负极接地的 12 V 系统。

### 连接跨接电缆



**警告：** 电池产生的爆炸性气体会导致爆炸风险。请勿将充满电的电池负极端子连接至电量不足的电池负极端子或其附近。



**小心：** 不要用您的产品的电池启动其他车辆。

1. 将红色电池接线的一端连接至座椅下方启动继电器上的正极 (+) 端子 (A)。

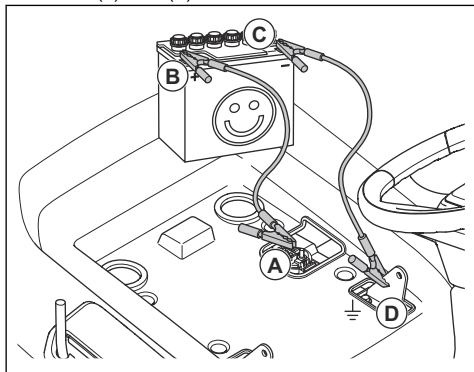

2. 将红色电池接线的另一端连接至电量充足的电池的正极 (+) 端子 (B)。



**警告：** 请勿让红色电池接线的末端接触机架，否则将导致短路。

3. 将黑色电池接线的一端连接至电量充足的电池的负极 (-) 端子 (C)。
4. 将黑色电池接线的另一端连接至机架接地点 (D)，远离燃油箱和电池。

### 拆卸跨接电缆

**注意：** 按照与连接方式相反的顺序拆下跨接电缆。

1. 从机架上拆下黑色线缆。
2. 从充满电的电池上拆下黑色线缆。
3. 从 2 个电池上拆下红色线缆。

## 更换电池



**警告：** 电击和灼伤风险。请勿佩戴金属腕带或其他金属饰品。接触电池端子的金属部件可能会导致灼伤、电击和电池短路。

1. 向前折叠座椅。
2. 拧下 4 颗螺丝，拆下存储箱。

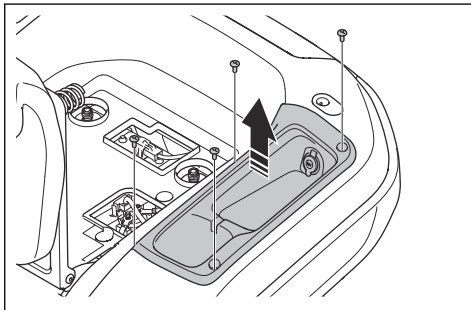

3. 拆下电池黑色电缆上的端子护套。
4. 从电池的负极 (-) 端子上拆下螺丝、垫圈、螺母和电池黑色线缆。

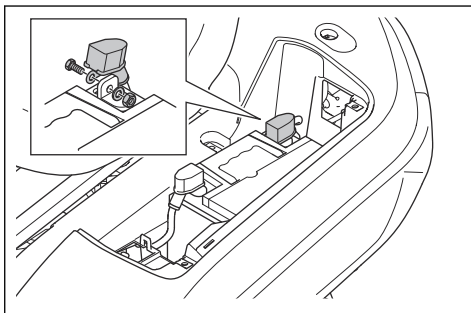

5. 拆下电池红色电缆上的端子护套。
6. 从电池的正极 (+) 端子上拆下螺丝、螺母和电池的红色电缆。
7. 从产品上小心地拆下电池。
8. 将新电池放置到位。
9. 将电池的红色电缆连接至电池的正极 (+) 端子，然后安装螺母和螺丝。
10. 安装蓄电池红色电缆上的端子护套。
11. 将电池黑色电缆连接至蓄电池的负极 (-) 端子，然后安装螺母、螺丝和端子护套。
12. 安装蓄电池护盖并系紧扎带。

13. 安装存储箱和 4 颗螺丝。

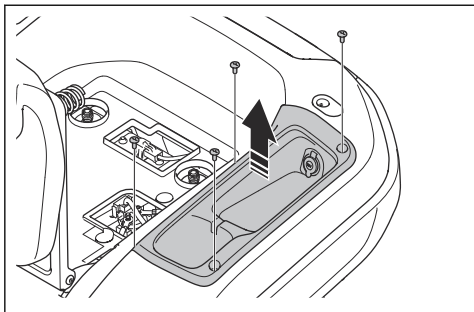

## 胎压

确保所有 4 个轮胎的胎压均正常。请参阅 *技术参数* 在第 283 页上。

## 刀盘

### 拆装刀盘

1. 分离刀盘并关闭引擎。
2. 将刀盘置于最低位置。
3. 拧下 3 颗螺丝，拆下左皮带护罩。

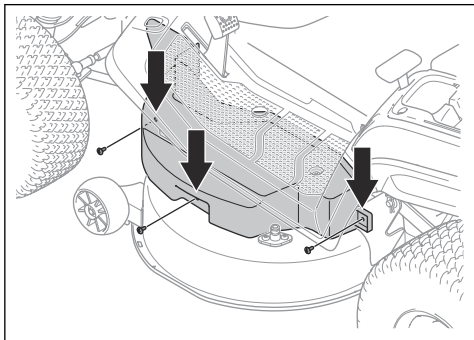

4. 拧下 3 颗螺丝，拆下右皮带护罩。

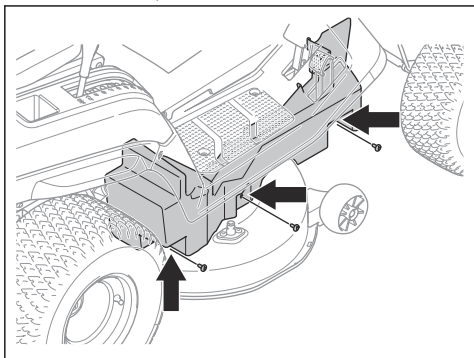

5. 从 2 个弹簧座 (B) 中拆下 2 个弹簧 (A)，以减少 2 个刀盘皮带的张力。

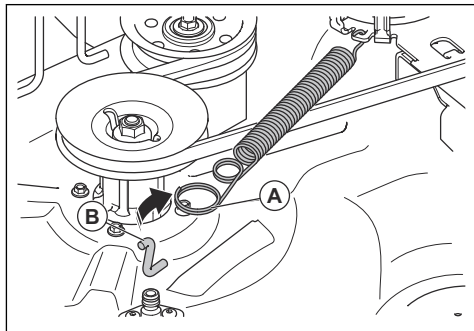

6. 拆下引擎皮带轮上的刀盘皮带。

7. 执行以下步骤以断开前连杆。

a) 拆下卡夹 (C) 和垫片 (D)。

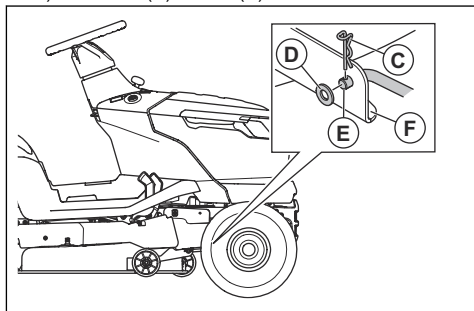

b) 从刀盘上的支架 (F) 上断开前连杆 (E)。

c) 将前连杆放入前连杆座中。

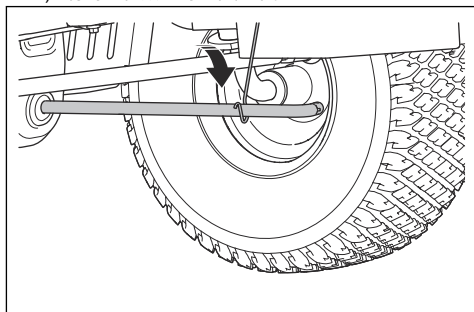

8. 执行以下步骤，断开 2 个后连杆。产品左右两侧各有一个后连杆。



**警告：** 刀盘非常重。断开 2 个后连杆时，在刀盘下方使用一根撬棍或等效物来承载刀盘的重量。

- a) 从左后连杆前端拆下卡夹 (E) 和垫圈 (F)。

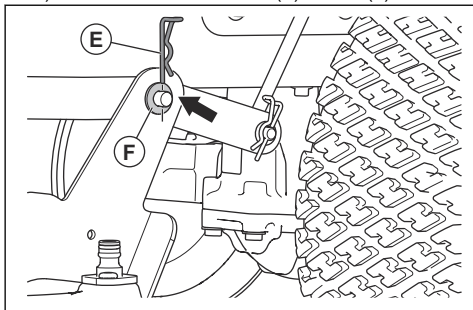

- b) 断开刀盘与左后连杆的连接。  
c) 用一只手拉动割草高度控制杆并将其保持在最低位置。从右后连杆前部拆下卡夹和垫圈。



**警告：** 请勿松开割草高度控制杆。割草高度调整机构为弹簧式装置。如果不拉住割草高度控制杆，弹簧的作用力可能会导致挤压伤害。

- d) 断开刀盘与右后连杆的连接。  
e) 小心地松开割草高度控制杆。



**警告：** 割草高度调整机构为弹簧式装置。弹簧的作用力可能会导致挤压伤害。勿使身体部位靠近。

9. 将割草高度杆移至最高位置。  
10. 向下推动下部滑槽，然后从产品上拆下刀盘。

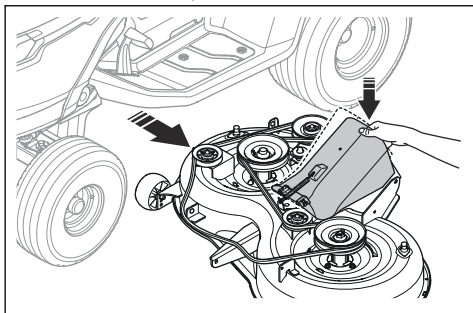

11. 按照相反的顺序安装刀盘。



**小心：** 确保正确地安装传动皮带，并且在安装刀盘时不会压到皮带。

- a) 安装刀盘时，确保下部滑槽位于正确位置。

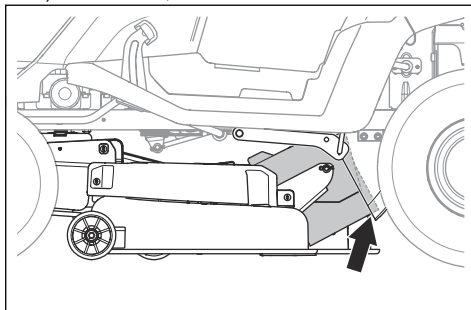

## 拆卸和安装中央滑槽

1. 分离刀盘并关闭引擎。
2. 拆下集草袋。
3. 拆下 2 个卡夹。

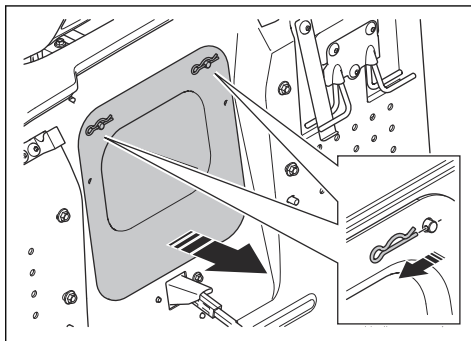

4. 拉出中央滑槽。
5. 按照相反的顺序安装中央滑槽。

## 调整刀盘的平行度

### 对刀盘进行左右两侧调整

如果左右两侧之间的割草高度不同，则可以调整割草高度。

1. 确保所有 4 个轮胎的胎压均正常。请参阅 [胎压在第 275 页上](#)。
2. 将产品驻停在平坦表面上。
3. 将刀盘置于最高位置。
4. 测量刀盘底边到左右两侧地面的距离 (X)。两侧的距离必须相等。

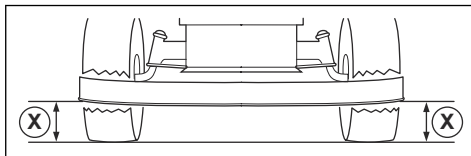



**警告：** 刀盘上的刀片很锋利，可能会造成伤害。使用防护手套。

5. 拧松割草高度杆上的锁紧螺母。

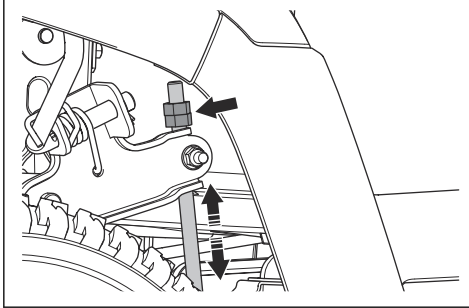

**注意：** 割草高度杆位于刀盘后面，后驱动轮前面。

6. 调整割草高度杆上的螺母，直到刀盘左右两侧的割草高度相同。
- 逆时针转动螺母可降低刀盘。
  - 顺时针转动螺母可升高刀盘。
7. 再次测量距离。调整至两侧高度相同。
8. 完成左右两侧调整后，拧紧锁紧螺母。
9. 尝试割草并检查结果。必要时进行调整。

### 对刀盘进行前后调整

在进行前后调整之前，刀盘的左右两侧必须保持水平。请参阅 *对刀盘进行左右两侧调整* 在第 276 页上。

- 确保所有 4 个轮胎的胎压均正常。请参阅 *胎压* 在第 275 页上。
- 将产品驻停在平坦表面上。
- 将刀盘置于最高位置。
- 测量刀盘底边到后部地面的距离 (A) 和到前部地面的距离 (B)。前部的距离必须比后部的距离低 5-10 mm。

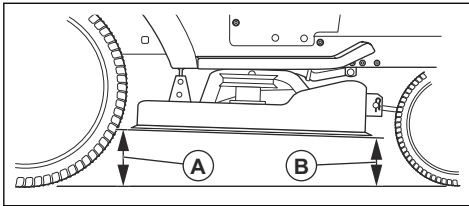

**警告：** 刀盘上的刀片很锋利，可能会造成伤害。使用防护手套。

5. 如需进行前部调整，请松开锁紧螺母并转动前连杆上的螺母。

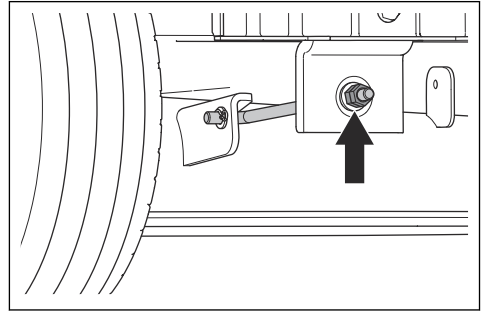

**注意：** 前连杆位于产品前部，消音器后面。

- 逆时针转动螺母可降低刀盘前部。
- 顺时针转动螺母可升高刀盘。
- 完成前部调整后，拧紧锁紧螺母。

### 检查刀片



**小心：** 刀片损坏或平衡不当可能会导致本产品损坏。更换损坏的刀片。请联系 Husqvarna 保养经销商，帮助您磨利钝刀片并使之保持平衡。

- 拆下刀盘。请参阅 *拆装刀盘* 在第 275 页上。
- 查看刀片是否损坏以及是否有必要将其磨利。

### 更换刀片

- 拆下刀盘。请参阅 *拆装刀盘* 在第 275 页上。
- 用木块卡住刀片。

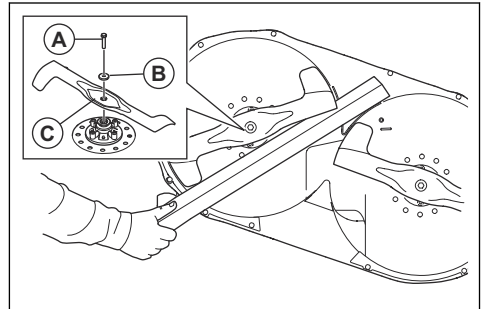

- 拧下螺母 (A)，拆下垫圈 (B) 和弹簧 (C)。

- 在左侧安装新的左侧刀片，在右侧安装新的右侧刀片。左侧刀片带有“左侧”标识，右侧刀片带有“右侧”标识。

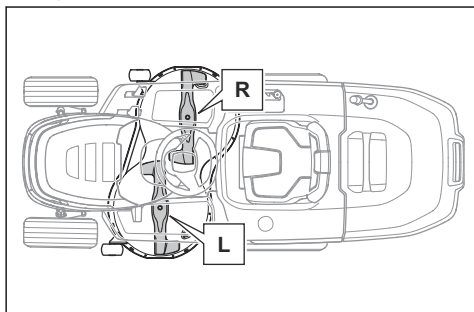

**小心：** 刀片具有不同的旋转方向。右侧刀片必须安装在右侧，左侧刀片必须安装在左侧。



**警告：** 不正确的刀片类型会导致物体从刀片上弹出并造成严重伤害。仅使用技术参数在第 283 页上中规定的刀片。

- 确保刀片的弯曲端指向刀盘。
- 将螺栓拧紧至 58.5–69.5 Nm。

### 更换刀盘皮带

- 拆下刀盘。请参阅 *拆装刀盘* 在第 275 页上。
- 清除轴承壳体、刀片皮带轮周围和刀盘顶面的污垢和草。
- 拆下螺母 (A)、垫圈 (B)、螺栓 (C) 和右介轮 (D)。

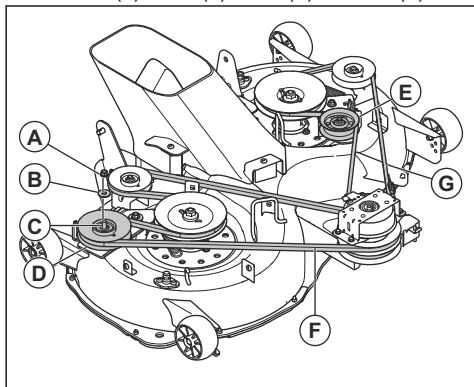

- 拆下螺母、垫圈、螺栓和左介轮 (E)。
- 从刀盘上的刀片皮带轮上取下右侧刀盘皮带 (F) 和左侧刀盘皮带 (G)。
- 按照相反的顺序安装新刀盘皮带。
  - 确保刀盘皮带在所有皮带轮中均处于正确位置。

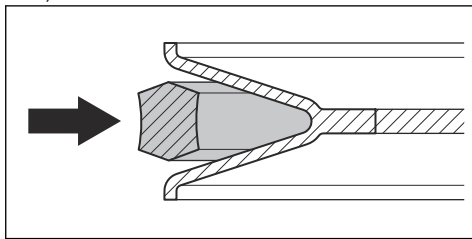

**小心：** 确保刀盘皮带未扭曲。请参阅刀盘上的皮带安装说明贴纸。

### 调整防刮轮

防刮轮可使刀盘在地面上保持正确位置，并可在大多数地形条件下防止割伤草坪。当刀盘处于所需修剪高度时，若防刮轮稍微离开地面，则表明其已经调整至正确位置。

- 将产品驻停在平坦地面上并关闭引擎。
- 将刀盘置于所需修剪高度。请参阅 *设置修剪高度* 在第 265 页上。
- 拆下螺母 (A)、螺栓 (B)、垫圈 (C)、防刮轮 (D) 和衬套 (E)。

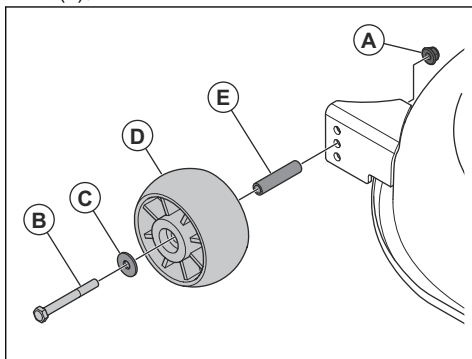

- 将防刮轮、衬套、螺栓、垫圈和螺母安装到 3 个孔中的 1 个孔中。
- 按照相同的步骤调整所有防刮轮。

## 故障排除

### 检修计划表

如果在本操作手册中找不到问题的解决方案，请联系 Husqvarna 保养厂。

问题	原因	纠正措施
启动马达无法使引擎启动。	未应用驻车制动。	应用驻车制动。请参阅 <i>应用并松开驻车制动</i> 在第 265 页上。
	刀盘已接合。	分离刀盘。请参阅 <i>接合和分离刀盘</i> 在第 265 页上。
	主保险丝已熔断。	更换主保险丝。请参阅 <i>更换主保险丝</i> 在第 273 页上。
	点火锁已损坏。	请联系 Husqvarna 保养经销商。
	线缆和电池之间连接不当。	确保电池已正确连接。请参阅 <i>连接电池</i> 在第 262 页上。
	电池电量不足。	给电池充电。请参阅 <i>为电池充电</i> 在第 273 页上。
启动马达启动引擎时，引擎无法启动。	启动马达已损坏。	请联系 Husqvarna 保养经销商。
	燃油箱内无燃油。	为燃油箱加注燃油。请参阅 <i>添加燃油</i> 在第 263 页上。
	火花塞已损坏。	检查火花塞。必要时更换火花塞。请参阅 <i>检查和更换火花塞</i> 在第 271 页上。
	点火线已损坏。	请联系 Husqvarna 保养经销商。
	化油器或燃油管路中有污垢。	请联系 Husqvarna 保养经销商。
引擎运行不平稳。	燃油滤清器堵塞。	更换燃油滤清器。请参阅 <i>更换燃油滤清器</i> 在第 270 页上。
	火花塞已损坏。	检查火花塞。必要时更换火花塞。请参阅 <i>检查和更换火花塞</i> 在第 271 页上。
	化油器设置错误。	请联系 Husqvarna 保养经销商。
	空气滤清器堵塞。	清洁或更换空气过滤器。请参阅 <i>清洁和更换空气滤清器</i> 在第 271 页上。
	燃油箱通气孔堵塞。	请联系 Husqvarna 保养经销商。
	化油器或燃油管路中有污垢。	请联系 Husqvarna 保养经销商。
引擎动力不足。	燃油滤清器堵塞。	更换燃油滤清器。请参阅 <i>更换燃油滤清器</i> 在第 270 页上。
	空气滤清器堵塞。	清洁或更换空气过滤器。请参阅 <i>清洁和更换空气滤清器</i> 在第 271 页上。
	火花塞已损坏。	检查火花塞。必要时更换火花塞。请参阅 <i>检查和更换火花塞</i> 在第 271 页上。
	化油器或燃油管路中有污垢。	请联系 Husqvarna 保养经销商。
当您尝试让本产品倒行时，引擎熄火。	油门线未正确调整。	请联系 Husqvarna 保养经销商。
	倒退操作系统 (ROS) 未接合。	接合倒退操作系统 (ROS)。请参阅 <i>使用倒退操作系统 (ROS)</i> 在第 266 页上。

问题	原因	纠正措施
变速箱动力不足。	变速箱进气口或散热片堵塞。	请联系 Husqvarna 保养经销商。
	变速箱上的风扇已损坏。	请联系 Husqvarna 保养经销商。
	变速箱中没有油或油位过低。	请联系 Husqvarna 保养经销商。
	驱动系统已分离。	接合驱动系统。请参阅 <i>接合和分离驱动系统</i> 在第 264 页上。
电池不充电。	电池已损坏。	更换电池。请参阅 <i>更换电池</i> 在第 274 页上。
	电池端子连接不良。	确保电池已正确连接。请参阅 <i>连接电池</i> 在第 262 页上。
产品中存在振动。	刀片松动。	将刀片紧固。请参阅 <i>更换刀片</i> 在第 277 页上。
	刀片安装不正确。	确保正确安装刀片。请参阅 <i>更换刀片</i> 在第 277 页上。
	刀片不平衡。	检查刀片是否有磨损和损坏。请参阅 <i>检查刀片</i> 在第 277 页上。
	引擎松动。	请联系 Husqvarna 保养经销商。
	皮带轮歪斜或松动。	请联系 Husqvarna 保养经销商。

问题	原因	纠正措施
割草效果不令人满意。	刀片变钝。	检查刀片是否有磨损和损坏。请参阅 <i>检查刀片</i> 在第 277 页上。
	刀片安装不正确。	确保正确安装刀片。请参阅 <i>更换刀片</i> 在第 277 页上。
	草太长或太湿。	请参阅 <i>获得良好的修剪效果</i> 在第 266 页上。
	刀盘不平行。	调节刀盘的平行度。请参阅 <i>调整刀盘的平行度</i> 在第 276 页上。
	刀盘中有草堵塞。	清洁刀盘。请参阅 <i>清洁本产品</i> 在第 269 页上。
	中央滑槽中有草堵塞。	将中央滑槽中堵塞的草清理干净。
	刀盘上的气孔堵塞。	清洁刀盘。请参阅 <i>清洁本产品</i> 在第 269 页上。
	刀片皮带轮周围有污垢。	清洁刀盘。请参阅 <i>清洁本产品</i> 在第 269 页上。
	左右两侧的胎压不同。	确保所有 4 个轮胎的胎压均正常。请参阅 <i>胎压</i> 在第 275 页上。
	产品运行速度过高。	请参阅 <i>获得良好的修剪效果</i> 在第 266 页上。
	引擎速度过低。	请参阅 <i>获得良好的修剪效果</i> 在第 266 页上。
	刀盘皮带打滑。	请联系 Husqvarna 保养经销商。
刀盘皮带磨损或损坏。	更换刀盘皮带。请参阅 <i>更换刀盘皮带</i> 在第 278 页上或 <i>更换刀盘皮带</i> 在第 278 页上。	
当 PTO 按钮处于接合位置时，刀盘不启动。	卸草通道上没有安装集草袋或其他附件（如适用）。	将集草袋或其他附件安装至卸草通道上。请参阅 <i>安装和拆卸集草袋</i> 在第 262 页上（如适用）。

## 运输、存放和废弃处理

### 运输

- 在车辆或拖车上装卸本产品时，请使用全宽坡道。
- 本产品很重，会造成挤压伤害。当您在车辆或拖车上装卸时要小心。
- 请勿起吊产品。锚固点不是获得批准的起吊点，只能用于将产品固定到拖车上。
- 使用经批准的拖车运输本产品。
- 在用拖车拖运或在公路上运输本产品之前，确保您了解当地道路交通法规。
- 为了便于将产品装上拖车，请将刀盘置于最高位置。

### 稳妥地固定本产品以便运输



**警告：** 在固定本产品之前，您必须阅读并理解安全章节的内容。请参阅 *安全性* 在第 255 页上。



**警告：** 驻车制动不足以在运输过程中限制本产品的移动。将本产品牢牢地固定在装载区。

运输用具：2 条经批准的绑带和 4 个止动块。

1. 将本产品驻停在装载区的中央。

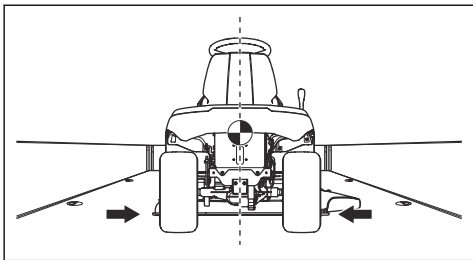

**小心：** 使用有盖板的运输车辆运输时，请先让本产品冷却，然后再将其放在盖板下方。

2. 确保本产品的重心位于运输车辆的轮轴上方。如果用拖车进行运输，要确保牵引杆上的垂直力正确。

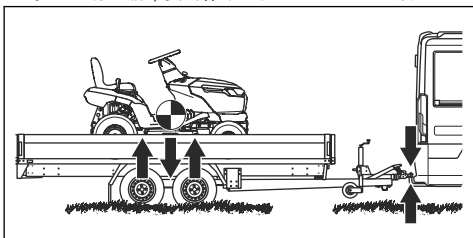

3. 应用驻车制动。  
4. 移除所有松散物体。  
5. 将第一条绑带系到牵引杆上。

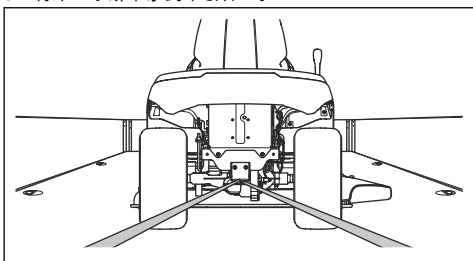

6. 向后拉紧绑带，以将产品固定在装载区。  
7. 将第二条绑带缠绕在前轴上。

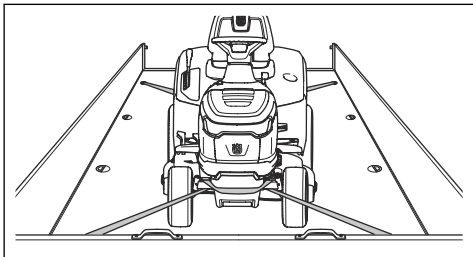

8. 将绑带系到装载区。

9. 将绑带朝装载区前面的方向拉紧，以将产品固定在装载区。

10. 将止动块放在后轮的前方和后方。

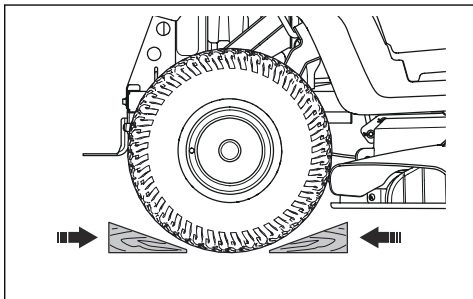

## 存放

在季节结束时进行存放之前以及存放超过 30 天之前，做好产品的存放准备。如果燃油在燃油箱中保留达 30 天或更长时间，则粘性颗粒可能会造成化油器堵塞，这对引擎的运行有负面影响。

为了防止存放过程中出现粘性颗粒，应添加稳定剂。如果使用烷基化汽油，则无需添加稳定剂。如果使用标准汽油，则不要更换为烷基化汽油，否则会导致敏感的橡胶件变硬。向油箱或存放容器中的燃油添加稳定剂。始终使用制造商提供的混合比例。添加稳定剂后，让引擎至少运转 10 分钟，直到稳定剂流入化油器。



**警告：** 请勿在油箱中含有燃油时，将本产品放在室内或空气流通不良的地方。如果燃油雾气靠近明火、火花或点灯位置（例如，锅炉、热水箱和干衣机），则会引发火灾。



**警告：** 清除产品中的草、树叶及其他易燃物质，以降低火灾风险。在将产品存放之前，让产品冷却下来。

- 清洁产品，请参阅 *清洁本产品* 在第 269 页上。修复油漆损坏处，防止腐蚀。
- 检查本产品有无磨损或损坏的部件，上紧松动的螺丝和螺母。
- 拆下电池。清洁电池，为其充电，并在存放期间保持凉爽。
- 更换引擎油，并弃置废油。
- 排空燃油箱。启动引擎并使其运转，直到化油器中没有剩余燃油。



**小心：** 如已添加稳定剂，则不要排空燃油箱和化油器。

- 关闭燃油切断阀。
- 拆下火花塞，并向每个汽缸中加入约一汤匙的引擎油。手动转动引擎轴以涂抹机油，重新插上火花塞。
- 润滑所有油嘴、接头和车轴。

- 将本产品放在清洁干燥的地方，并对其遮盖以增强保护。
  - 可从经销商处购买在存放或运输期间为产品提供防护的遮盖物。
  - 当本产品磨损时，将其寄送至经销商或适用的回收点。
  - 机油、机油滤清器、燃油和电池会对环境产生负面影响。请遵守当地的回收要求和适用的法规。
  - 切勿将电池作为生活垃圾丢弃。
  - 将电池寄送至 Husqvarna 保养经销商，或者将其丢弃在废弃电池处置场所。
- 弃置**
- 化学品可能很危险，严禁丢弃在地上。务必在服务中心或适用的处置场所弃置废弃化学品。

## 技术参数

TC 220TD	
<b>尺寸</b>	
宽度（不包括刀盘），mm	971
宽度（包括刀盘），mm	1140
高度，mm	1124
长度，不包括集草袋，mm	2029
长度，包括集草袋，mm	2714
重量（包括刀盘且油箱为空时），kg	282
集草袋容量，l	350
轴距，mm	1250
轮距（前），mm	756
轮距（后），mm	717
胎压，前胎，kPa/bar/PSI	150/1.5/21.8
胎压，后胎，kPa/bar/PSI	100/1.0/14.5
前胎	15×6-6
后胎	20×10-8
最大爬坡，度（°）	10
在坡度为 10° 的斜坡上最大牵引设备重量，kg	110
牵引杆上允许施加的最大垂直负载，N/kg	520/52
牵引杆上允许施加的最大水平负载，N/kg	600/60
<b>引擎</b>	
品牌/型号	Husqvarna / HV 708AE
标称引擎输出，kW <sup>31</sup>	14.4
排量，cm <sup>3</sup>	708
最大引擎速度，rpm	3100±100

<sup>31</sup> 所标注的引擎功率额定值是指引擎型号对应的典型生产引擎在指定转速下的平均净输出功率，是根据 SAE 标准 J1349/ISO1585 测得。批量生产引擎的该数值可能有所不同。最终产品中所安装引擎的实际功率输出取决于运行速度、环境条件及其他值。

<b>TC 220TD</b>	
最大前进速度, km/h	10
最大后退速度, km/h	6
燃油, 无铅, 最大乙醇/最小辛烷等级	E10/92
燃油箱容量, L	13
机油 <sup>32</sup>	Husqvarna SAE 30、HusqvarnaSAE 5W-30 Synthetic、HusqvarnaSAE 10W-40
油量 (包括机油滤清器), L	2.4
油量 (不包括机油滤清器), L	2.3
启动马达	电力启动, 12 V
<b>变速箱</b>	
品牌/型号	Tuff Torq / K46EP
油量, L	2.2
<b>电气系统</b>	
类型	12V, 负极接地
电池	12V, 24Ah
主保险丝, A	20
火花塞	HQT-7/HQT-12
电极间隙, mm/in.	0.6–0.8/0.024–0.032
灯泡型号	12V, 10.19 W
<b>刀盘</b>	
割草宽度, mm	1080
割草高度, 10 档, mm	25–105
<b>刀片</b>	
刀片长度, mm	554
货号, 左侧刀片	531 14 83-01
货号, 右侧刀片	531 14 83-04
货号, 地面覆盖套件 (附件) <sup>33</sup>	546 51 50-01
货号, 左侧覆盖刀片 (附件) <sup>34</sup>	531 14 82-99
货号, 右侧覆盖刀片 (附件) <sup>35</sup>	531 14 83-02

<sup>32</sup> 使用质量为 API SJ 或更高质量的引擎油。如果在低于 +5 °C 的温度下使用 SAE-30 机油, 存在无法充分润滑引擎的风险。这会损坏引擎。请参阅 *更换引擎油* 在 *第 272 页上* 以了解适合在低温下使用的正确机油。请参阅粘度图, 并根据预计的室外温度选择最合适的粘度。

<sup>33</sup> 地面覆盖套件包括刀片、覆草板和装配件。

<sup>34</sup> 刀片只能与覆草套件 546 51 50-01 中的整套零件配合使用。

<sup>35</sup> 刀片只能与覆草套件 546 51 50-01 中的整套零件配合使用。



**警告：**只能使用本手册中指定的刀盘。使用未批准用于本产品的刀盘会导致物体被高速抛出，并可能造成人员重伤。

控制点	
割草高度处于 1 档时的刀盘平行度	5–10 mm / 0.197–0.394 in.
割草高度处于 1 档时的控制点	25 ± 2 mm / 0.98 ± 0.079 in.

---

## 保养维修

---

在授权服务中心进行年度检查，以确保本产品安全运行，并在旺季达到最佳状态。对本产品进行维护或大修的最佳时间是淡季。

下达备件订单时，请提供有关购买年份、型号、类型和序列号的信息。

请始终使用原厂零件。







[www.husqvarna.com](http://www.husqvarna.com)

Original instructions  
取扱説明書原本  
Instructions d'origine  
Instruções originais

Оригинальные инструкции  
원본 설명서  
原始说明



1143880-93



2025-07-14